

# Ett tillgängligt Östra Nyland

Program för tillgänglighet och  
framkomlighet

2021–2025

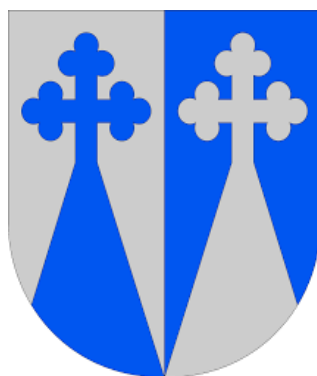
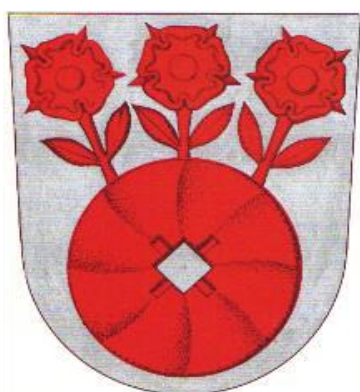

**Tillgänglighet och framkomlighet  
betjänar alla**

Irja Suhonen, Projektchef, HvM, fysioterapeut

Jukka Suhonen, Tillgänglighetsexpert, fysioterapeut

## Förord

I projektet för kartläggning av nuläget i Östra Nylands handikappservice och intensifiering av samarbetet hösten 2019 valdes utarbetande av ett gemensamt program för tillgänglighet och framkomlighet som ett utvecklingsobjekt för regionen.

Programmet "Ett tillgängligt Sibbo 2017–2020, Tillgänglighet betjänar alla" som lyftes fram i samband med kartläggningen av nuläget, och dess positiva effekter i Sibbo var en grund för utarbetandet av ett regionalt program.

Detta regionala program för tillgänglighet och framkomlighet för Östra Nyland lägger fram en vision och målsättningar för förbättring av tillgängligheten och framkomligheten i områdets kommuner samt åtgärder för att förverkliga målen under de kommande fem åren.

De värderingar som styr de östnyländska kommunernas strategier och deras genomförandeprogram – tjänstvillighet, öppenhet och uppfinningsrikedom, kreativitet, ansvar, tillsammans med respekt för varandra, modigt och flexibelt – ska även ta sig uttryck som främjande av tillgängliga och framkomliga miljöer och tjänster. Beaktandet av tillgänglighets- och framkomlighetsfrågor ökar de östnyländska kommunernas attraktivitet och lyfter fram deras vilja att ta hand om sina invånare och välkomna nya invånare till Östra Nyland.

Byggandet av en tillgänglig och framkomlig miljö förutsätter att alla aktörer har kunskap om tillgänglighet och framkomlighet, och även en positiv inställning till dessa frågor. Tillgänglighet är en viktig aspekt av kvalitet. Målet är att tillgänglighet och framkomlighet ska ses som en primär och ekonomisk verksamhetsmodell inom hållbar utveckling som är till nytta för alla. Tillgänglighet och framkomlighet handlar om att beakta mångfalden bland människor. Detta gäller såväl den byggda miljön som tjänster, kommunikation och attityder.

En tillgänglig miljö och tillgängliga tjänster skapas genom såväl samarbete olika aktörer emellan som interaktiv planering med fokus på användaren. För att målen ska förverkligas krävs att alla parter förbinder sig till verkställandet av tillgänglighets- och framkomlighetsprogrammet samt den styrning, uppföljning och övervakning som säkerställer det.

Syftet med tillgänglighets- och framkomlighetsprogrammet är att tillsammans utveckla hela Östra Nyland, skapa och åtgärda tjänster samt göra miljön tillgänglig och framkomlig för alla områdets invånare. Tillgänglighet betjänat barnfamiljer, äldre, personer med tillfälliga funktionsbegränsningar, personer med funktionsnedsättningar – oss alla.

## Förord

## Innehåll

<b>1 INLEDNING .....</b>	<b>5</b>
<b>2 Tillgänglighet och framkomlighet.....</b>	<b>6</b>
2.1 Tillgänglighet.....	6
2.2 Framkomlighet.....	7
<b>3 Processen för utarbetande av det regionala programmet för tillgänglighet och framkomlighet .....</b>	<b>7</b>
3.1 Kommunernas representanter.....	8
3.2 Arbetsgruppernas arbete och tidtabell.....	8
3.3 Utomstående sakkunniga vid arbetsgruppens möten.....	9
3.4 Varför tillgänglighet och framkomlighet är viktigt – Sibbos representanters inlägg vid det första mötet.....	9
<b>4 Lagstiftning kring tillgänglighet och framkomlighet.....</b>	<b>10</b>
4.1 Byggd miljö .....	10
4.1.1 Markanvändnings- och bygglagen och -förordningen (MBL 5 §, 117 d§, 167 § och MBF 53 §) .....	11
4.1.2 Finlands byggbestämmelsesamling .....	11
4.1.3 Räddningslagen .....	12
4.1.3.1 Fastigheters räddningsvägar11 §.....	12
4.1.3.2 Underhåll av anordningar12 § .....	12
4.2 Trafik och transport .....	12
4.2.1 Parkeringstillstånd för rörelsehindrade .....	13
4.3 Kommunikation, information och tjänster.....	13
4.3.1 Lagen om tillhandahållande av digitala tjänster .....	13
4.3.1.1 Tillgänglighetsdirektivet.....	13
4.4 Attityder.....	14
4.4.1 Finlands grundlag (6 §) .....	14
4.4.2 Diskrimineringslagen (5 § och 8 §) .....	14
4.4.3 FN:s konvention om rättigheter för personer med funktionsnedsättning (artikel 2, 4, 5 och 9) .....	15
<b>5 Vision och mål för det regionala tillgänglighets- och framkomlighetsprogrammet för Östra Nyland.....</b>	<b>15</b>
5.1 Vision.....	15
5.2 Mål.....	15
5.2.1 En tillgänglig kommun .....	15
5.2.2 En fungerande vardag och möjlighet att delta .....	16
5.2.3 Miljöer och byggnader för människorna.....	16
5.2.4 Tillgång till tjänster och rörelsefrihet .....	16

## 6 Allmänna åtgärder i det regionala tillgänglighets- och framkomlighetsprogrammet för Östra Nyland.....16

### 6.1 Åtgärder..... 17

## 7 Kommunspecifika planer för främjande av tillgänglighet och framkomlighet .....18

### 7.1 Askola..... 18

#### 7.1.1 Observerande tillgänglighetskartläggningssvandring ..... 18

#### 7.1.2 Andra objekt och faktorer som arbetsgruppen lyft fram med tanke på förbättringen av tillgängligheten och framkomligheten ..... 18

### 7.2 Lapträsk..... 19

#### 7.2.1 En minnesvänlig centralort..... 19

#### 7.2.2 Annat som tagits upp i arbetsgruppen i fråga om förbättring av tillgängligheten och framkomligheten ..... 19

### 7.3 Lovisa ..... 20

#### 7.3.1 Tillgänglighetskartläggningssvandring 2019..... 20

#### 7.3.2 Handikapprådets utlåtande om tillgängligheten i Lovisa år 2020 ..... 21

#### 7.3.3 Annat som tagits upp i arbetsgruppen i fråga om förbättring av tillgängligheten och framkomligheten ..... 22

### 7.4 Borgå ..... 22

#### 7.4.1 Tillgänglighetskartläggning för huvudbiblioteket i Borgå ..... 22

#### 7.4.2 Förslag från handikapprådet i Borgå om främjandet av tillgängligheten i Borgå ..... 22

##### 7.4.2.1 Offentliga byggnader ..... 23

##### 7.4.2.2 Stadsmiljö ..... 23

##### 7.4.2.3 Social- och hälsovårdstjänster..... 23

##### 7.4.2.4 Idrottstjänster ..... 23

##### 7.4.2.5 Privata aktörer..... 24

#### 7.4.3 Annat som tagits upp i arbetsgruppen i fråga om främjande av tillgängligheten och framkomligheten ..... 24

### 7.5 Sibbo ..... 25

#### 7.5.1 Programmet Ett tillgängligt Sibbo ..... 25

#### 7.5.2 Frågor som tagits upp i arbetsgruppen i fråga om förbättring av tillgängligheten och framkomligheten ..... 25

##### 7.5.2.1 Park- och grönområden..... 25

##### 7.5.2.2 Central miljö ..... 26

##### 7.5.2.3 Privata aktörer..... 27

##### 7.5.2.4 Frågor som kommit upp i samband med tillgänglighetskartläggningssvandringen i Nickby den 20 oktober 2020 ..... 27

## 8 Observerande tillgänglighets- och framkomlighetskartläggning 28

### 8.1 Tillgänglighetsarbetsgrupp och sammankallande..... 29

### 8.2 Mätredskap och tillbehör som behövs för tillgänglighetskartläggningen..... 30

#### 8.2.1 Rullmått..... 31

#### 8.2.2 Kamera ..... 31

#### 8.2.3 Lutningsmätare ..... 31

#### 8.2.4 Fjädersvåg..... 31

### 8.3 Genomförande av tillgänglighetskartläggningssvandring ..... 31

### 8.4 Klassificering av åtgärder ..... 32



8.5 ESKEH-blanketter – Kartläggningsmetod för tillgänglighet i byggda miljöer .....	33
8.6 Rapport .....	33
8.7 Samarbete med ansvariga aktörer för genomförande av nödvändiga åtgärder .....	34

## 9 De östnyländska kommunernas engagemang för genomförande och uppföljning av det regionala tillgänglighets- och framkomlighetsprogrammet .....

35

9.1 Sammankallande för kommunernas arbetsgrupper och den regionala arbetsgruppens fortsatta arbete .....	35
--	----

## 10 Sammanfattning .....

36

10.1 En arbetsgruppsmedlems betraktelser .....	36
--	----

### *Källor*

### *Bilagor*

- Bilaga 1 Information som stöd för kommunernas tillgänglighetsarbete, Johanna Hätönen
- Bilaga 2 Tillgänglighet ur en synskadad persons perspektiv, Juha Sylberg
- Bilaga 3 Tillgänglighet i webbtjänster, Tapio Haanperä
- Bilaga 4 Varför är planering enligt paragraferna inte tillgänglig? Minna Nyström-Järvinen
- Bilaga 5 Serviceguide för inskolning av personal
- Bilaga 6 Klassificering av åtgärder
- Bilaga 7 Mätningssanvisningar för tillgänglighetskartläggningar
- Bilaga 8 ESKEH-kartläggningsblanketter för byggnader, del 1
- Bilaga 9 ESKEH-kartläggningsblanketter för byggnader, del 2
- Bilaga 10 ESKEH-kartläggningsblanketter för utomhusområden

# 1 INLEDNING

---

Tillgänglighet och framkomlighet innebär att den fysiska, sociala och psykiska miljön, tjänsterna, informationen och attityderna är sådana att var och en oberoende av sina egenskaper har jämlika möjligheter att verka.

Tillgänglighet och framkomlighet ska inte ses som en speciallösning, utan som ett verksamhets-sätt genom vilket kommunen underlättar alla invånares möjligheter att ta sig fram, delta och verka. En tillgänglig byggd miljö och tillgängliga tjänster förbättrar vars och ens livskvalitet och skapar möjligheter att leva självständigt i synnerhet för äldre och personer med olika funktionsnedsättningar.

Tillgänglighetens och framkomlighetens betydelse ökar under de kommande åren även här i Östra Nyland, när antalet äldre i vårt område ökar. Enligt Statistikcentralens prognoser kommer antalet personer över 75 år i våra kommuner att fördubblas under de kommande 20 åren.

Boende i hemmet och satsningar på tillgänglighetsrenoveringar blir betydligt förmånligare än serviceboende, även om hemservice ofta erbjuds i hemmet. Tillgängliga och fungerande lösningar gör det lättare för alla människor att ta sig fram och vara verksamma. När dörröppningarna, passagerna och rutterna är tillräckligt rymliga, ramperna inte är för branta, hissar finns där de behövs och det inte finns onödiga trösklar, är det enklare för alla att verka, bo och använda tjänster.

Om tillgängligheten beaktas i planeringen redan från början och förverkligas effektivt, orsakar den inga betydande kostnader. Genom små förändringar, och i bästa fall bara genom att ändra rutinerna, får man till stånd betydande förbättringar i lokalers framkomlighet, säkerhet och användbarhet.

Vid sidan av kommuner och andra myndigheter är även företag och föreningar som erbjuder tjänster enligt lag skyldiga att göra rimliga anpassningar för att personer med funktionsnedsättningar ska kunna använda tjänster, utbilda sig, få arbete samt klara av sina arbetsuppgifter och avancera i sin karriär på samma sätt som andra.

Genom målen i tillgänglighets- och framkomlighetsprogrammet strävar man efter att utveckla Östra Nyland, producera tjänster samt bygga och renovera på ett sätt som skapar tillgänglighet och framkomlighet för alla invånare. I det regionala programmet definieras mål och metoder för främjande av tillgänglighet samt uppföljning av detta.

I beredningen av tillgänglighets- och framkomlighetsprogrammet beaktas kommunernas program och utredningar vars mål och åtgärder siktar på tillgängligare livsmiljöer och tjänster.

## 2 Tillgänglighet och framkomlighet

---

Tillgänglighet är i bästa fall nästan osynlig, men uppstår inte av sig själv. Miljöer och byggnader måste planeras och byggas så att var och en oberoende av ålder, kön, hälsotillstånd eller social, psykisk och fysisk funktionsförmåga kan verka i miljön och använda tjänsterna. Tillgänglighet och framkomlighet garanterar tillsammans att var och en har jämlika möjligheter att delta och påverka i samhället.

För att tillgängligheten och framkomligheten ska kunna främjas helhetsmässigt måste tillgänglighetsperspektivet vara med i all planering av såväl fysiska miljöer som tjänster. I lösningarna ska man även beakta attityder och servicekultur.

Satsningar på tillgänglighet och framkomlighet är samhällsekonomiskt lönsamma. Genom relativt enkla åtgärder och små kostnader kan man förändra exempelvis information, funktioner och den fysiska miljön så att personer med funktionsnedsättningar kan delta i samhället. På så sätt hjälper man invånarna att må bättre, utbilda sig och hitta en plats i arbetslivet. Detta påverkar även människornas hälsa på ett positivt sätt. Ju bättre samhället anpassas för att alla ska kunna delta, desto mindre blir behovet av personliga stödåtgärder ordnade av kommunen och andra myndigheter.

### 2.1 Tillgänglighet

Med termen tillgänglighet syftar man på den fysiska miljön, såsom byggnader, utomhusområden och trafikmedel. Tillgänglighet innebär att alla medborgare smidigt kan delta i arbete, studier, fritidsverksamhet och kultur.

En tillgänglig miljö är trygg och fungerande. Genom små förändringar, och i bästa fall bara genom att ändra rutinerna, får man till stånd betydande förbättringar i lokalers tillgänglighet, säkerhet och användbarhet. På lång sikt blir tillgänglighet förmånligare, eftersom fungerande lokaler minskar behovet av ändringar, ökar olika funktioners smidighet och exempelvis i affärer försnabbar processerna när ett stort antal människor ska använda tjänster och förflytta sig från en plats till en annan.

En tillgänglig miljö är nödvändig i synnerhet för personer med olika funktionsnedsättningar, för personer som rör sig med barnvagn, cykel eller tunga bördor samt för äldre för att de ska kunna vara jämlika i vardagen. En tillgänglig verksamhetsmiljö skiljer inte mellan människor utifrån deras funktionsförmåga.

Hinder för verksamhet kan orsakas av avstånd och nivåskillnader, ojämnheter, brist på utrymme, placering av olika objekt så att de är svåra att nå, tunga dörrar och dylikt, bristande säkerhet, miljöer eller tjänster som är svåra att uppfatta, kommunikationsproblem och allergener samt kraftiga doftämnen. Även dålig eller ojämn belysning, svaga kontraster, brist på skyltar och för trånga passager försvårar verksamhet och tillgång till tjänster.

En tillgänglig miljö möjliggör självständigt boende och självständig användning av tjänster för många som skulle vara beroende av andras hjälp i en dåligt planerad och förverkligad miljö. Tillgänglighet underlättar exempelvis transport av varor, städning och underhåll av lokaler i stor utsträckning.

## 2.2 Framkomlighet

Med termen framkomlighet avses att webb- och andra tjänster samt information lämpar sig för alla. Ibland hör man användas endast begreppet tillgänglighet, men man använder den också som paraplybegräpp för ordet framkomlighet.

Framkomlighet innebär att tjänster och redskap är framkomliga, information är begriplig och människor har möjlighet att delta i beslutsfattande som rör dem. När det gäller framkomlighet i digitala miljöer, såsom webbplatser, måste man beakta att alla ska ha jämlika möjligheter att använda webbplatsen och förstå dess innehåll. För personer med funktionsnedsättningar innebär framkomlighet på webbplatser även att innehållet kan läsas med olika hjälpmedel, såsom skärmläsningsprogram. För döva och hörselskadade säkerställs tillgängligheten bland annat genom att vid sidan av tidsbokning per telefon även ta i bruk tekniska lösningar som lämpar sig för deras behov.

I Finland berörs webbplatser och mobilapplikationer som tillhör den offentliga förvaltningen och organisationer som sköter uppgifter inom den offentliga förvaltningen av tillgänglighetsdirektivet. Den nationella lagstiftning som verkställer framkomlighetsdirektivet, lagen om tillhandahållande av digitala tjänster, trädde i kraft den 1 april 2019.

Framkomlighet bygger på jämlikt bemötande av människor och likabehandling. Ingen får försättas i en sämre situation än andra på grund av ursprung, ålder, kön, funktionsnedsättning eller något annat skäl som anknyter till en personlig egenskap. Framkomlighet är kopplad till principen om design för alla (på engelska Design for All eller Universal Design). Syftet med principen om design för alla är att beakta olika användare redan från början av planeringen och förverkliga en enda tjänst som alla olika människor kan använda.

## 3 Processen för utarbetande av det regionala programmet för tillgänglighet och framkomlighet

---

I projektet för kartläggning av nuläget i Östra Nylands handikapps-service och intensifiering av samarbetet hösten 2019 valdes utarbetande av ett gemensamt program för tillgänglighet och framkomlighet som ett utvecklingsobjekt för regionen.

Programmet "Ett tillgängligt Sibbo 2017–2020, Tillgänglighet betjänar alla" som lyftes fram i samband med kartläggningen av nuläget, och dess positiva resultat i Sibbo hade en central betydelse för utarbetandet av ett regionalt program.

Alla de kommuner i området som deltagit i projektet – Askola, Lapträsk, Lovisa, Borgå och Sibbo – förband sig till att delta i utarbetandet av det regionala programmet. Arbetsgruppens medlemmar föreslog genast vid det första mötet att man i utarbetandet av programmet ska beakta kommunernas särdrag.

### *3.1 Kommunernas representanter*

Handikapp- och äldreåden i området kommuner ombads att välja representanter till arbetsgruppen. De kommuner som deltog i projektet ombads också att utse representanter från olika sektorer. I några kommuner valde äldreådet inga representanter till arbetsgruppen som beredde programmet.

Följande personer i området kommuner deltog i utarbetandet av programmet:

- Askola: Susanna Kortelainen/Terhi Korhonen,  
Mirja Juusti, handikapprådets ordförande
- Lapträsk: Tiia Gustavson, Hanna Lindroos, (Aki Kantele\*), Kristiina Tikka \*\*  
Pauli Ritola, äldre- och handikapprådets representant
- Lovisa: Johnny Haataja, Suvi Peltola, Päivi Hämäläinen,  
Monica Sund, Merja Grönberg  
Jonas Lindström, handikapprådets representant  
Ilkka Relander, äldreådet representant\*
- Borgå: Ninni Heinonen, Anne Rihtniemi-Rauh,  
Sara Tallsten, Kirsi Oksanen  
Johanna Aaltonen, handikapprådets ordförande  
Ros-Mari Aarttila, äldreådet representant
- Sibbo: Pietu Pankkonen, Ilona Heikkinen,  
Jukka Suhonen, Tuula Wackström, Rita Lönnroth\*\*\*  
Tuula Räikkönen, handikapprådets ordförande  
Maija-Liisa Sahlbom, äldreådet representant  
\*deltog i det första mötet  
\*\*kom med i gruppen 23.11.2020  
\*\*\*lämnade arbetsgruppen 6.10.2020

### *3.2 Arbetsgruppernas arbete och tidtabell*

Det regionala tillgänglighets- och framkomlighetsprogrammet för Östra Nylands utarbetades under fem (5) månader. Arbetsgrupperna träffades sammanlagt 19 gånger under perioden 23.8.2020–22.1.2021. Alla möten skedde via Teams.

I den arbetsgrupp som beredde det regionala tillgänglighets- och framkomlighetsprogrammet ingick utöver representanter för området äldre- och handikappråd även representanter för kommunernas äldre- och handikappservice, kommunplaneringen och -tekniken, bygg tillsynen, kultur- och fritidstjänsterna samt bildningsväsendet. Utarbetandet av det regionala programmet skedde i de mindre arbetsgrupperna och vid större gemensamma möten för alla medlemmar. Representanterna för äldre- och handikappråden samt kommunernas äldre- och handikappservice träffade, vid sidan av de gemensamma mötena, även alla de mindre arbetsgrupperna under beredningen av programmet.

Sakkunnig i arbetsgruppen var Jukka Suhonen, tillgänglighetskartläggare för byggda miljöer. För samordningen och utarbetandet av programmet ansvarade Irja Suhonen, chef för projektet för intensifiering av samarbetet mellan handikapptjänsterna i Östra Nyland.

### *3.3 Utomstående sakkunniga vid arbetsgruppens möten*

Även utomstående sakkunniga inom tillgänglighet och framkomlighet bjöds in till arbetsgruppens möten. De höll föreläsningar vid mötena för hela den regionala arbetsgruppen:

- Ansvarig tillgänglighetsexpert vid Invalidförbundets Tillgänglighetscenter Johanna Hätönen – Information som stöd för kommunernas tillgänglighetsarbete (Bilaga 1)
- Tillgänglighetsexpert Juha Sylberg från Synskadades förbund – Tillgänglighet ur en synskadad persons perspektiv (Bilaga 2)
- Tillgänglighetsexpert Tapio Haanperä från Kehitysvammaliitto – Tillgänglighet i webbtjänster (Bilaga 3)
- Arkitekt, examensansvarig för examensprogrammet för byggnadsarkitekter vid Tammerfors yrkeshögskola Minna Nyström-Järvinen – Varför är planering enligt paragraferna inte tillgänglig? (Bilaga 4)
- Kommunernas kommunikationsplanerare – webbplatsernas tillgänglighet och tydligt språk (Europeiska unionens direktiv om tillgänglighet avseende offentliga myndigheters webbplatser och mobila applikationer EU 2016/2102 "tillgänglighetsdirektivet")
- Registrerad tillgänglighetskartläggare för byggda miljöer (Invalidförbundet), diplomingenjör Maija Aatelo – Tillgänglighetskartläggning för huvudbiblioteket i Borgå (partiell)

### *3.4 Varför tillgänglighet och framkomlighet är viktigt – Sibbos representanters inlägg vid det första mötet*

En person med en fysisk funktionsnedsättning som ska besöka en ny plats ringer ofta i förväg för att fråga om tillgängligheten: finns det trappor, får hjälpmedlet plats i hissen? Ibland händer det att kundtjänstpersonalen eller vaktmästaren säger att det inte finns trappor, men när man kommer fram märker man ändå att där finns ett par trappsteg som hindrar framkomsten. En person utan funktionsnedsättning kanske inte ens lägger märke till dem. Om varje trappsteg i en trappa var ett par meter högt skulle personer utan funktionsnedsättning vara i samma situation och undra varför det byggts på det viset. – Olika tillställningar ordnas även i lokaler med hinder, som inte kan nås med hjälpmedel. Och tänk om exempelvis rödhåriga eller personer med glasögon skulle hindras från att delta i tillställningar? Det skulle inte kännas rättvist. När det gäller personer med funktionsnedsättningar tas tillgängligheten ofta inte på allvar, även fastän redan ett indirekt hindrande är olagligt.

Tillgänglighetsarbetsgruppen i Sibbo bestod av tjänsteinnehavare som såg hur viktig frågan var och engagerade sig i den. Av de saker som upptäcktes under tillgänglighetsvandringen åtgärdades en del redan innan de ens hunnit skrivas in i processen! Det gjordes även en runda med handikappanpassad taxi, där tjänsteinnehavarna satt fastspända i rullstolar under färden. Ojämheter och trösklar längs rutten ökar smärtan, och om man har problem med att kontrollera kroppen eller nacken kan huvudet slänga och kroppen kastas omkring.

Upplevelsen ökade förståelsen, intygade deltagarna i färden, och brister åtgärdades även här. Tillgänglighetsprogrammet behöver innehålla detaljerad information om tillgängliga lösningar. Det är ingen självklarhet att nya byggnader eller nytt byggande i miljön förverkligar tillgänglighet – exempelvis gatstenar kan väljas så att deras lutning inte överensstämmer med anvisningarna, vilket kan leda till att personer som använder hjälpmedel har svårt att ta sig över dem och också drabbas av smärta när de försöker göra det.

Tillgänglighet är en förutsättning för jämlikhet, men är alltid till nytta även för andra användargrupper. Om man planerar tillgängliga rutter i den närliggande naturen eller tillgängliga badmöjligheter vid badstränder, gagnar det såväl barnfamiljer som äldre.

Tillgänglighet kan vara en attraktivitetsfaktor för kommunen. Den är också en värderingsfråga. Minimikravet är naturligtvis att följa gällande lagstiftning. Även den privata sektorn bör utmanas att beakta tillgängligheten. – Jag hoppas att det engagemang som vi sett i Sibbo även ska smitta av sig på andra kommuner, och att man till arbetsgruppen hittar inspirerade människor som kan föra tillgängligheten i området framåt och till ett förverkligande.

## 4 Lagstiftning kring tillgänglighet och framkomlighet

---

Grundlagen förbjuder diskriminering på grund av exempelvis hälsotillstånd eller funktionsnedsättning. För byggda miljöer, trafik och transporter, kommunikation och attityder finns också lagstiftning som styr vår verksamhet i samhället.

Verksamheten styrs bland annat av följande lagar och förordningar: markanvändnings- och bygglagen, markanvändnings- och byggförordningen (2000), statsrådets förordning om byggnaders tillgänglighet (2018), vägtrafiklagen (2020), spårtrafiklagen (2019), tillgänglighetsdirektivet (2016), lagen om tillhandahållande av digitala tjänster (2019), Finlands grundlag (2000), diskrimineringslagen (2015), strafflagen (1995), lagen om jämställdhet mellan kvinnor och män (2015), förvaltningslagen (2003) och konventionen om rättigheter för personer med funktionsnedsättning (2016).

### 4.1 Byggd miljö

De tydligaste direkta bestämmelserna kring tillgänglighet gäller den byggda miljön. Beaktande av tillgänglighet redan i planläggningsskedet är viktigt för kvaliteten på den kommande byggda miljön. Genom planläggningen kan man förutom byggnader även påverka tillgängligheten i gatubilden, på gator och torg, i parker och i utrymmet mellan byggnader. I planläggningen beaktar man också utrymmen för fordon som hämtar och lämnar personer. Med detta avses trafikområden nära ingångarna, där exempelvis taxibilar kan stanna för att släppa av eller plocka upp passagerare.

Genom att bygga bostäder så att de enkelt kan anpassas för att bli tillgängliga gör man det möjligt att bo kvar även när ägaren blir äldre, och gör det också lättare att sälja bostaden vidare. Efterfrågan på tillgängliga bostäder har ökat kontinuerligt. En tillgänglig bostad fungerar även vid en tillfällig funktionsnedsättning. Sedan 1994 har byggbestämmelserna föreskrivit att bostadsbyggnader med fyra våningar ska utrustas med hiss. År 2005 kom en ny bestämmelse om att även bostadsbyggnader med tre våningar ska förses med hiss.

Bestämmelserna och anvisningarna kan anses ställa upp minimi- och maximikrav för tillgängliga miljöer. Ingenting hindrar dock att man bygger en miljö av ännu högre kvalitet. Särskilt byggnader avsedda för en bred användargrupp ska vara högklassiga i fråga om tillgänglighet. Sådana byggnader är bland annat simhallar, bibliotek, servicehus för äldre och skolor med tanke på såväl elever som användare under kvällstid.



Ett resultat av miljöministeriets utvecklingsprogram för äldres boende åren 2013–2017 var att Finland behöver en miljon tillgängliga bostäder fram till år 2030. Enligt beräkningarna finns i nuläget ungefär en tredjedel av de tillgängliga bostäder som behövs. Målet är att en tredjedel av de tillgängliga bostäder som behövs ska byggas, och en tredjedel ska skapas genom renoveringar. Därför är det viktigt att åtgärder som förbättrar tillgängligheten alltid beaktas vid renoveringar.

#### *4.1.1 Markanvändnings- och bygglagen och -förordningen (MBL 5 §, 117 d§, 167 § och MBF 53 §)*

Kraven på en tillgänglig miljö bygger på tanken om socialt hållbar utveckling och jämlika möjligheter att ta sig fram som nämns i de allmänna målen för markanvändnings- och bygglagen och -förordningen. Olika befolkningsgruppers behov ska beaktas i planläggning och byggande.

Målet för områdesplaneringen är att utgående från en interaktiv planering och tillräcklig bedömning av konsekvenserna främja möjligheterna att skapa en trygg, hälsosam, trivsamt och socialt välfungerande livsmiljö och omgivning som tillgodoser behoven hos olika befolkningsgrupper, såsom barn, äldre och handikappade.

Byggnader ska vara ändamålsenliga och möjliga att renovera, underhålla och anpassa i enlighet med vad användningen av byggnaden förutsätter. De ska lämpa sig även för sådana personer vars förmåga att ta sig fram eller agera är begränsad.

Den byggda miljön ska användas i överensstämmelse med bygglovet och hållas i snyggt skick. En av kommunen förordnad myndighet övervakar för sin del att trafikleder, gator, torg och öppna platser samt parker och ställen utomhus avsedda för vistelse uppfyller kraven på en bra stadsbild samt trivsel. Lederna för gång-, cykel- och mopedtrafik skall hållas fria från hinder och säkra.

Förvaltnings- och servicebyggnader och sådana affärs- och servicelokaler i annan byggnad som med tanke på jämlikheten ska vara tillgängliga för alla samt byggplatserna för dessa byggnader och lokaler ska lämpa sig även för personer med nedsatt rörelse- eller funktionsförmåga. Med offentliga lokaler och övriga verksamhetslokaler avses andra lokaler än sådana som är avsedda för boende.

#### *4.1.2 Finlands byggbestämmelsesamling*

Finlands byggbestämmelsesamling innehåller föreskrifter och anvisningar för tillgängligt byggande och tillgängliga miljöer (F1, F2, G1). Byggbestämmelsesamlingens föreskrifter om tillgänglighet är alltid förpliktigande för nya byggnader, och tillämpas från fall till fall vid renoveringar och ändringsarbeten. Med byggd miljö avses bostadsbyggnader, men även andra byggnader och utomhusområden.

Tillgänglighetskraven har samlats i en förordning och samordnats med förordningarna om användningssäkerhet, brandsäkerhet och bostadsplanering. Förordningen är förpliktigande och anvisningen berättar om metoder för genomförande enligt förordningen. Genom förordningen preciseras måtten för tillgängligt byggande, tolkningsskillnaderna mellan kommunerna minskar och kraven kan riktas på ett mer exakt sätt enligt lokalernas användningsändamål.

Med byggnadens egenskaper avses i detta sammanhang byggnadens och lokalernas strukturer och kulturhistoriska värden. Ändamålsenligheten kommer fram i det att i ju högre grad en byggnad

är i allmänt bruk, desto mer betonas möjligheterna till jämlik användning av byggnaden. Ju mer begränsad den grupp som använder byggnaden är, desto viktigare är de ekonomiska perspektiven. Till de delar av en byggnad som ska beaktas med tanke på tillgängligheten hör den rutt som leder till byggnaden, ingången, dörrarna, passagerna inomhus, byggnadens övriga lokaler, förbindelserna mellan våningar, toaletter och tvätttrum, övriga hygienlokaler, möteslokaler och inkvarteringslokaler.

### *4.1.3 Räddningslagen*

Ägaren och innehavaren av en byggnad samt en verksamhetsidkare ska för egen del se till att utgångarna och vägen till dem är framkomliga och fria från hinder och även i övrigt i sådant skick att de kan användas säkert och effektivt.

Vid utgångarna och i gångar på vindar, i källare eller i lagerutrymmen får inga föremål förvaras. Utgångarna och vägen till dem ska vid behov märkas och vara belysta på lämpligt sätt. Närmare bestämmelser om märkning och belysning får utfärdas genom förordning av inrikesministeriet. (28.12.2018/1353)

#### *4.1.3.1 Fastigheters räddningsvägar<sup>11</sup> §*

Ägaren och innehavaren av en fastighet samt en verksamhetsidkare ska för egen del se till att körvägar eller andra förbindelser avsedda för utryckningsfordon (räddningsvägar) är farbara och fria från hinder och att de är märkta på lämpligt sätt.

Fordon får inte parkeras eller andra hinder placeras på räddningsvägar. Närmare bestämmelser om märkning av räddningsvägar utfärdas genom förordning av inrikesministeriet. (28.12.2018/1353)

#### *4.1.3.2 Underhåll av anordningar<sup>12</sup> §*

Följande i denna lag eller andra författningar eller av myndigheterna föreskrivna utrustningar och anordningar ska vara funktionsdugliga samt underhållas och inspekteras på behörigt sätt:

- 1) släcknings-, räddnings- och bekämpningsmateriel,
- 2) anordningar som underlättar släcknings- och räddningsarbetet,
- 3) branddetektorer, larmanordningar och övriga anordningar som varnar om överhängande fara,
- 4) skyltar och belysning som anger utrymningsvägar,
- 5) skyddsrummens utrustning och anordningar.

För de förpliktelser som avses ovan svarar ägaren och innehavaren av en byggnad samt en verksamhetsidkare för egen del i fråga om allmänna utrymmen och sådana arrangemang som tjänar hela byggnaden samt innehavaren av en lägenhet i fråga om utrymmen i hans eller hennes besittning.

## *4.2 Trafik och transport*

Alla ska ha möjlighet att använda trafikmedel och tjänster för att ta sig fram. Hela resekedjan ska vara tillgänglig och framkomlig. Lätt trafik, parkering, terminal- och parkeringsområden, trafikmedel samt information och tjänster. Vägtrafiklagen (2020) och spårtrafiklagen (2019).

### *4.2.1 Parkeringstillstånd för rörelsehindrade*

Parkeringstillståndet för rörelsehindrade ersatte parkeringstillståndet för personer med funktionsnedsättning den 1 juni 2020. Parkeringstillstånd för personer med funktionsnedsättning som beviljats före den 1 juni 2020 är i kraft som normalt tills deras giltighetstid löper ut.

På en parkeringsplats ska det finnas två bilplatser som lämpar sig för rörelsehindrade för de 50 första bilplatserna och därefter en för varje påbörjat antal av 50 platser. En bilplats för rörelsehindrade får vara belägen högst 10 meter från ingången. Bilplatser för rörelsehindrade ska med tanke på tillträdet till byggnaden placeras så nära en tillgänglig ingång som möjligt, och de ska markeras med den internationella ISA-symbolen (International Symbol of Access).

## *4.3 Kommunikation, information och tjänster.*

Enligt förvaltningslagens 6 § ska myndigheterna bemöta dem som uträttar ärenden hos förvaltningen jämlikt. Tjänsterna ska ordnas så att de även är tillgängliga för specialgrupper. Myndigheterna ska använda ett sakligt, klart och begripligt språk och på så sätt säkerställa att det är enkelt att använda tjänsterna. Enligt lagen ska information vara tillgänglig och tillhandahållas i flera kanaler, och alla ska ha möjlighet att uttrycka sig och hålla kontakt med andra.

Webbplatser och mobilapplikationer samt deras innehåll ska vara sådana att vem som helst kan använda dem och förstå vad som sägs i dem. Praxis för avgöranden i internationella domstolar, Europeiska unionens domstol och europeiska människorättsdomstolen har en central roll för utvecklingen av juridiken kring jämlikhet. (Tillgänglighetsdirektivet 2016).

### *4.3.1 Lagen om tillhandahållande av digitala tjänster*

I lagen om tillhandahållande av digitala tjänster ställs minimikrav på tillgängligheten i den offentliga sektorns webbplatser och mobilapplikationer. Den reglerar också tillsynen av förverkligandet av tillgänglighet och myndigheternas skyldigheter i fråga om ordnandet av digitala tjänster för allmänheten. Lagen trädde i kraft den 1 april 2019 och verkställer tillgänglighetsdirektivet i Finland. För rådgivningen om och övervakningen av lagens tillgänglighetskrav ansvarar enheten för övervakning av tillgänglighet vid Regionförvaltningsverket i Södra Finland. Kommunikation påverkar attityder.

Genom det regionala programmet främjar man kommuninvånarnas jämlikhet genom att försöka säkerställa att man i all kommunikation undviker att förlita sig på bara en kommunikationskanal. Genom att informera på flera olika sätt säkerställer man att även syn- och hörselskadade har tillgång till information.

#### *4.3.1.1 Tillgänglighetsdirektivet*

EU-parlamentet godkände den 26 oktober 2016 ett direktiv om tillgänglighet i den offentliga sektorns webbtjänster. Målet med direktivet är att göra offentliga webbplatser och applikationer mer användarvänliga för alla medborgare, men i synnerhet de som har funktionsnedsättningar.

EU-direktivet om tillgängligheten i webbtjänster baserar sig på standarder, enligt vilka det exempelvis ska finnas motsvarigheter i textform till bilder på webbplatser. Man ska också kunna bläddra på webbplatser utan att använda mus.

När man beaktar specialgrupperns behov i planeringen av webbtjänster förbättras användbarheten i hela tjänsten. Kommunerna ska alltid erbjuda alternativa sätt att ta kontakt för dem som inte använder digitala tjänster. Å andra sidan måste man också kunna använda lösningar som möjliggörs av digitaliseringen, såsom tidsbokningar och enkäter per e-post eller system för återuppringning.

## *4.4 Attityder*

Beaktande av mångfalden i livet är en attitydfråga. Bestämmelser om jämlikhet och likabehandling finns bland annat i Finlands grundlag (2000), diskrimineringslagen (2015), lagen om jämställdhet mellan kvinnor och män (2015) samt strafflagen (1995).

För att individens grundläggande rättigheter enligt grundlagen och likabehandling enligt diskrimineringslagen ska förverkligas måste kommunerna sörja för att miljön och tjänsterna är tillgängliga. Vid sidan av grundlagen och diskrimineringslagen kräver även handikappservicelagen att kommunerna utvecklar levnadsförhållandena och de allmänna tjänsterna så att de fungerar och lämpar sig för alla. De kommunala myndigheterna ska genom sin verksamhet sträva efter att eliminera sådana olägenheter som begränsar möjligheterna att verka och delta för personer med funktionsnedsättningar. Kommunen ska se till att dess allmänna tjänster lämpar sig även för personer med funktionsnedsättningar.

De kommunala jämställdhets- och likabehandlingsplanerna kräver också att kommunerna iakttar jämställdhet och likabehandling samt förebygger diskriminering i all sin verksamhet. Som en åtgärd inom det regionala tillgänglighets- och framkomlighetsprogrammet kommer vi att introducera en serviceguide för personalen inom kommunerna i området, som rekommenderas som en del av inskolningen.

### *4.4.1 Finlands grundlag (6 §)*

Enligt grundlagen är alla människor lika inför lagen. Ingen får utan godtagbart skäl särbehandlas på grund av kön, ålder, ursprung, språk, religion, övertygelse, åsikt, hälsotillstånd, handikapp eller av någon annan orsak som gäller hans eller hennes person.

Förutom avskaffande av diskriminerande rutiner förutsätter grundlagen även aktiva åtgärder för främjande av jämlikhet. Diskriminering är förbjuden även enligt strafflagen.

### *4.4.2 Diskrimineringslagen (5 § och 8 §)*

Myndigheterna ska bedöma hur likabehandling uppnås i deras verksamhet och vidta åtgärder som behövs för att främja likabehandling. De främjande åtgärderna ska vara effektiva, ändamålsenliga och proportionerliga med beaktande av myndighetens verksamhetsmiljö, resurser och övriga omständigheter. Diskrimineringslagen strävar även efter att främja möjligheterna till sysselsättning och utbildning för personer med funktionsnedsättningar.

Kommunen ska förverkliga likabehandling, från planeringen fram till genomförandet. Varje kommuninvånare är en individ. Varje kommuninvånare har rätt till tjänster, delaktighet och en trygg miljö, oberoende av sådant som rör invånarens person. Likabehandlingsarbetet berör inte bara minoriteter, utan gör kommunen bättre för alla.

### *4.4.3 FN:s konvention om rättigheter för personer med funktionsnedsättning (artikel 2, 4, 5 och 9)*

Jämlikhet är en mänsklig rättighet, som tillgänglighet och framkomlighet bidrar till att förverkliga. Jämlikheten mellan människor grundar sig på begreppet människovärde. Alla människor är födda jämlika.

De skäliga anpassningar som nämns i artikel 2 kompletterar förverkligandet av design som lämpar sig för alla och säkerställer tillgänglighet i enskilda fall. Med skäliga anpassningar avses lämpliga arrangemang genom vilka man främjar de mänskliga och grundläggande rättigheterna för en person med funktionsnedsättning.

I artikel 4 förutsätts design som lämpar sig för alla (*Design for All (DfA)* eller *Universal design*), som innebär att produkter, miljöer, program och tjänster planeras så att alla människor kan använda dem i så stor utsträckning som möjligt utan anpassningar eller specialarrangemang. Design som passar alla är allmän till sin karaktär.

Innehållet i artikel 5 berör jämlikhet och likabehandling. Alla människor är lika inför lagen. Enligt lagen har alla rätt till jämlikt rättsskydd och jämlika lagenliga förmåner utan någon form av diskriminering.

Artikel 9 lyfter fram betydelsen av tillgänglighet och framkomlighet för ett självständigt liv och möjligheten att delta fullt ut på olika områden i livet. Dessutom förutsätts lämpliga åtgärder och övervakning i fråga om utveckling av lokalers och tjänsters tillgänglighet.

## *5 Vision och mål för det regionala tillgänglighets- och framkomlighetsprogrammet för Östra Nyland*

---

### *5.1 Vision*

De östnyländska kommunerna ska erbjuda sina invånare en tillgänglig livsmiljö och tillgängliga tjänster. Det tillgängliga Östra Nyland är en jämlik, tolerant och bra plats för boende, arbete och användning av tjänster. Alla har jämlik tillgång till funktioner, områden, tjänster och arbetsplatser, och det är enkelt att ta sig fram.

### *5.2 Mål*

I de östnyländska kommunerna anpassas miljön, byggnaderna, tjänsterna och kommunikationen så att alla kan delta. När målen förverkligas minskar behovet av personliga stödåtgärder från kommunens och andra myndigheters sida.

#### *5.2.1 En tillgänglig kommun*

- Tillgängligheten och beaktandet av den är en del av kommunens beredningsarbete och beslutsprocess. Den senaste tillgängliga kunskapen om tillgänglighet och framkomlighet används som stöd för beslutsfattandet.

- Vi skapar ett system för uppföljning av de åtgärder som föreslås i tillgänglighetsprogrammet.

### *5.2.2 En fungerande vardag och möjlighet att delta*

- Tillsammans med invånarna letar vi aktivt efter förbättringsmöjligheter och innovativa lösningar för att främja tillgängligheten och framkomligheten.
- Genom tillgängligheten ger vi invånarna möjlighet till en fungerande vardag och social samvaro oberoende av ålder och funktionsförmåga.

### *5.2.3 Miljöer och byggnader för människorna*

- I planeringen av den byggda miljön använder vi oss av användarnas erfarenheter. Vi förutsätter att planerarna använder de senaste tillgänglighetslösningarna, och deltar aktivt i utvecklingen av dem.
- I bostadsproduktionen främjar vi byggande av bostäder som lämpar sig under människans hela livscykel.
- Vi ser tillgänglighet som en väsentlig del av kvaliteten i byggandet.
- Vi främjar hållbar utveckling genom att bygga en tillgänglig miljö som lämpar sig för alla.
- Vi strävar efter att uppnå tillgänglighet på basnivå i hela kommunen och tillgänglighet på specialnivå kring viktiga serviceställen och bland annat kollektivtrafikterminaler.

### *5.2.4 Tillgång till tjänster och rörelsefrihet*

- Vi gör tjänsterna tillgängliga, användarvänliga och kostnadseffektiva.
- Vi skapar tillgängliga elektroniska tjänster som lämpar sig för alla användargrupper.
- Vi erbjuder alltid alternativa sätt att ta kontakt och använda tjänster, med beaktande av användargruppernas särskilda behov.
- Vi planerar och bygger i samarbete med andra aktörer en tillgänglig kollektivtrafik med tillgängliga terminaler och hållplatser.
- Vi främjar tillgänglighet tillsammans med samarbetspartner såsom lokala företag.
- Vid behov stöder vi möjligheterna att ta sig fram på egen hand med hjälp av färdtjänster, såsom servicelinjer och transporter som trafikerar på beställning.

## **6 Allmänna åtgärder i det regionala tillgänglighets- och framkomlighetsprogrammet för Östra Nyland**

---

Tillgänglighet och framkomlighet nämns i många av de östnyländska kommunernas strategier och deras verkställandeprogram. Genom det regionala tillgänglighets- och framkomlighetsprogram som nu upprättats strävar vi efter att göra beaktandet av tillgänglighet och framkomlighet till en naturlig del av de olika förvaltningsområdenas gemensamma verksamhet.

För att säkerställa att målen för tillgänglighet och framkomlighet förverkligas samarbetar vi över förvaltningsgränserna och involverar användarna. Det innebär i praktiken att tillgänglighet och

framkomlighet beaktas redan från planeringssskedet i alla nya objekt som kommunen förverkligar. Även vid reoveringar beaktas tillgängligheten och framkomligheten redan från planeringssskedet.

Vi beaktar även i planeringen att lokaler för personal ska vara tillgängliga, så att alla har jämlika möjligheter att arbeta.

## *6.1 Åtgärder*

- Tillgänglighets- och framkomlighetsfrågor är en del av vår planerings- och beslutsprocess i hela kommunens/stadens organisation.
- Den årliga uppföljningen av tillgänglighets- och framkomlighetsprogrammet sker enligt en gemensamt överenskommen modell.
- Inom kommunerna intensifierar vi samarbetet mellan byggtillsynen, kommuntekniken och -planeringen samt andra sakkunniga.
- Vi definierar de objekt som kräver tillgänglighet på bas- eller specialnivå. Vi prioriterar brådskande objekt.
- I kommunens arbetsgrupp prioriterar vi tillgängligheten på gångvägar och leder för lätt trafik samt busshållplatser. Vi utarbetar åtgärdsförslag gällande stenbeläggningar, belysning, asfaltering, färger etc.
- Tillgängligheten och framkomligheten beaktas från beredningen av upphandlingar ända till det att alla skeden har slutförts. I anbudsinfordringar för upphandlingar beaktas exempelvis kantstenars lämplighet för personer med fysiska funktionsnedsättningar eller synskador i fråga om lutningsprocent och jämnhet. Tillgängligheten beaktas även när stenarna sätts på plats.
- Vi kartlägger tillgängligheten och funktionen i de fastigheter som förvaltas av kommunen och utarbetar åtgärdsförslag för att förbättra tillgängligheten.
- Skyltar som uppfyller tillgänglighets- och framkomlighetskraven sätts upp i kommunens lokaler.
- Vi vidtar konkreta åtgärder för att utveckla tillgängligheten och framkomligheten i rekreatiomsområden samt på motionsplatser och -stråk.
- Vi förbättrar de fysiska miljöernas och tjänsternas tillgänglighet i samarbete med olika aktörer.
- Vi skapar webb- och andra tjänster enligt invånarnas behov. Vi fäster uppmärksamhet vid kommunikationen. Vi gör de ändringar som tillgänglighetsdirektivet kräver i kommunens webbtjänster. Alla nya elektroniska tjänster byggs upp så att de är tillgängliga för alla användargrupper och så att språket i dem är tydligt (bl.a. servicetorget, servicekartan), så att invånarna har så god tillgång som möjligt till information om bland annat beredningen av ärenden och beslutsfattandet.
- I inskolningen av personalen introducerar vi en serviceguide för säkerställande av ett gott bemötande av klienterna (bilaga 5).



## 7 Kommunspecifika planer för främjande av tillgänglighet och framkomlighet

---

En central åtgärd i det regionala tillgänglighets- och framkomlighetsprogrammet för Östra Nyland är objektsspecifika tillgänglighetskartläggningsvandringar och åtgärder med genomförandeplaner som utarbetas utifrån dem. För att öka och säkerställa tillgänglighet och framkomlighet vidtar kommunerna ovan nämnda konkreta åtgärder för att främja en smidig vardag för alla invånare.

Kommunernas strategier och program samt nuläge och planer styr planeringen och schemalaggeningen av kommande tillgänglighetskartläggningsvandringar. Det lönar sig att satsa på planerade och systematiska tillgänglighetskartläggningsvandringar, så att korrigeringar som berör tillgängligheten görs på korrekt sätt med en gång.

I kommunens verksamhet är beaktande av tillgängligheten och framkomligheten tillsammans med berörda parter redan i förväg det mest kostnadseffektiva sättet att skapa tillgänglighet och framkomlighet. Tillgängligheten har naturliga kopplingar till säkerhets- och verksamhetsrutinerna. Tillgänglighet och framkomlighet är inte speciallösningar, utan ett naturligt sätt att verka.

### 7.1 Askola

Enligt tillgängliga uppgifter har tillgänglighetskartläggningar inte tidigare gjorts i Askola. I Askola finns två centrum, kyrkbyn och Monby. Arbetsgruppen uppmärksammade många platser i centrumen där tillgänglighet inte förverkligas.

Samarbete mellan olika aktörer och byggtillsynens insats är centrala för förbättringen av tillgängligheten i Askola.

#### 7.1.1 Observerande tillgänglighetskartläggningsvandring

Under beredningen av programmet gjordes en observerande tillgänglighetskartläggningsvandring i kyrkbyn i Askola, som gav mer information om tillgängligheten i området. Tillgänglighetsvandringens rutt omfattade bland annat följande platser:

- hälsocentralen och tandkliniken,
  - socialbyrån,
  - apoteket,
  - OmaPosti,
  - biblioteket
- samt gårdarna hos två privata aktörer med verksamhet i centrum.

Arbetsgruppens nästa uppgift är att utarbeta en mer detaljerad rapport över de åtgärder som behövs vidtas för att främja tillgängligheten på ovan nämnda platser och presentera den för de berörda parterna i kommunen så att åtgärderna kan vidtas.

#### 7.1.2 Andra objekt och faktorer som arbetsgruppen lyft fram med tanke på förbättringen av tillgängligheten och framkomligheten

I arbetsgruppen uppmärksammades platser i Askola där tillgänglighet inte förverkligas. Valfungerande trafikarrangemang sågs som en mycket viktig faktor för möjliggörande av tillgänglighet.

För offentliga byggnader som inte inkluderades i kartläggningsvandringen, såsom skolor, daghem och idrottslokaler, och deras omgivningar finns ingen tillgänglighetsinformation tillgänglig. Arbetsgruppen lyfte också fram behovet av att kartlägga trafikleder, inklusive lätttrafikleder, samt parker och andra rekreatiomsområden. Under de kommande åren ska tillgänglighetskartläggningsvandringar även göras för dessa platser. Askola har i sin budget för 2021 reserverat medel för arbetet för främjande av tillgänglighet och framkomlighet.

Inkludering av privata aktörer i arbetet för främjande av tillgänglighet och framkomlighet betraktades som mycket viktigt.

## *7.2 Lappträsk*

I Lappträsk har man under de senaste åren utfört mycket utvecklingsarbete i centralorten med beaktande av framför allt äldres och minnessjukas behov i fråga om såväl självständigt boende som möjligheter att ta sig fram. Att döma av den positiva responsen betjänar de åtgärder som vidtagits i centrum för att förbättra tillgängligheten och framkomligheten alla invånare – såväl dem som har med sig barnvagn som dem som använder rullstol.

### *7.2.1 En minnesvänlig centralort*

Lappträsks kommun har under flera års tid utvecklat den centrala kyrkbyn till en minnesvänlig plats. Den allmänna planen för Lappträsks kommuns minnesvänliga tätort utarbetades inom projektet Täydentäen toimivaa, som finansierades av SHM, åren 2016–2018.

Målet för utvecklingsarbetet har varit att även minnessjuka ska kunna röra sig fritt på sin hemort och använda de funktioner och möjligheter som området erbjuder. De vägleds av färger, ljus, miljökonst och byggnadernas placering samt teknik.

I centrum har man också byggt fyra småhus för seniorer. Målet för utvecklingsarbetet har varit att säkerställa att äldre kan leva självständigt så länge som möjligt och att möjliggöra boende i det egna hemmet till livets slut.

I samband med utvecklingsarbetet byggdes en ny tillgänglig ingång till biblioteket samt en dito väg. Den nya ingången har fått mycket positiv respons från personer som rör sig med barnvagnar. Tillgängligheten inne i biblioteket kommer att förbättras framöver.

I all planering har man använt delaktiggörande planering och bland annat gjort rundturer för att bekanta sig med områden.

### *7.2.2 Annat som tagits upp i arbetsgruppen i fråga om förbättring av tillgängligheten och framkomligheten*

I centralorten är det för närvarande aktuellt med planering av en lätttrafikled på axeln biblioteket–daghemmet–omsorgsenheten. Samtidigt kartläggs även behovet av kundparkering i området. Inveseringar i detta görs i år, under 2021. I år utarbetas också en plan för minnesvänlig belysning.

Vid mötena lyfte Lappträsks representanter fram platser i sin kommun där tillgänglighet inte förverkligas.

Sådana platser är bland annat: apoteket (ringklocka i trappan), kammungården (dörrarna öppnas åt fel håll för den som rör sig med rullstol, trångt att röra sig), samt posten och Matkahuolto där ramperna är för branta.

Under utarbetandet av programmet lyftes även följande frågor fram:

- alla parkeringsområden behöver struktureras upp
- lätttrafiklederna borde markeras tydligare
- området för fotgängare och torgområdet bör separeras från övrig verksamhet och området bör planeras med tanke på tillgängligheten, så att det är lätt att ta sig fram med rullstol och rollator
- området behöver få nödvändiga trafikmärken
- övergångsställets placering ska planeras för funktionen
- utjämning av vägbeläggningarna

Arbetsgruppen gjorde följande observationer gällande den grundläggande utbildningen och småbarnspedagogiken i Lappträsk:

- Kapellby skola saknar en lättanvänd ramp. Den skulle inte behöva vara på plats hela tiden, utan skulle kunna fästas vid yttertrappan vid behov, så att det skulle gå enkelt att komma in med exempelvis en rullstol.
- Kirkonkylän koulu har en ramp som leder in i byggnaden. Inga stora brister.
- Hilda Käkikosken koulu i Porlom har många brister. Lokalerna är i tre våningar och trapporna är ganska branta, och det saknas hiss. Det finns inga ramper.
- Daghemmet Trolldalen har inga stora brister, utan man kan ta sig fram överallt (även om man måste ta en del omvägar).

Arbetsgruppen hade ingen information om tillgängligheten i idrottslokalerna. En idrottshall finns vid civiltjänstcentralen och en annan vid Porlammin koulu. Tillgängligheten i dessa lokaler ska kartläggas under de närmaste fem (5) åren.

## *7.3 Lovisa*

Under årens lopp har flera tillgänglighetskartläggningar gjorts för olika platser i Lovisa. Det finns väldigt lite information tillgänglig om genomförandet av åtgärdsrekommendationerna.

I Lovisa planeras många stora nybyggen för de närmaste åren. Det är viktigt att beakta tillgängligheten och framkomligheten redan under planeringen samt då projekten realiserar. Detta kräver tväradministrativt samarbete och inkludering av användarna, så att man kan undvika senare korrigerande åtgärder för att förbättra tillgängligheten.

### *7.3.1 Tillgänglighetskartläggningsvandring 2019*

Den senaste omfattande rapporten om en tillgänglighetsvandring i Lovisa publicerades den 7 augusti 2019. Rapporten om tillgänglighetsvandringen sammanställdes av Ramboll Finland Oy.

I tillgänglighetsvandringen deltog stadens planeringsingenjör samt kommunikations- och marknadsföringsassistent, Ramboll Finland Oy:s representant samt representanter för äldre- och handikapprådet och pressen. Man kartlade torget, apoteket, köpcentrumet, Lovinfo, servicehuset och biblioteket.

I rapporten finns exakta uppgifter om observationerna under tillgänglighetsvandringen, mätresultat samt fotografier som förtydligar tillgänglighetssituationen på specifika platser. För varje plats har man utöver observationer skrivit in åtgärdsförslag för att förbättra tillgängligheten och göra tjänsterna mer lättillgängliga.

Om genomförandet av åtgärdsrekommendationerna hade Lovisas arbetsgrupp för det regionala programmet ingen aktuell information, förutom för biblioteket. Följande åtgärder har genomförts i biblioteket efter tillgänglighetsvandringen:

- Man har lagt till en dörrklocka vid ingången och ändrat på tjänsterna så att personalen kan hjälpa kunder att komma in i biblioteket.
- Man har ändrat på bibliotekets tjänster så att kunder vid behov kan betjänas på nedre våningen.

Det bör nämnas att biblioteket finns i en privatägd, hyrd lokal. Lovisa stad har ett femårigt hyresavtal för lokalen. Enligt den preliminära planen ska ett nytt bibliotek byggas i anslutning till välfärdshallen, som är tänkt att byggas 2023 eller 2025.

Det är aktuellt med en uppföljningsvandring till tillgänglighetskartläggningsvandringen för att säkerställa att de rekommenderade åtgärderna har förverkligats.

### *7.3.2 Handikapprådets utlåtande om tillgängligheten i Lovisa år 2020*

Handikapprådet i Lovisa gav ett utlåtande om tillgängligheten i Lovisa i samband med utarbetandet av det regionala tillgänglighets- och framkomlighetsprogrammet. Rådet framförde sina observationer gällande tillgänglighetssituationen i Lovisa med tanke på funktionella hinder för personer med fysiska funktionsnedsättningar och synskador.

Hinder för personer med fysiska funktionsnedsättningar:

- Trottoarkanterna bör sneddas vid övergångsställena, så att det blir lättare att ta sig fram med elmoped och rullstol.
- Trottoarernas rännstenar är besvärliga för den som rör sig med exempelvis elmoped med små hjul.
- Hörnen vid LokalTapiola och gamla posten är trånga och det är svårt att svänga där med elmoped.
- Kullerstensbeläggningen på torget är mycket besvärlig att ta sig fram över. Handikapprådet önskar att stenarna slipas ner så att det bildas en två (2) meter bred korridor i mitten i samma riktning som Mannerheimvägen och en korridor som korsar den mellan kyrkan och ankarskulpturen.
- Kvarnåsen är gytjig och spårig efter regn.
- Tillgängligheten till Kukkustenen och andra platser på åsen borde förbättras exempelvis så att personer med parkeringstillstånd för rörelsehindrade har rätt att köra in på området med bil. Det konstateras att åsens landskapsvärden och exempelvis dess positiva effekter på mental hälsa borde vara tillgängliga för alla.
- Huvudbiblioteket på sin nuvarande plats är besvärligt och trångt. Trappan är en direkt farlig plats.
- Skolornas rullstolshissar har ofta varit ur funktion. Man borde kunna säkerställa att de fungerar.

Hinder ur synskadades perspektiv:

- I de nya skolorna har man strävat efter att undvika hinder för framkomligheten, men personer med syn- och hörselskador har inte beaktats.
- Som förmånliga exempel (när de förverkligas i byggskedet) listades följande:
  - En ljudfyr som leder till dörren.
  - Talande hissar.
  - En tvärrand på golvet vid dörrarna.
  - Användning av olika golvmaterial.
  - Ett upphöjt spår mitt i korridoren.
  - Reliefmönster vid klassrummens dörrar som hjälp för identifieringen.

### *7.3.3 Annat som tagits upp i arbetsgruppen i fråga om förbättring av tillgängligheten och framkomligheten*

Arbetsgruppen lyfte fram att Lovisa utöver centrum även har många byar, som också behöver beaktas i samband med kartläggningarna. Det ansågs också nödvändigt att kartlägga gatorna och lättrafiklederna i Lovisa centrum. Ett enskilt objekt som togs upp i diskussionerna var hindren i ungdomslokalen Forum, så den ska kartläggas.

År 2023 ordnas en bostadsmässa i Lovisa. En tillgänglig miljö och tillgängliga bostäder samt tillgänglighet i andra byggnader och tjänster gör det kommande bostadsområdet ännu mer effektivt.

Ökat samarbete mellan stadens byggtillsyn, kommuntekniken och -planeringen samt äldre- och handikapprådet sågs också som ett viktigt utvecklingsområde.

## *7.4 Borgå*

I Borgå finns många tväradministrativa åtgärdsprogram som stöder strategin, där tillgänglighet och framkomlighet lyfts fram. I Borgå gjorde studerande vid Laurea år 2012 en tillgänglighetskartläggning för Borgå centrum och de största förorterna som examensarbete i samarbete med handikapprådet. Det finns ingen tillgänglig information om förverkligandet av de utvecklingsområden som identifierades utifrån kartläggningen.

Medan programmet utarbetades utexaminerades i Borgå den första tillgänglighetskartläggaren för byggda miljöer som registrerats av Invalidförbundet. I examensarbetet ingick en tillgänglighetskartläggning för huvudbiblioteket i Borgå. Tillgänglighetskartläggaren presenterade sin kartlägningsrapport för områdets arbetsgrupp. Hela arbetsgruppen fick möjlighet att läsa slutrapporten.

### *7.4.1 Tillgänglighetskartläggning för huvudbiblioteket i Borgå*

Tillgänglighetskartläggarens examensarbete omfattade en partiell tillgänglighetskartläggning för huvudbiblioteket i Borgå med omgivning. Personalrummen och barnavdelningen ingick inte i kartläggningen.

Under 2021 planeras en omfattande renovering av biblioteket. Därför skulle det vara bra att kartlägga de utrymmen och områden som inte inkluderades i tillgänglighetskartläggningen, för att säkerställa komplett tillgänglighet och framkomlighet. Kartlägningsrapporten och dess åtgärder bör användas i planeringen och genomförandet av renoveringen, så att man möjliggör enkel användning av bibliotekstjänsterna för områdets invånare.

Arbetsgruppen för det regionala tillgänglighets- och framkomlighetsprogrammet samt bibliotekets chef fick tillgång till slutrapporten.

### *7.4.2 Förslag från handikapprådet i Borgå om främjandet av tillgängligheten i Borgå*

Under utarbetandet av områdets program lyfte handikapprådet i Borgå fram att det inte går att lista platser med hinder i Borgå i prioritetsordning. Alla platser bör kartläggas separat. Tillgänglighetsvandringar fungerar bra som en del av kartläggningen som helhet.

De objekt för tillgänglighetskartläggning som handikapprådet förde fram är:

### *7.4.2.1 Offentliga byggnader*

- Alla offentliga byggnader där stadens verksamhet ordnas ska kartläggas och åtgärdas så att det är möjligt att besöka dem även om man har en funktionsnedsättning.
- Verksamhetslokaler ska vara tillgängliga, så att personer med funktionsnedsättningar kan arbeta i stadens tjänst, inneha förtroendeuppdrag samt delta i hobby- och fritidsverksamhet. Exempelvis lokaler för kundbetjäning, skolor, vallokaler och förvaltningslokaler kräver tillgänglighetskartläggningar. Även servicehusen bör kartläggas.
- Statens ämbetsverk ska kartläggas, så att personer med funktionsnedsättningar har tillgång till dem i egenskap av både kunder och arbetstagare. Hit hör exempelvis FPA, arbets- och näringsbyrån, skattebyrån, polisen och rättsväsendet.
- Församlingens lokaler och begravningsplatsen behöver också kartläggas. Exempelvis församlingshemmet saknar tillgänglig ingång från gatan och byggnaden är utmanande för synskadade. Det är viktigt att kunna komma in i församlingshemmets kansli, eftersom man där hämtar bland annat ämbetsbetyg.

### *7.4.2.2 Stadsmiljö*

- Hela gatunätet i Borgå bör kartläggas, i synnerhet cykelvägarna. Det är mycket viktigt att man kan ta sig fram på cykelvägarna med rullstol och elmoped.
- Gatubelysningen ska fungera.
- Halkbekämpning bör ske i rätt tid och på rätt sätt.
- Övergångsställena vid torget är svåra för synskadade att uppfatta, trots de olikfärgade plattorna. När man går mot Lundagatan finns en risk för att man hamnar på körbanan. Även sluttande gatuvinklar och upphöjda övergångsställen är dåliga för synskadade och ska inte användas vid byggande av ett torgområde.
- En plats i centrum som behöver åtgärdas är Nordeahörnet i riktning mot Citymarket, på grund av den sneda nivåskillnaden.
- Även hörnet vid R-kiosken är trångt och förvirrande.
- Byggnadsställningar ska vara väl synliga, och man ska inte sätta upp ställningar för valreklam på rutterna.
- Gamla stan i Borgå är en historisk plats, och är därför inte särskilt högt på listan över renoveringar. Därför föreslår vi att turismväsendet i Borgå planerar en tillgänglig guidning eller turistrutt i stället för att man i detta skede börjar bygga om i Gamla stan.

### *7.4.2.3 Social- och hälsovårdstjänster*

- Tillgängligheten på Näse hälsocentral, Borgå sjukhus, mentalvårdsmottagningen, rådgivningsbyrån samt andra social- och hälsovårdstjänster ska kartläggas.
- Som en del av tillgängligheten ska man också granska kollektivtrafikrutterna och placeringen av parkeringsplatser för rörelsehindrade.
- Borgånejdens arbetssökande rf sköter utbetalningar av löner till personliga assistenter. Därför är det viktigt att deras verksamhetsställe och dess läge är tillgängliga på olika sätt med tanke på arbetsgivare med funktionsnedsättningar.

### *7.4.2.4 Idrottstjänster*

Naturen i näromgivningen ger personer med eller utan funktionsnedsättningar styrka för vardagen. Att kunna röra sig i naturen i näromgivningen är ingen självklarhet. Även en bra rutt kan blockeras av en tröskel, ett trappsteg eller trädrötter som en person utan funktionsnedsättning inte lägger märke till. Träd som fallit över en gångstig lämnas ibland kvar.

- En tillgänglig naturstig ut till spetsen av Emsalö skulle ge även personer utan funktionsnedsättningar möjlighet att njuta av havsstranden.
- Tillgängligt fågeltorn (finns t.ex. vid Villa Elfviks naturstig). Spångarna i Ruskis är för smala för hjälpmedel.



- Det skulle vara bra att få ett utegym och ett promenadstråk med hård yta i Uddasområdet. Detta betjänar särskilt personer som inte klarar av höjdskillnader i terrängen. Såväl äldre som personer med funktionsnedsättningar har nytta av detta.
  - Lättrafiklederna kunde vara en del av rutten, som kunde löpa runt gräsfälten och arenorna. Hårt stenmjöl eller asfalt som ytmaterial. Om rutten till en motionsplats utomhus är mjuk eller ojämn, är motionsplatsen inte tillgänglig. Det behövs en bra, jämn och tydlig väg till motionsområdet.
- Utomhusområdet som hör till motionsplatsen mellan Aurorahallen och badplatsen är svårframkomligt.
- Parkeringsplatserna för rörelsehindrade vid motionsplatserna måste markeras tydligare, och man måste satsa på övervakningen. Vid en kontroll var alla parkeringsplatser för rörelsehindrade på arenans gård fyllda med bilar utan tillstånd. Porten till Aurorahallen är numera öppen, men ingen plats för rörelsehindrade är markerad, så man kan inte köra fram nära dörren med bil då andra bilar och cyklar står i vägen.
- Handikapparkeringsskyltar med blå botten är ett bra och tydligt val för alla, även på motionsplatser. De gör både bilister och cyklister mer medvetna om att platsen ska lämnas tom.
- Keskuskouulus gymnastiksal kan inte nås kvällstid, eftersom hissen inte fungerar kvällstid. Man bör överväga hur man kan ordna så att hissen fungerar vid behov.
- Tillgängligheten i Borgå simhall bör kartläggas. Det saknas exempelvis ett separat omklädningsrum med en lyftanordning. Det behövs också en varm terapibassäng i simhallen, eftersom Äppelbacken inte har plats för alla intresserade. I simhallen behövs också räcken som stöd för att ta sig ner i bassängen.
- I Borgå finns ingen tillgänglig badplats vid badstränderna. Det behövs en tillgänglig rutt till omklädningshytterna och en väg med hård yta över sanden till en brygga med en lyftanordning, som man kan använda för att komma ner i vattnet.
- Vintertid behövs mer lättillgängliga omklädningshytter vid skridskobanorna utomhus. Man måste passera en trappa för att komma till de allmänna omklädningsrummen, vilket innebär att man inte kan ta sig dit med rullstol. En förälder som använder rullstol kan inte hjälpa sina barn att byta till skridskor.
- Utöver det ovan nämnda behövs en gemensam kartläggning av tillgängligheten på idrotts- och motionsplatserna.

#### *7.4.2.5 Privata aktörer*

- Tillgänglighet begränsar sig inte till offentliga byggnader, stadsmiljöer och tjänster som kommunen ansvarar för. Som en del av tillgänglighetskartläggningen ska man också beakta privata aktörer såsom affärer, banker, läkarmottagningar och apotek.

### *7.4.3 Annat som tagits upp i arbetsgruppen i fråga om främjande av tillgängligheten och framkomligheten*

Arbetsgruppen lyfte fram planerna för tillgängliga naturstigar och övrigt beaktande av tillgängligheten i stadens nya motions- och kulturprogram. Vid mötena diskuterades också hur tillgängligheten kan säkerställas bland annat i anknytning till bildningsväsendets kommunikationskanaler Wilma och Daisy. Invandrare och andra som använder tjänsterna skulle ha nytta av ett enkelt och lättläst språk för att lättare förstå meddelanden.

Behovet av lättläst och enkelt språk i kommunikation och dokument kom ofta upp i samband med mötena. Det klara och begripliga språk som förvaltningslagen förutsätter är inte en tillräcklig nivå för att alla ska förstå.



Arbetsgruppen påminde om att tillgänglighet betjänar alla åldersgrupper. I alla kommuner bör man få information om planerade kommande renoveringar och byggprojekt i ett så tidigt skede som möjligt, så att man kan påverka planerna i rätt tid. Renoveringar i efterhand är en betydligt större utgiftspost i arbetet för tillgänglighet.

En viktig faktor att beakta i samband med tillhandahållande av tjänster är att man bör förutse användarnas individuella behov för att möjliggöra en framgångsrik tjänst. Detta förutsätter att de enheter som producerar tjänster utvecklar sina serviceprocesser och utbildar sin personal. Ovan nämnda kundgrupper kan vara exempelvis syn- och hörselskadade eller personer med utvecklingsstörning.

## *7.5 Sibbo*

Av kommunerna i området är Sibbo en föregångare inom beaktande av tillgänglighet och framkomlighet i praktiken. Sedan 2017 har Sibbo kommuns verksamhet styrts av programmet "Ett tillgängligt Sibbo 2017–2020, Tillgänglighet betjänar alla". Programmet har utarbetats genom ett två-administrativt samarbete tillsammans med äldre- och handikapprådet.

### *7.5.1 Programmet Ett tillgängligt Sibbo*

De representanter för äldre- och handikapprådet samt kommunen som deltagit i utarbetandet av programmet Ett tillgängligt Sibbo är nöjda över att programmet har introducerat tillgänglighets- och framkomlighetsfrågor på en praktisk nivå. De målsättningar och åtgärder som läggs fram i programmet har ökat samarbetet mellan byggtillsynen, kommunplaneringen och -tekniken samt råden.

Inom programmet har man gjort tillgänglighetskartläggningsvandringar i Sibbo på platser som arbetsgruppen gemensamt valt ut. Genom tillgänglighetskartläggningar har man samlat in olika observationer och förslag gällande förbättring av tillgängligheten hos passager och byggnader. De observationer som gjorts under kartläggningsvandringarna har listats och vidarebefordrats till olika ansvariga aktörer. För att säkerställa tillgängligheten har man senare gjort uppföljningsvandringar på de platser där man gjorde kartläggningsvandringar, och skrivit sammandrag av vilka åtgärder som genomförts och inte genomförts.

Arbetsgruppens medlemmar har vid mötena lyft fram att alla berörda parter bör beakta tillgängligheten och lyssna på användarna i alla olika skeden, från planeringen och anskaffningarna till genomförandet av arbetet och användningen.

### *7.5.2 Frågor som tagits upp i arbetsgruppen i fråga om förbättring av tillgängligheten och framkomligheten*

Som objekt för kommande tillgänglighetskartläggningar lyfte arbetsgruppen i Sibbo fram Söderkulla centrum och den hälsostation som ska byggas där samt centralparken i Nickby.

Vid mötena togs också följande frågor upp:

#### *7.5.2.1 Park- och grönområden*

- I Sibbo finns ingen tillgänglig badstrand. Tillgängligheten skulle förbättras av en väg med hård yta till en brygga och en lyftanordning med vilken man kan ta sig ner i vattnet. Man bör också uppmärksamma omklädningshytternas tillgänglighet och göra miljöerna kring stränderna till tillgängliga stråk för friluftsliv.

- Sibbo kunde främja byggande av en ny tillgänglig rutt till Sibbo storskogs nationalpark. Servicevägen i Hindsby kunde exempelvis göras tillgänglig. Nationalparken förvaltas av Forststyrelsen. Den enda tillgängliga rutten till Sibbo storskog går från Vandas sida.
- Lättrafiklederna bör vara sådana att man kan ta sig fram på dem med rullstol och andra hjälpmedel. Lättrafiklederna bör planeras och förverkligas med hänsyn till alla användares behov. Det är bra att beakta att lederna kan användas som motionsplatser av användare av hjälpmedel, om de har byggts så att de är tillgängliga.
- Det är svårt att ta sig fram med rollator på ytor som är ojämna eller har skarpa kanter, då ojämnheter gör det svårare att styra. Man skulle behöva en idrottares krafter när ojämnheter får hjälpmedlet att svänga och skaka. De små framhjulen på en rullstol far åt olika håll, och en rullstol har ingen fjädring som skulle dämpa de smärtsamma skakningarna.
- Hundparkerna bör göras tillgängligare. I synnerhet Söderkulla hundpark uppfyller inte tillgänglighetskraven. I Nickby är området backigt och skogigt, men i övrigt mer tillgängligt.

### *7.5.2.2 Central miljö*

- I detaljplaneringen samt byggandet av byggnader och infrastruktur måste man beakta att det ska finnas plats för snö som plogas bort. Om snö blir kvar på övergångsställen i korsningar eller om plojen lyfts på gångvägar så att extra snö jämnas ut till en mjuk jämn yta, fastnar hjälpmedel i snön.
- Kring viktiga serviceställen och kollektivtrafikterminaler planeras områdena för att uppfylla riktvärdena för tillgänglighet på specialnivå.
- Tillgängligheten på lättrafikleder och i synnerhet övergångsställen bör uppmärksammas särskilt i fråga om bland annat ytornas jämnhet samt kantstenarnas lutning och höjd. Ledernas ytmaterial bör väljas så att de inte blir ojämna. Det är svårt att ta sig fram med rullstol eller rollator på en ojämn yta, eftersom ojämnheter försvårar styrningen och kan orsaka farliga situationer. Man bör också beakta rinnande regnvatten och de får det orsakar såväl på asfalt som på grusvägar. Byggda rännstenar ska vara tillgängliga, så att hjul inte fastnar i dem.
- Gatunätet i Nickby:
  - Lutning i sidled och ojämnheter i asfalten är ett vanligt problem nästan överallt. Övergångsställenas markeringar är ställvis bortnötta.
  - Vid en del övergångsställen har kantstenarna en för brant lutning, och vid en del överskrider kantstenarnas höjd den tillåtna höjden på 3 centimeter. Problemen kvarstår, och har till och med förvärras när markytan har sjunkit.
- Övergångsställena med natursten i Nickby centrum har fått mycket kritik, eftersom den steniga ytan är ojämn och har skarpa kanter. Stenarna, som är av olika höjd och med tiden har flyttats åt olika håll, har försämrat övergångsställenas användbarhet och säkerhet. Stenbeläggningens höjd överskrider den tillåtna höjden på 5 mm.
- På övergångsställen ska vägytan vara jämn, och kantstenarnas lutningar i sidled ska vara flacka och lättframkomliga. Rullstolar, rollatorer och liknande åker mot sidan på en yta som lutar i sidled, men även personer som använder käpp kan ha oväntat stora problem på en sådan yta. Lutning i sidled är särskilt farligt i backar.
- Ojämnheter kan göra det svårt för synskadade att uppfatta vart ett övergångsställe leder eller var det tar slut. För personer som använder käpp eller kryckor är det svårt att placera käppen eller kryckorna stadigt på ett ojämnt underlag.
- I centrala Nickby finns många bostäder för äldre, vilket är ett särskilt skäl för att se till att vägen kan korsas tryggt på väg till affären eller andra tjänster.
- Bänkar vid de långa backarna nära affärerna i både Söderkulla och Nickby. Det är tröttande att gå med matkassar i den långa uppforsbacken. De busshållplatser som tidigare varit på raksträckan har tagits bort. Det rekommenderade avståndet mellan viloplats är 50 meter på rutten på specialnivån och 250 meter på basnivån, det vill säga en 5 minuters promenad, vilket lämpar sig för äldre och personer som lätt blir trötta av att gå. Dessutom rekommenderas att man kan se nästa viloplats när man är på en viloplats.

- Korrekt placerade bänkar av rätt typ underlättar för invånarna att ta sig fram i vardagen. De befintliga bänkarnas antal och lämplighet längs de centrala rutterna i Nickby och Söderkulla centrum bör granskas och olämpliga bänkar ersättas med bättre modeller.
- Från bussarnas ändhållplats på Fröken Miilis väg går en gångväg till Tallbackavägen. Gångvägen passerar Tallbackens daghem och fortsätter som övergångsställe över Tallbackavägen. Tallbackavägen kan inte korsas med rullstol, eftersom stolen fastnar i rännstenen.
- När Tallbackavägen blir till Tallbågen är det som om Tallbackavägen fortsätter som en grusväg mot lättrafikleden längs nya Borgåvägen. Via denna grusväg skulle det finnas en snabb förbindelse till lättrafikleden. Grusvägen är väldigt brant i början, men blir sedan flackare. Om lutningen jämnades ut skulle vägen vara enkel för personer med rullstol att använda. Grusvägen skulle kunna beläggas med asfalt, så att den skulle hållas lättframkomlig och fri från gropar.

### *7.5.2.3 Privata aktörer*

- I butiken finns skyltar som står på en stång, som är farliga för synskadade och besvärliga för alla som använder hjälpmedel. Kantstenarna vid det intilliggande övergångsstället är för höga och trasiga. Gångvägen i backen intill ämbetshuset har ett par trösklar som är svåra att ta sig över med rollator eller rullstol för den som är på väg till apoteket.
- Servicehuset Elsie, Jussasvägen:
  - För få parkeringsplatser. Lägre kantstenar längs rutten skulle ha stor betydelse. Vägarna till servicehuset och parkeringsplatsen har för hög stenbeläggning.

### *7.5.2.4 Frågor som kommit upp i samband med tillgänglighetskartläggningsvandringen i Nickby den 20 oktober 2020*

Under vandringen gjordes observationer vid Allaktivitetshallen, Sibbo seniorcenter och Servicehuset Elsie, Nickby Hjärta och Enter-byggnaden samt Nickby huvudbibliotek. Dessutom antecknades brister i gatuområdena och korsningen mellan Nickbyvägen och Stora Byvägen. Man uppmärksammade också att tillgänglighetsperspektiven måste beaktas i fråga om tillfälliga rutter vid byggarbetsplatser.

- Allaktivitetshallen, Klockarvägen 5:
  - Det är svårt att ta sig in genom ytterdörren. Dörrklockan sitter för högt och ingen är på plats.
  - Elektrisk dörröppning saknas.
- Sibbo seniorcenter, Jussasvägen 18:
  - Boendegruppernas ingång (18 G): smalt utrymme framför ytterdörren, dörren kunde öppnas åt andra hållet. Dörrens öppningsriktning har inte ändrats, men dörren öppnas nu ca 30 grader mer. Det är fortfarande svårt att öppna dörren, tröskeln borde åtgärdas så att det är lätt att komma in med rullstol och rollator.
  - Hemvården/servicehandledningen/seniorrådgivningen (18 H): svårt att komma ut på grund av hög tröskel. En ytterdörr med elektrisk öppning planeras.
  - Även dagcentrets stora ytterdörrar ska enligt arkitektens plan bytas mot skjutdörrar. Ovanför dörrarna planeras också ett tak som ska hindra snö och is från att falla ner. Utanför dörren finns ett uppvärmningssystem som håller marken snö- och isfri.
- Byggarbetsplatser:
  - En byggarbetsplats försvårar framkomligheten och orsakar farliga situationer. Man bör satsa mer resurser på tillfälliga trafikarrangemang under byggprojekt. Tillfälliga rutter för fotgängare ska alltid vara jämna och tillräckligt breda även för barnvagnar och hjälpmedel. Markeringarna ska vara så tydliga att äldre inte av misstag kommer ut på körbanan eller i rondeller.

- På byggarbetsplatser ska man alltid se till att passagerna, även tillfälliga sådana, är tillgängliga.
- Hållplatsen vid Nickby hälsostation, Nickbyvägen:
  - Personer som använder rullstol eller rollator måste ta sig nedför en brant backe från hållplatsen. Bänkarna borde vara högre och försedda med armstöd. En rullstolsanvändare kan lättast ta sig över till en bänk som är 500 mm hög. Det rekommenderade avståndet mellan viloplatser är 50 meter på rutter på specialnivån och 250 meter på basnivån.
- Nickby Hjärta:
  - Vid ingångarna behövs skyltar som berättar om verksamheten (skolans/daghemets namn). Problemen kvarstår. Mellan biblioteket och Nickby Hjärta har det satts upp en informationsskylt med en karta. Informationsskylten saknar belysning och är svår att se i mörker. "Du är här"-markeringen kunde vara större, så att man lättare skulle se var den som tittar på skylten står.
- Sipoon lukio och Enter:
  - Rampen behöver skyddskanter. En informationsskylt vid varje ingång skulle behövas särskilt med tanke på kvällsverksamheten.
- Biblioteket:
  - Vid bakdörren saknas markeringar och skyltar för parkeringsplatserna för rörelsehindrade.
  - Papperskorgen som är fäst vid trappträcket försvårar användningen av räcket. Problemet kvarstår. Försvårar användningen av ledstången och lockar till sig kajor, kråkor och skator.
- Korsningen mellan Nickbyvägen och stora Byvägen: Gångbanor och trottoarer:
  - Bilar som är parkerade på gångbanan/trottoaren gör det svårare att komma fram.
  - I alla backar behövs bänkar, där man kan vila med exempelvis en matkasse eller en shoppingvagn. Det finns bänkar, men de är för låga och saknar armstöd.

## 8 Observerande tillgänglighets- och framkomlighetskartläggning

---

Till kommunernas uppgifter hör att främja invånarnas välbefinnande och hållbar utveckling inom sina områden. Som stöd för kommunernas tillgänglighetsarbete utarbetades ett gemensamt regionalt tillgänglighets- och framkomlighetsprogram, där kommunernas särskilda drag beaktas.

En central åtgärd i det regionala tillgänglighets- och framkomlighetsprogrammet för Östra Nyland är objektsspecifika observerande tillgänglighetskartläggningsvandringar och åtgärder med genomförandeplaner som utarbetas utifrån dem. Tillgängliga bostäder, offentliga byggnader, gatuområden och tjänster hjälper individer att klara sig själva och bevara sin funktionsförmåga samt minskar behovet av tjänster och assistanspersonal.

Om man vill ha en särskilt detaljerad och exakt tillgänglighetskartläggning för en byggnad kan man beställa en sådan av en person som utbildats i kartläggningssystemet ESKEH. Som ett resultat av ESKEH-kartläggningen får man en exakt och kompakt rapport om ett enskilt kartlagt objekt, med början från dess planritning. Tillgänglighetscentret och några yrkeshögskolor i Finland utbildar kartläggare enligt ESKEH-systemet. Deras kontaktuppgifter finns i det nationella registret över kartläggare. Dessa kartläggningar är i regel avgiftsbelagda.

Syftet med tillgänglighetskartläggningsvandringen är att ge information som kan användas i planeringen av renoverings- och ändringsarbeten. Utifrån den information som samlats in i kartläggningen ges åtgärdsförslag för de platser där tillgänglighet inte förverkligas. Vi satsar på planerade och systematiska tillgänglighetskartläggningsvandringar, där tillgänglighetsproblem åtgärdas på rätt sätt direkt.

I SuRaKu-projektet (anvisningar för planering, byggande och underhåll av tillgängliga allmänna gatu-, grön- och gårdsområden), som genomfördes som ett samarbete mellan sex städer åren 2003–2005, fastställdes två målnivåer för tillgänglighet i allmänna uteområden: en specialnivå och en basnivå. I utarbetandet av det regionala tillgänglighets- och framkomlighetsprogrammet för Östra Nyland konstaterade vi att dessa målnivåer för tillgänglighet var bra och riktgivande anvisningar för arbetsgrupperna vid kartläggningen av områdets byggda miljö.

Basnivån representerar en mycket god tillgänglighetsnivå och ger i regel alla användargrupper möjlighet att verka och ta sig fram. På basnivån ska man i planering, byggande och underhåll i mån av möjlighet beakta olika användares behov och situationer, men kvalitetskraven omfattar inte speciallösningar som utgår från olika användargrupperns behov, såsom informationsskyltar för synskadade.

Platser på basnivån är:

- områdena kring skolor och läroanstalter,
- områdena kring daghem,
- områdena kring bibliotek och museer,
- områdena kring kyrkor och församlingslokaler,
- områdena kring simhallar,
- områdena kring andra
- offentliga och privata tjänster

Tillgänglighet på specialnivå definieras enligt serviceutbudet och -användningen. Tillgänglighet på specialnivå krävs när det behövs mer tillgänglighet än vanligt, exempelvis när byggnader används av specialgrupper såsom synskadade eller personer inom autismspektrumet. Detta ställer krav på bland annat belysning och skyltar som överskrider kraven på basnivån. Särskilt i byggnader som är avsedda för synskadade krävs exempelvis vägledande lister.

Till objekt på specialnivå hör exempelvis:

- gågator,
- centrumområden med offentliga tjänster,
- verksamhetsställen som erbjuder äldreomsorgs-, handikapp-, social- och hälsovårdstjänster samt områdena kring dem,
- områden där det finns många bostäder för seniorer, åldringar och personer med funktionsnedsättningar,
- terminal- och hållplatsområden för kollektivtrafik,
- motions- och lekplatser där man beaktat alla användare,
- tillgängliga rutter exempelvis i rekreationsområden.

## *8.1 Tillgänglighetsarbetsgrupp och sammankallande*

Den tillgänglighetsarbetsgrupp som stads- eller kommundirektören tillsatt gör minst två tillgänglighetskartläggningsvandringar per år och sammanträder sex gånger om året. Dess uppgifter är att

planera och genomföra tillgänglighetskartläggningsvandringar samt sammanställa sammandrag och rapporter.

Representanter till tillgänglighetsarbetsgruppen väljs från äldre- och handikapprådet samt från kommunens olika sektorer. På så sätt säkerställer man att samarbetet intensifieras mellan sektorerna för att främja tillgänglighet och framkomlighet i samarbete med äldre- och handikappråden. Arbetsgruppen kompletteras vid behov om medlemmar byts ut och beroende på objektet.

- Den som utnämns till sammankallande för tillgänglighetsarbetsgruppen sammankallar gruppen vid avtalade tidpunkter, dock i god tid före en planerad tillgänglighetskartläggningsvandring. Det rekommenderas att en tillgänglighetskartläggningsvandring görs på våren, sommaren eller hösten samt på vintern.
  - Under vintern kartlägger och observerar man under tillgänglighetskartläggningsvandringarna framkomligheten på lätttrafikleder och i korsningar, och kontrollerar att mjuk snö eller vallar inte hindrar dem som använder hjälpmedel. Dessutom kontrollerar man att parkeringsplatserna för rörelsehindrade inte används som förvaringsplatser för snö.
- Vid arbetsgruppens möten går man igenom sådant som kan förbättras i fråga om tillgänglighet och framkomlighet, prioriterar objekten och går igenom kravnivåerna för tillgänglighet.
- Arbetsgruppen tar med kommunens/webbplatsens hjälp del av information och anteckningar gällande tillgängligheten i ett område eller en byggnad och bedömer om webbplatserna uppfyller tillgänglighetsdirektivet.
- Arbetsgruppen fastställer en rutt för tillgänglighetskartläggningsvandringen och kommer överens om arbetsfördelningen under och efter kartläggningen, det vill säga vem som ska
  - fotografera,
  - mäta,
  - anteckna de observerade bristerna,
  - ordna med bland annat de hjälpmedel som man ska ta med,
  - skriva en rapport efter tillgänglighetskartläggningsvandringen.
- Arbetsgruppen kommer överens om tidtabellen och arrangemangen på dagen för tillgänglighetskartläggningsvandringen; exempelvis när man ska hålla pauser under kartläggningen, eventuella tillgängliga toaletter och matställen längs rutten och språkförhållandena.
- Så snart som möjligt efter tillgänglighetskartläggningsvandringen sammanträder arbetsgruppen och fastställer de observerade objektens åtgärdsklassificering och hur brådskande de är samt antecknar dem i klassificeringsformuläret för åtgärder och senare i rapporten.
- Arbetsgruppen kommer överens om kommande möten och tillgänglighetskartläggningsvandringar, som kan göras som uppföljningskartläggningar efter en avtalad tidpunkt. Då kartlägger man om det har vidtagits åtgärder som har förbättrat tillgängligheten och framkomligheten vid de objekt som rapporterats.

## *8.2 Mätredskap och tillbehör som behövs för tillgänglighetskartläggningen*

Vid tillgänglighetskartläggningen behövs följande mätredskap och -tillbehör: rullmått, kamera, vattenpass och fjädervåg. De är kartläggarens grundläggande verktyg, med vilka man gör alla nödvändiga mätningar av exempelvis utrymmens längd och djup, möbler och passager etc.



Man bör anteckna måtten genast under vandringen, eftersom de annars lätt glöms bort vilket leder till att man inte får några fakta. Vid kartläggning av inomhuslokaler kan man också använda luxmätare för att mäta ljusstyrka eller decibelmätare för att mäta ljudstyrka.

### *8.2.1 Rullmått*

Ett rullmått är ett nödvändigt verktyg vid en tillgänglighetskartläggning. Rullmått används exempelvis när man mäter passagers och dörrars bredd, trösklars och trappstegs höjd, nivåskillnader eller längden på ramper. Om man saknar lutningsmätare kan man mäta en stigvinkel med hjälp av rullmättet.

### *8.2.2 Kamera*

En kamera är ett nödvändigt hjälpmedel för att dokumentera förhållandena i miljön. Särskilt för stora objekt räcker det inte med kartläggningsblanketter och minnesbilder. Fotografier kan också användas som illustrationer i rapporter för att förklara problem. Om en plats orsakar fara är det alltid skäl att presentera ett fotografi av den. Svartvita fotografier används också för att bedöma om kontrasterna är tillräckliga när man bedömer tillgängligheten för synskadade.

### *8.2.3 Lutningsmätare*

Med en lutningsmätare, det vill säga ett vattenpass, mäter man lutningen på en ramp eller rutt på det brantaste stället (vid behov på flera ställen). En digital lutningsmätare ger resultatet direkt i grader eller procent. Det finns också applikationer för smarttelefon som anger lutning direkt i procent. På blanketterna anges kriterierna i procent. Vid mätningarna ska man kontrollera att mätanordningen anger resultatet i procent. Om man saknar lutningsmätare kan lutningen på en ramp beräknas enligt denna formel. Man får lutningsprocenten genom att dela det sneddade ställets höjd (A) med en vinkelrät projektion av längden (B) och multiplicera med hundra.

### *8.2.4 Fjädersvåg*

Fjädersvåg används för att mäta vilken kraft som krävs för att öppna en dörr. En bagage- eller fiskvåg fungerar bra för detta ändamål. Den maximala kraft som krävs för att öppna en dörr får inte överskrida 10 Newton, det vill säga 1 kilogram. En fjädersvåg anger resultatet i kilogram. Mätningen görs genom att man fäster fjädersvågens krok, eller ett snöre som fästs vid den för att underlätta mätningen, vid dörrhandtaget och drar rakt ut från dörren. Man registrerar mätresultatet vid den punkt där dörren öppnas.

## *8.3 Genomförande av tillgänglighetskartläggningsvandring*

De som ska utföra tillgänglighetskartläggningsgranskningen avtalar i förväg om dess fokusområden och omfattning. Under vandringen ska man fokusera på säkerheten i fråga om aktiviteter och att ta sig fram samt på att utreda de viktigaste bristerna. Arbetsgruppen jämför de insamlade uppgifterna med tillgänglighetskriterierna. Avslutningsvis sammanställer man en rapport över nuläget i fråga om tillgängligheten och påpekar upptäckta brister. Arbetsgruppen skriver ner resultaten av kartläggningsvandringen och ger åtgärdsförslag för att utveckla och förbättra tillgängligheten.



En kartläggning av tillgängligheten handlar huvudsakligen om att mäta, men även om att observera och bedöma. I synnerhet kartläggning av sinnesmiljön grundar sig på observation och delvis bedömning av den lokal som kartläggs. I slutet av tillgänglighets- och framkomlighetsprogrammet finns en bilaga med kortfattade mätningsanvisningar, genom vilka man kan göra en heltäckande kartläggning av tillgängligheten och framkomligheten för alla användargrupper.

Erfarenhetsexperter har en viktig roll i en tillgänglighetskartlägningsvandring. Man ska också ta med sig rullstol och rollator på vandringen. Genom att använda hjälpmedel under kartlägningsvandringarna får man konkret information om platser med hinder. I gatu- och grönområden grundar sig valet av områden och rutter på en behovsbaserad prioritering. Det rekommenderas att man gör tillgänglighetskartlägningsvandringarna så att gatu- och grönområden kartläggs en annan dag än byggnader och inomhuslokaler. På så sätt kan de personer som ansvarar för det område som kartläggs och som bäst känner till dess nuläge delta i tillgänglighetskartlägningsvandringen och deras deltagande prioriteras. Detta försnabbar också genomförandet och rapporteringen av tillgänglighetskartlägningsvandringen.

När man har fastställt tillgänglighetskartlägningsvandringens fokusområden, omfattning och rutt, ska den göras en gång på sommaren och en gång på vintern. På så sätt kan man utöver områdets tillgänglighet och framkomlighet även kartlägga underhållet under olika årstider. Genom att intervjua fastighetens tekniska användare, disponent och ägare samt den personal som arbetar i fastigheten får man också information om problem, reparationsbehov, reparationer som gjorts samt renoveringsbehov.

## *8.4 Klassificering av åtgärder*

Arbetsgruppen samlar in de mätdata som behövs från platsen och gör samtidigt observationer kring tillgängligheten. Under tillgänglighetskartlägningsvandringen samlar gruppen in data om platsen genom att fylla i formuläret för åtgärdsklassificering på plats och ta bilder av platsen för kartlägningsrapporten. Åtgärdsförslagen presenteras kortfattat i tabellform, och man lyfter också fram vilken nytta åtgärderna ger lokalernas användare. Åtgärdsförslagen klassificeras enligt den fara eller olägenhet som bristen orsakar samt metoden för förverkligande av åtgärdsförslaget. Detta underlättar planeringen och genomförandet av iståndsättning, reparationer eller åtgärdande av upptäckta brister.

Åtgärdsklassificeringen kan göras under vandringen i formuläret för åtgärdsklassificeringen(1–3). (Bilaga 6).

1 = Orsakar fara (måste åtgärdas genast). T = Kan ordnas genom förändringar i rutinerna.

2 = Förhindrar framkomlighet eller verksamhet. H = Åtgärden kan utföras inom ramen för underhållsarbete.

3 = Försvårar framkomligheten eller verksamheten. S = Åtgärden kräver planering, ett investeringsbeslut eller strukturella ändringsarbeten.

Man fokuserar primärt på faktorer som påverkar säkerheten i framkomligheten och verksamheten. Brister som orsakar fara ska åtgärdas genast. Faktorer som förhindrar eller försvårar framkomlighet och verksamhet (t.ex. utrustning som är dåligt placerad eller i dåligt skick) ska åtgärdas i samband med årliga reparationer eller en renovering, eller separat. I bilaga 2 finns mätningsanvisningar för tillgänglighetskartläggningar som hjälp för utarbetandet av åtgärder under tillgänglighetskartlägningsvandringar.

## *8.5 ESKEH-blanketter – Kartläggningsmetod för tillgänglighet i byggda miljöer*

I detta regionala tillgänglighets- och framkomlighetsprogram finns ESKEH-kartläggningsblanketterna bifogade för att man ska kunna presentera exakta mätresultat som hjälp för åtgärdsförslagen. ESKEH-kartläggningsmetoden är avsedd för kartläggning av byggnader och deras gårdar. Med hjälp av kartläggningen kan man få information om på vilka punkter tillgänglighetskriterierna uppfylls. Den information man får kan användas i planeringen av renoverings- och ändringsarbeten. ESKEH-blanketterna är ett verktyg för utredning av nuläget i fråga om tillgängligheten i miljön.

På blanketterna antecknas information för rapporteringen av platsens tillgänglighet.

Dessa är:

- Kartläggningsblanketter för byggnad del 1. Ingång och ytterdörr, skyltning inomhus, korridor, dörr inne, trappa inne, ramp inne, hiss, entréhall, utrymme för tjänster, tillgänglig toalett. (Bilaga 7)
- Kartläggningsblanketter för byggnad del 2. Mötes- och undervisningsutrymme, auditorium, kafé/restaurang, bibliotek, utställningslokal, pausrum, omklädnings- och tvätttrum, bastu, simbassäng. (Bilaga 8)
- Kartläggningsblanketter för utomhusområden. Vägen till byggnaden, skyltning på tomten, ramp ute, trappa ute, parkering och trafik för hämtning och lämning, lekområde och tillfällig passage. (Bilaga 9)

## *8.6 Rapport*

Rapporten om tillgänglighetskartläggningsvandringen används som anvisningar för förbättringsåtgärder. Syftet med tillgänglighetskartläggningsrapporten är att ge bakgrundsinformation om tillgängligheten på de platser som kartlagts och var det krävs åtgärder. Rapporten kan också användas för att informera om en lokals eller tjänsts tillgänglighet.

Resultaten av kartläggningen presenteras i rapporten i en kortfattad och lättbegriplig form. Rapporten berättar både om sådant som fungerar bra och sådant som behöver åtgärdas. Man fokuserar dock primärt på faktorer som påverkar säkerheten i framkomligheten och verksamheten. Sedan kommer faktorer som förhindrar eller försvårar framkomlighet och verksamhet, såsom felplacerad utrustning.

Rapporten består av en textdel, där problemen beskrivs, samt ett sammandrag av åtgärdsförslagen, fotografier och eventuella kompletterande bilagor. När man lägger fram åtgärdsförslag ska man tänka på att inte utesluta eventuella alternativa metoder genom alltför exakta förslag.

Med hjälp av tillgänglighetskartläggningarna utreder man nuläget i fråga om platsernas tillgänglighet samt skapar en realistisk bild av tillgänglighetsnivån och behov av åtgärder som stöd för beslutsfattandet. Arbetsgruppen rapporterar de åtgärder som utarbetats i samband med tillgänglighetskartläggningsvandringarna samt genomförandet och uppföljningen av dem en gång om året till stads-/kommunfullmäktige eller till styrelsen, ledningsgrupperna samt äldre- och handikappråden.

Arbetsgruppens sammansättning, tidpunkten för tillgänglighetskartläggningsvandringen och ruttplanen ska framgå i rapporten. I sammandraget i rapporten ska ingå en klassificering av åtgärderna enligt hur brådskande de är, åtgärdsförslag samt målsättningar för när åtgärderna ska vara utförda och information om vem som ska utföra dem. I samband med åtgärderna kan man också gärna uppge hur de förbättrar användarvänligheten och tillgängligheten. Åtgärdsförslagen presenteras i

korthet i det klassificeringsformulär för åtgärderna som finns bifogat till det regionala tillgänglighets- och framkomlighetsprogrammet, och där anges också vilken nytta åtgärderna ger användarna av de kartlagda platserna.

Målet är att engagera kommunen i främjandet av tillgänglighet. Verksamheten bör grunda sig på tillräcklig information och uppföljning av effektiviteten. Under verksamhetsperioden ska man skapa rutiner för identifiering av viktiga platser som kräver tillgänglighet på specialnivå, för tillgänglighetskartläggningar samt för hur tillgängligheten ska beaktas i prioriteringen av infrastruktur- och lokalprojekt.

## *8.7 Samarbete med ansvariga aktörer för genomförande av nödvändiga åtgärder*

Under eller efter tillgänglighetskartlägningsvandringen antecknar man i åtgärdsformuläret sådana platser som kräver förbättring enligt observationer och/eller bedömningar och/eller mätningar, samt åtgärden, den ansvariga aktören och den aktör som ska genomföra åtgärden. När tillgänglighetsarbetsgruppen har tillgång till dessa uppgifter ska man kontakta den ansvariga aktören för att genomföra de nödvändiga åtgärderna.

Den ansvariga aktören för förbättringsåtgärden vidare till genomförandet. En reparations- eller förbättringsåtgärd kan utföras av exempelvis kommunens lokaltjänster, fastighetsägaren eller fastighetsservicebolaget.

Rapporten om tillgänglighetskartlägningsvandringen och uppgifterna om platsen som behöver åtgärdas ska skickas till den som ska utföra åtgärden, så att arbetet blir gjort i enlighet med reglerna för tillgänglighet och framkomlighet. Tillgänglighetsarbetsgruppen ska försöka identifiera de aktörer och funktioner som är centrala för förverkligandet av tillgängligheten.

Tillgängligheten på kommunernas webbplatser och i deras webbtjänster förbättras för närvarande genom utbildning av personalen. Målet med förnyelsen är att göra offentliga webbplatser och applikationer mer användarvänliga för alla medborgare, men i synnerhet för dem med funktionsnedsättningar.

I samband med det regionala tillgänglighets- och framkomlighetsprogrammet introduceras en serviceguide som ska användas i inskolningen av kommunernas personal, och som bidrar till att förbättra tillgängligheten i Östra Nylands kommuner.

## 9 De östnyländska kommunernas engagemang för genomförande och uppföljning av det regionala tillgänglighets- och framkomlighetsprogrammet

---

1. Stadens/kommunens fullmäktige/styrelse och därefter sektorernas ledningsgrupper godkänner tillgänglighets- och framkomlighetsprogrammet och förbinder sig till att verkställa det.
2. Stads-/kommundirektören utnämner en arbetsgrupp för tillgänglighets- och framkomlighetsprogrammet, som består av representanter för sektorerna samt handikapp- och äldrerådet. Arbetsgruppen kompletteras vid behov om medlemmar byts ut och beroende på objektet.
3. Arbetsgruppen rapporterar de åtgärder som utarbetats i samband med tillgänglighetskartlägningsvandringarna samt genomförandet och uppföljningen av dem till stads-/kommunfullmäktige (-styrelsen), ledningsgrupperna samt äldre- och handikappråden varje år i november.
4. Samarbetet mellan sektorerna och resultatenheterna utökas för att trygga tillgängligheten och framkomligheten. Alla sektorer fastställer egna mål för tillgängligheten och framkomligheten inom ramen för planeringen av sin verksamhet. Varje sektor beaktar målen i sina ekonomi- och verksamhetsplaner samt reserverar nödvändiga resurser för genomförandet.
5. Varje år följer man upp och mäter förverkligandet av ovan nämnda riktlinjer utifrån tillgänglighetsarbetsgruppens rapporter.
6. Stadens/kommunens invånare får information om tillgänglighet och framkomlighet via olika kanaler.

### *9.1 Sammankallande för kommunernas arbetsgrupper och den regionala arbetsgruppens fortsatta arbete*

Samman kallande för kommunernas arbetsgrupper:

- Askola: Susanna Kortelainen
- Lapträsk: Kristiina Tikkala
- Lovisa: Monica Sund
- Borgå: Kirsi Oksanen
- Sibbo: Jukka Suhonen

Den som valts till sammankallande för tillgänglighetsarbetsgruppen sammankallar kommunens/stadens arbetsgrupp vid avtalade tidpunkter, dock i god tid före en planerad tillgänglighetskartlägningsvandring.

De sammankallande avtalar också om ett möte för den regionala arbetsgruppen i oktober varje år. Vid de regionala mötena går man igenom kommunernas årliga tillgänglighetskartlägningsrapporter och delar med sig av god praxis till andra i arbetsgruppen.

## 10 Sammanfattning

---

Tillgänglighet ska inte ses som en speciallösning, utan som ett verksamhetsätt genom vilket kommunen underlättar alla invånares möjligheter att ta sig fram, delta och verka. En tillgänglig byggd miljö och tillgängliga tjänster förbättrar vars och ens livskvalitet och skapar möjligheter att leva självständigt i synnerhet för äldre och personer med olika funktionsnedsättningar.

Tillgänglighet är en mänsklig rättighet och en förutsättning för att personer med funktionsnedsättningar ska kunna leva självständigt och delta fullt ut på alla områden i livet. FN:s konvention lyfter fram design som lämpar sig för alla (Design for All eller Universal design), som betyder att tillgängligheten beaktas i planeringen av lokaler och miljöer, så att alla människor kan använda dem i så stor utsträckning som möjligt utan anpassningar eller särskild planering.

Mänskliga rättigheter råder endast om de förverkligas för varje enskild människa. Tillgänglighet och framkomlighet förverkligas endast om varje detalj följer anvisningarna. Genom kompromisser uppnår man bara skenbara förbättringar, som ofta är odugliga för personer med funktionsnedsättningar.

För att uppnå målen i programmet Ett tillgängligt Östra Nyland 2021–2025 och förverkliga åtgärderna uppmärksammar vi tillgänglighets- och framkomlighetsfrågor i kommunens verksamhet, så att de blir en organisk del av våra planerings- och beslutsprocesser.

### *10.1 En arbetsgruppsmedlems betraktelser*

”Måste de kunna ta sig till alla ställen? Ja, det måste de.

Samma intressen, samma behov och önskemål. En person med funktionsnedsättning kan vara liten, ung, singel, mamma, pappa, mor- eller farförälder, som utbildar sig, har hobbyer, jobbar, är företagare.

Även du kan drabbas av en funktionsnedsättning efter en olycka eller en sjukdom. När tillgänglighet inte förverkligas slår förlusten mot hela den närmaste kretsen. Det blir svårare att sköta ärenden, jobba och upprätthålla hälsan, glädjen i gemensamma stunder försvinner, och det blir omöjligt att delta i samhället på samma villkor som andra.

När man samarbetar ända från början av planeringen, förverkligas tillgänglighet och framkomlighet på riktigt, och inte bara skenbart.”

## *Källor*

Aatelo Maija, Esteettömyyskartoitus Porvoon pääkirjasto. Kursarbete 27.10.2020

Ahlgren Anja, Lassila Anne, Rautakoski Maire-Liisa. Esteettömyyskartoitus Porvoossa. Examensarbete inom utbildningsprogrammet för vårdarbete vid yrkeshögskolan Laurea, enheten i Borgå 8/2012.

Regionförvaltningsverket. Digital delaktighet för alla. På <https://www.tillganglighetskrav.fi/>

Gustafsson Henrik, handboken YK:n vammaissopimus käyttöön! Invalidförbundet red. 2011, reviderad 2016 och 2019

Förvaltningslagen. Finlex 6.6.2003/434

Haanperä Tapio; Presentation: Saavutettavuus verkkopalveluissa (Tillgänglighet i webbtjänster). Möte för arbetsgruppen för det regionala tillgänglighets- och framkomlighetsprogrammet för Östra Nyland 23.9.2020.

Hätönen Johanna; Presentation: Tietoa kuntien tekemän esteettömyystyön tueksi (Information som stöd för kommunernas tillgänglighetsarbete). Det inledande mötet för arbetsgruppen för det regionala tillgänglighets- och framkomlighetsprogrammet för Östra Nyland 2.9.2020.

Invalidförbundets Tillgänglighetscenter ESKE; Esteettömyyskartoitusopas 2019.

Kilpelä Niina; Esteetön rakennus ja ympäristö. Miljöministeriet, Rakennustieto Oy 2019.

Kultur för alla. På <http://www.kulttuuriakaikille.fi/>

Laaja Johanna; Kaikkien kasvojen kunta. Opas yhdenvertaisuuden edistämiseen kunnan toiminnassa. Kommunförbundet

Lagen om tillhandahållande av digitala tjänster. Finlex 306/2019.

Lämsä Elina; Loviisan kaupungin Esteettömyyskävely raportti. Ramboll Finland Oy 2019.

Markanvändnings- och byggförordningen. Finlex 10.9.1999/895.

Markanvändnings- och bygglagen. Finlex 132/1999.

Masoumi Yasamin, Seppälä Pyry, Öhberg Miia; Esteettömyyskartoitus Loviisassa. Examensarbete inom utbildningsprogrammet för vårdarbete vid yrkeshögskolan Laurea, enheten i Borgå 11/2014.

Nyström-Järvinen Minna; Presentation: Miksi pykälien mukaan rakennettu ei ole esteetön? (Varför är planering enligt paragraferna inte tillgänglig?) Möte för arbetsgruppen för det regionala tillgänglighets- och framkomlighetsprogrammet för Östra Nyland 21.10.2020.

Papunet Saavutettavuus. På <https://papunet.net/saavutettavuus>

Pesola Kirsti. Invalidförbundet, Esteettömyysratkaisut asuintaloissa. Esteettömyys rakennusvalvonnan ja asuntorakentamisessa 12.9.2014.

Spårtrafiklagen. Finlex 1302/2018.

Rappe Erja, Kotilainen Helinä, Rajaniemi Jere, Topo Päivi; Muisti- ja ikäystävällinen asuminen ja asuinympäristö, Miljöministeriet, Helsingfors 2018

Strafflagen. Finlex 39/1889.

RT-kartoteket bygginfo. På [www.rakennustieto.fi](http://www.rakennustieto.fi)

Saavutettavasti.fi. På <https://www.saavutettavasti.fi>

Finlands grundlag. Finlex 11.6.1999/731

Finlands FN-förbund: FN:s konvention om rättigheter för personer med funktionsnedsättning och konventionens frivilliga protokoll 2015.

SuRaKu-anvisningskort. På <https://hel.fi/helsinkikaikille/sv/anvisningar-for-planering/anvisningar-for-byggande-av-tillgangliga-miljoer/>

Sylberg Juha; Presentation: Esteettömyys näkövammaisten näkökulmasta (Tillgänglighet ur en synskadad persons perspektiv). Det inledande mötet för arbetsgruppen för det regionala tillgänglighets- och framkomlighetsprogrammet för Östra Nyland 2.9.2020.

Lagen om jämställdhet mellan kvinnor och män. Finlex 1986/609.

Vägtrafiklagen. Finlex 729/2018.

Statsrådets förordning om byggnaders tillgänglighet. Finlex 241/2017.

Vesanen-Nikitin Irja, Åkermark Mikael; Liikenteen ja viestinnän palvelut esteettömiksi. Toimenpideohjelma 2017-2021. Kommunikationsministeriets publikationer 8/2017.

Diskrimineringslagen. Finlex 1325/2014.

Yleissopimus vammaisten henkilöiden oikeuksista. Finlex 27/2016.

Tillgänglighetsrekommendationer för allmänna bibliotek. Kommunförbundet 2017.

Miljöministeriets förordning om bostadsutrymmen, inkvarteringslokaler och arbetsutrymmen. På <https://www.finlex.fi/sv/laki/alkup/2017/20171008>

Miljöministeriets förordning om säkerhet vid användning av byggnader. På <https://www.finlex.fi/sv/laki/alkup/2017/20171007>

Miljöministeriets förordning om byggnaders brandsäkerhet. På <https://www.finlex.fi/sv/laki/alkup/2017/20170848>



# Tietoa kuntien tekemän Esteettömyystyön tueksi

2.9.2020

Itä-Uudenmaan esteettömyys- ja  
saavutettavuusohjelman aloitustapaaminen

Johanna Hätönen  
vs. vastaava esteettömyysasiantuntija  
Invalidiliiton Esteettömyyskeskus ESKE





# Invalidiliitto

- Edistää ja kehittää fyysisesti vammaisten ja toimintaesteisten henkilöiden mahdollisuuksia osallistua, liikkua ja elää täysipainoista elämää.
- 30 000 henkilöjäsentä, 145 jäsenyhdistystä ja 2500 työntekijää
- Esteettömyystyötä tehty vuodesta 1977.



Invalidiliiton Esteettömyyskeskus  
ESKE vaikuttaa laaja-alaisen  
esteettömyyden edistämiseen  
yhteiskunnassa.



## Tarjoamme

- Tietoa
- Koulutusta
- Neuvontaa ja konsultointia
- Esteettömyyskartoituksia



## Tarjoamme

### •Tietoa

- [Verkkosivuiltamme](#) löydät tuottamaamme ajankohtaista ja monipuolista tietoa esteettömyydestä ja saavutettavuudesta.
- [Esteettömyystietokannassamme](#) on tiedot yli 1200 esteettömyysaiheisesta julkaisusta sekä linkit sähköisiin julkaisuihin.



## Tarjoamme

### •Tietoa

- Tuotamme myös itse esteettömyyteen liittyviä julkaisuja, joiden tiedot löydät Esteettömyystietokannasta.
- Julkaisemme [ESKE:n uutiskirjettä](#), jonka tilaajaksi pääset liittymällä ylläpitämäämme maksuttomaan, kaikille esteettömyydestä kiinnostuneille tarkoitettuun [esteettömyysverkostoon](#).



## Tarjoamme

- Tietoa
- **Koulutusta**
  - Järjestämme seminaareja ja muita koulutustilaisuuksia sekä verkkokursseja. Osa näistä on kaikille avoimia, osa suunnattu eri kohderyhmille. Lisätietoja koulutuksistamme löydät Invalidiliiton verkkosivuilla olevasta [tapahtumakalenterista](#).





## Tarjoamme

- Tietoa
- **Koulutusta**
  - Järjestämme Rakennetun ympäristön esteettömyyskartoittajan peruskursseja (ESKEH).
  - Tarjoamme räätälöityjä tilauskoulutuksia ja -luentoja mm. rakennetun ympäristön ja liikkumisen esteettömyydestä, esteettömyysmääräyksistä sekä palvelujen saavutettavuudesta.



## Tarjoamme

- Tietoa
- Koulutusta
- Neuvontaa ja konsultointia**
  - Tarjoamme lyhytkestoista maksutonta esteettömyysneuvontaa puhelimitse ja sähköpostitse.
  - Teemme rakennusten suunnitelmien ja olemassa olevien kohteiden esteettömyyden arviointeja.



## Tarjoamme

- Tietoa
- Koulutusta
- Neuvontaa ja konsultointia
- Esteettömyyskartoituksia**
  - Tarjoamme julkisten tilojen, asuinrakennusten yhteisten tilojen sekä ulkoalueiden esteettömyyskartoituksia. Kartoitukset tehdään [ESKEH-menetelmällä](#) ja niistä raportoidaan kirjallisesti toimenpide-ehdotuksineen.

# Esteettömyys ja saavutettavuus



Esteettömyys on fyysisen,  
psykkisen ja sosiaalisen ympäristön  
toteuttamista siten, että jokainen voi  
ominaisuuksistaan riippumatta  
toimia yhdenvertaisesti muiden  
kanssa.

Esteettömyys on fyysisen, psyykkisen ja sosiaalisen ympäristön toteuttamista siten, että jokainen voi ominaisuuksistaan riippumatta toimia yhdenvertaisesti muiden kanssa.

Saavutettavuus tarkoittaa kohteen tai verkkopalvelun helppoa lähestyttävyyttä kaikille ihmisille. Saavutettavuus merkitsee sitä, että tieto on esitetty sellaisessa muodossa, johon vastaanottaja pääsee käsiksi. Keskeistä on myös tiedon selkeys ja ymmärrettävyys. Saavutettavuus on yhdenvertaisuuden edistämistä.

Esteettömyys on fyysisen, psyykkisen ja sosiaalisen ympäristön toteuttamista siten, että jokainen voi ominaisuuksistaan riippumatta toimia **yhdenvertaisesti** muiden kanssa.

Saavutettavuus tarkoittaa kohteen tai verkkopalvelun helppoa lähestyttävyyttä kaikille ihmisille. Saavutettavuus merkitsee sitä, että tieto on esitetty sellaisessa muodossa, johon vastaanottaja pääsee käsiksi. Keskeistä on myös tiedon selkeys ja ymmärrettävyys. Saavutettavuus on **yhdenvertaisuuden** edistämistä.



Ihmisten yhdenvertaisuus perustuu käsitykseen ihmisarvosta –  
**kaikki ihmiset syntyvät tasa-arvoisina.**

Yhdenvertaisuus on **ihmisoikeuskysymys**, jonka toteutumisen esteettömyys ja saavutettavuus osaltaan mahdollistavat.

**YK:n peruskirja (1945), Ihmisoikeuksien yleismaailmallinen julistus (1948), YK:n yleissopimus vammaisten henkilöiden oikeuksista (2008, Suomi ratifioi 2016) jne.**

- **Rakennettu ympäristö**

  - Asuinrakennukset

  - Muut kuin asuinrakennukset

  - Ulkoalueet

- **Liikkuminen**

  - Liikennevälineet ja -palvelut

- **Kommunikointi, tiedonsaanti, palvelut**

  - Tiedon saavutettavuus, monikanavaisuus, mahdollisuus ilmaista itseään ja pitää yhteyttä muihin

- **Asenteet**

  - Elämän moninaisuus



- Rakennettu ympäristö
  - Asuinrakennukset
  - Muut kuin asuinrakennukset
  - Ulkoalueet
- Liikkuminen
  - Liikennevälineet ja -palvelut
- Kommunikointi, tiedonsaanti, palvelut
  - Tiedon saavutettavuus, monikanavaisuus, mahdollisuus ilmaista itseään ja pitää yhteyttä muihin
- Asenteet
  - Elämän moninaisuus





- Rakennettu ympäristö
  - Asuinrakennukset
  - Muut kuin asuinrakennukset
  - Ulkoalueet
- Liikkuminen
  - Liikennevälineet ja -palvelut
- **Kommunikointi, tiedonsaanti, palvelut**
  - Tiedon saavutettavuus, monikanavaisuus, mahdollisuus ilmaista itseään ja pitää yhteyttä muihin
- **Asenteet**
  - Elämän moninaisuus

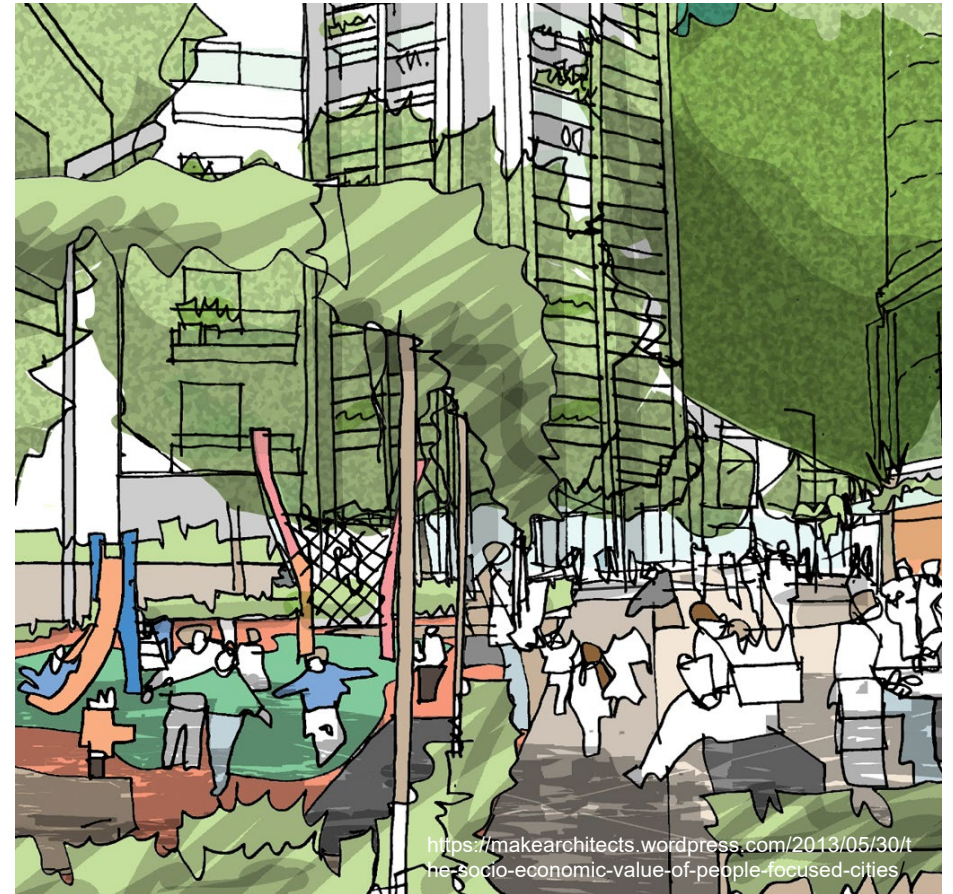

# Esteettömyyteen ja saavutettavuuteen liittyvää lainsäädäntöä

# Esteettömyyteen ja saavutettavuuteen liittyvää lainsäädäntöä

- **Rakennettu ympäristö**
  - Asuinrakennukset
  - Muut kuin asuinrakennukset
  - Ulkoalueet
- **Liikkuminen**
  - Liikennevälineet ja -palvelut
- **Kommunikointi, tiedonsaanti, palvelut**
  - Tiedon saavutettavuus, monikanavaisuus, mahdollisuus ilmaista itseään ja pitää yhteyttä muihin
- **Asenteet**
  - Elämän moninaisuus

Esteettömyys **rakennetussa ympäristössä** tarkoittaa ulko- ja sisätilojen suunnittelua, toteuttamista ja kunnossapitoa siten, että eri tavoin liikkuvien ja toimivien ihmisten tarpeet huomioidaan.

**Maankäyttö- ja rakennuslaki, Maankäyttö- ja rakennusasetus (2000)**

- mm. Valtioneuvoston asetus rakennuksen esteettömyydestä (2018)



# Valtioneuvoston asetus rakennuksen esteettömyydestä 241/2017

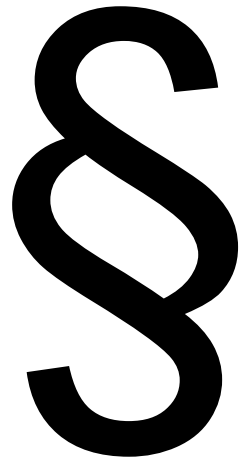

- Esteettömyysvaatimukset yhteen asetukseen
  - Koordinoitu käyttöturvallisuutta, paloturvallisuutta ja asuntosuunnittelua koskevien asetusten kanssa
- Esteettömän rakentamisen vaatimukset selkeytyvät: asetus on velvoittava ja ohje kertoo asetuksen mukaisista toteuttamistavoista
- Esteettömän rakentamisen mitat täsmentyvät: kuntien väliset erot tulkinnoissa vähenevät
- Vaatimukset kohdennetaan tarkemmin tilojen käyttötarkoituksen mukaan

# Valtioneuvoston asetus rakennuksen esteettömyydestä 241/2017

## §

### Asetusta sovelletaan mm:

- Rakennusluvanvaraiseen uuden hallinto-, palvelu-, toimisto-, liike-, varasto-, tuotanto- ja asuinrakennuksen rakentamiseen.
- Korjausrakentamisen osalta määräykset koskevat toimenpiteitä, joihin tarvitaan rakennuslupa.
  - Toimenpiteitä voivat olla: korjaus- ja muutostyö, kerrosalaan laskettavan tilan lisääminen tai käyttötarkoituksen muutos
  - Edelleen tarvitaan tapauskohtaista harkintaa: ”esteettömyyden parantaminen on rakennuksen ominaisuudet sekä toimenpiteen laajuus huomioon ottaen tarkoituksenmukaista”

# Valtioneuvoston asetus rakennuksen esteettömyydestä 241/2017

## §

*”Esteettömyyden parantaminen on rakennuksen ominaisuudet sekä toimenpiteen laajuus huomioon ottaen tarkoituksenmukaista”*

- Rakennuksen ominaisuudet
  - rakennuksen ja tilojen rakenteet
  - kulttuurihistorialliset arvot

# Valtioneuvoston asetus rakennuksen esteettömyydestä 241/2017

## §

*”Esteettömyyden parantaminen on rakennuksen ominaisuudet sekä **toimenpiteen laajuus** huomioon ottaen tarkoituksenmukaista”*

- **Toimenpiteen laajuus**
  - esimerkiksi jos korjaus tai käyttötarkoituksen muutos on laaja, koko rakennuksen esteettömyyttä on tarkoituksenmukaista parantaa.

# Valtioneuvoston asetus rakennuksen esteettömyydestä 241/2017

## §

*”Esteettömyyden parantaminen on rakennuksen ominaisuudet sekä toimenpiteen laajuus huomioon ottaen **tarkoituksenmukaista**”*

- **Tarkoituksenmukaisuus**
  - mitä yleisemmässä käytössä rakennus on, sitä enemmän painottuu rakennuksen yhdenvertaisen käytön mahdollistaminen
  - mitä rajatumpi joukko käyttää rakennusta, sitä enemmän taloudellisilla näkökohdilla on merkitystä

# Valtioneuvoston asetus rakennuksen esteettömyydestä 241/2017

## §

- Rakennukseen johtava kulkuväylä
- Sisäänkäynti
- Ovet
- Sisäinen kulkuväylä
- Rakennuksen muut tilat
- Yhteys tasojen välillä
- Wc- ja pesutilat
- Muu hygieniatila
- Kokoonntumistilat
- Majoitustilat

# Esteettömyyteen ja saavutettavuuteen liittyvää lainsäädäntöä

- Rakennettu ympäristö
  - Asuinrakennukset
  - Muut kuin asuinrakennukset
  - Ulkoalueet
- **Liikkuminen**
  - Liikennevälineet ja -palvelut
- Kommunikointi, tiedonsaanti, palvelut
  - Tiedon saavutettavuus, monikanavaisuus, mahdollisuus ilmaista itseään ja pitää yhteyttä muihin
- Asenteet
  - Elämän moninaisuus

Koko **matkaketjun** tulee olla saavutettava ja esteetön.

- Kevytliikenne
- Pysäköinti
- Terminaali- ja pysäkkialueet
- Liikennevälineet
- Informaatio ja palvelu

Tieliikennelaki (2020)

Raideliikennelaki (2019)



# Esteettömyyteen ja saavutettavuuteen liittyvää lainsäädäntöä

- Rakennettu ympäristö
  - Asuinrakennukset
  - Muut kuin asuinrakennukset
  - Ulkoalueet
- Liikkuminen
  - Liikennevälineet ja -palvelut
- **Kommunikointi, tiedonsaanti, palvelut**
  - Tiedon saavutettavuus, monikanavaisuus, mahdollisuus ilmaista itseään ja pitää yhteyttä muihin
- Asenteet
  - Elämän moninaisuus

Mm. palveluita digitalisoitaessa on tärkeää huolehtia **tiedon saavutettavuudesta**.

Verkkosivujen ja mobiilisovellusten sekä niiden sisältöjen on oltava sellaisia, että kuka tahansa voi niitä käyttää ja ymmärtää mitä niissä sanotaan.

**Saavutettavuusdirektiivi (2016)**

**Laki digitaalisten palvelujen tarjoamisesta (2019)**

# Esteettömyyteen ja saavutettavuuteen liittyvää lainsäädäntöä

- Rakennettu ympäristö
  - Asuinrakennukset
  - Muut kuin asuinrakennukset
  - Ulkoalueet
- Liikkuminen
  - Liikennevälineet ja -palvelut
- Kommunikointi, tiedonsaanti, palvelut
  - Tiedon saavutettavuus, monikanavaisuus, mahdollisuus ilmaista itseään ja pitää yhteyttä muihin
- **Asenteet**
  - Elämän moninaisuus

Yhdenvertaisuudesta ja syrjimättömyydestä säädetään mm. **Suomen perustuslaissa (2000)**, **yhdenvertaisuuslaissa (2015)** ja **rikoslaissa (1995)**.

Sukupuolten tasa-arvosta sekä sukupuolen moninaisuudesta säädetään **tasa-arvolaissa (2015)**.

Kansallisten tuomioistuinten, Euroopan Unionin tuomioistuimen sekä Euroopan ihmisoikeustuomio-istuimen ratkaisukäytännöt ovat keskeisessä roolissa yhdenvertaisuuteen liittyvän oikeustilan kehittämisessä.

Esteettömyys on ...



Esteettömyys on **monen tekijän summa**, joka vaatii toteutuakseen erilaisten tarpeiden ymmärtämistä sekä tahtoa tehdä asiat paremmin kaikkien kannalta.

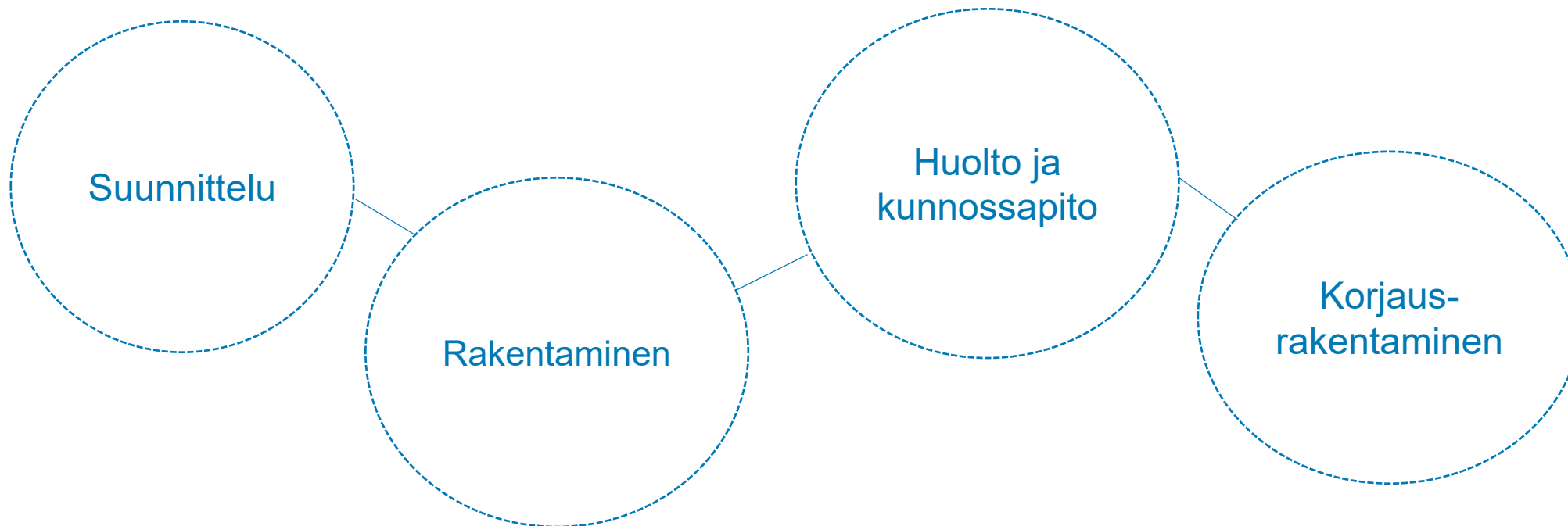

Esteettömyys on monen tekijän summa, joka vaatii toteutuakseen **erilaisten tarpeiden** ymmärtämistä sekä tahtoa tehdä asiat paremmin kaikkien kannalta.

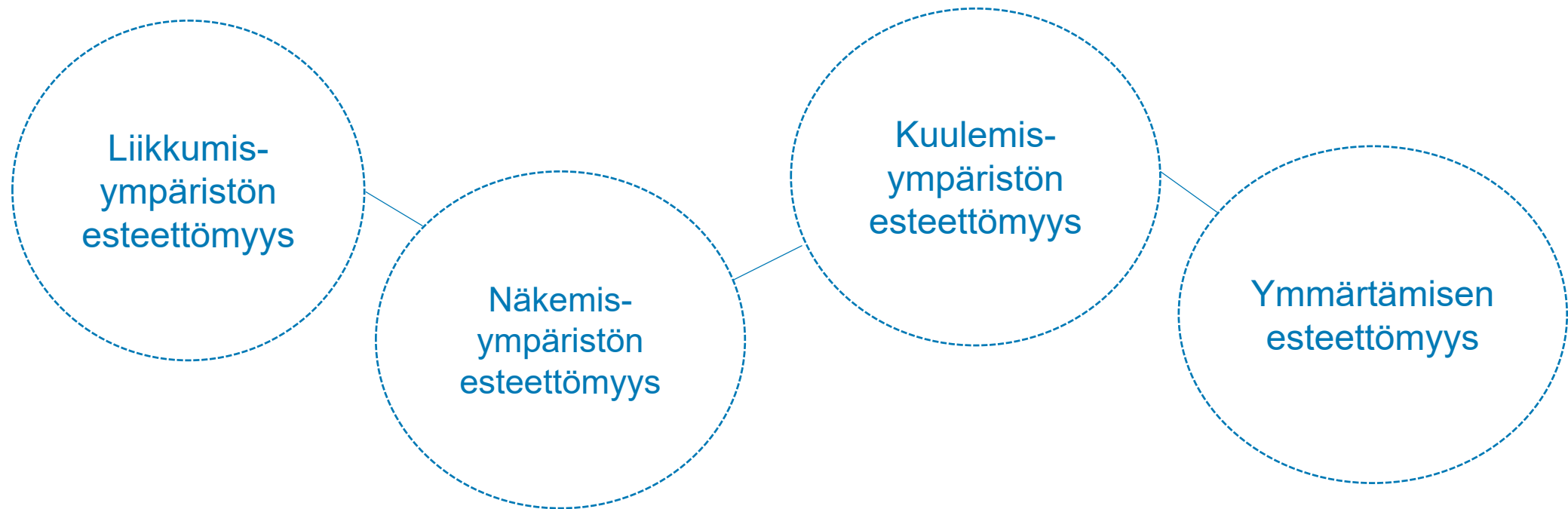

- **Liikkumisympäristön esteettömyys**
  - Tasoerojen ratkaisut, tilojen mitoitus
  - Opasteet
- **Näkemisympäristön esteettömyys**
  - Kontrastit / tilan hahmottamisen helpottaminen
  - Valaistus
  - Opasteet
- **Kuulemisympäristön esteettömyys**
  - Kuulon apuvälineet
  - Hyvä akustiikka
  - Opasteet
- **Ymmärtämisen esteettömyys**
  - Selkeät, helposti hahmotettavat tilat
  - Opasteiden ja informaation monikanavaisuus ja selkeys



Maija Louekari, Hetkiä

Esteettömyys on monen tekijän summa, joka vaatii toteutuakseen erilaisten tarpeiden ymmärtämistä sekä tahtoa tehdä asiat paremmin **kaikkien kannalta**.

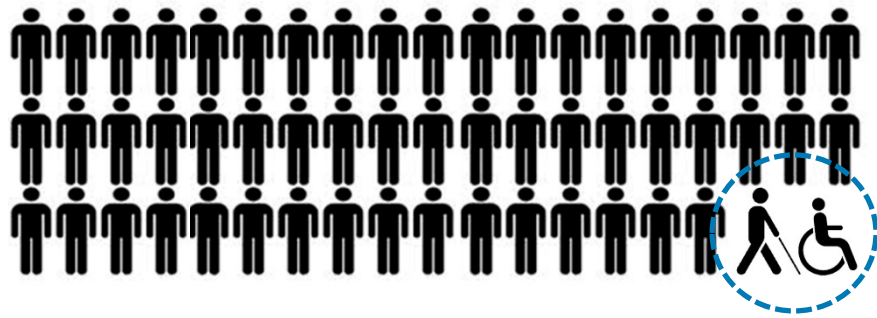



- Esteettömyys on osa hyvää, laadukasta ja käyttäjälähtöistä suunnittelua, rakentamista ja kunnossapitoa.



- Esteettömyys on osa hyvää, laadukasta ja käyttäjälähtöistä suunnittelua, rakentamista ja kunnossapitoa.
  - Ympäristön laatu määritellään heikoimmassa asemassa olevan käyttäjän tarpeiden mukaan.



- Esteettömyys on osa hyvää, laadukasta ja käyttäjälähtöistä suunnittelua, rakentamista ja kunnossapitoa.
  - Ympäristön laatu määritellään heikoimmassa asemassa olevan käyttäjän tarpeiden mukaan.
- Esteettömyys on osalle meistä välttämättömyys mutta me kaikki hyödyimme siitä.



- Esteettömyys on osa hyvää, laadukasta ja käyttäjälähtöistä suunnittelua, rakentamista ja kunnossapitoa.
  - Ympäristön laatu määritellään heikoimmassa asemassa olevan käyttäjän tarpeiden mukaan.
- Esteettömyys on osalle meistä välttämättömyys mutta me kaikki hyödyimme siitä.
- Esteettömässä ympäristössä on vähemmän liikkumis- ja toimimisesteisiä ihmisiä, on vain eri tavoin liikkuvia ja toimivia ihmisiä.



- Esteettömyys on osa hyvää, laadukasta ja käyttäjälähtöistä suunnittelua, rakentamista ja kunnossapitoa.
  - Ympäristön laatu määritellään heikoimmassa asemassa olevan käyttäjän tarpeiden mukaan.
- Esteettömyys on osalle meistä välttämättömyys mutta me kaikki hyödyimme siitä.
- Esteettömässä ympäristössä on vähemmän liikkumis- ja toimimisesteisiä ihmisiä, on vain eri tavoin liikkuvia ja toimivia ihmisiä.
- Esteettömyys mahdollistaa yhdenvertaisen osallisuuden toteutumisen.

# Työkaluja





## Esteetön Rakennus ja ympäristö -kirja

[https://www.ym.fi/fi-FI/Maankaytto\\_ ja\\_rakentaminen/Uusi\\_opas\\_antaa\\_valineet\\_esteettomaan\\_ra\(49571\)](https://www.ym.fi/fi-FI/Maankaytto_ ja_rakentaminen/Uusi_opas_antaa_valineet_esteettomaan_ra(49571))

- Opas esteettömän liikkumis- ja toimimisympäristön suunnitteluun ja rakentamiseen.
- Oppaan pääasiallinen sisältö koskee muita kuin asuinrakennuksia, mutta ohjeita voi soveltaa hyvin myös asuntorakentamiseen.
- Vaikka kirja perustuu asetusten vaatimustasoon, sen tavoitteena on ohjata suunnittelemaan ja toteuttamaan rakennukset ja niiden ympäristöt vähimmäistasoa paremmin.



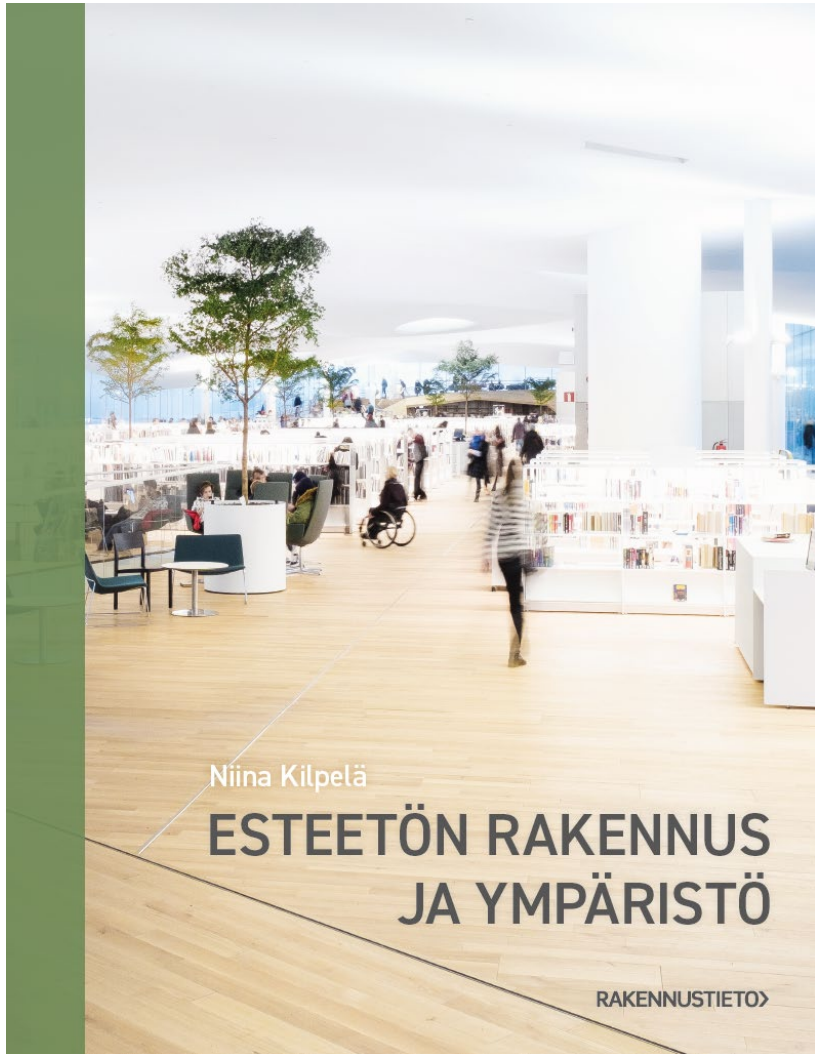

## Esteetön Rakennus ja ympäristö -kirja

[https://www.ym.fi/fi-FI/Maankaytto\\_ja\\_rakentaminen/Uusi\\_opas\\_antaa\\_valineet\\_esteettomaan\\_ra\(49571\)](https://www.ym.fi/fi-FI/Maankaytto_ja_rakentaminen/Uusi_opas_antaa_valineet_esteettomaan_ra(49571))

”Hyvin suunniteltu, esteetön ympäristö soveltuu kaikkiin elämäntilanteisiin eikä toimiminen silloin riipu ihmisten toimintakyvystä.

Esteettömässä ympäristössä kaikilla on yhdenvertaiset mahdollisuudet asua, tehdä töitä, opiskella, harrastaa ja hoitaa asioitaan.

Kestävää ja pitkäaikaista käyttöä edistää se, että esteettömät tilat ovat muunneltavissa. Tällöin tilat joustavat ihmisen tarpeiden mukaan, ei päinvastoin.”



## KAIKKIEN KASVOJEN KUNTA

Opas yhdenvertaisuuden edistämiseen  
kunnan toiminnassa

## Kaikkien kasvojen kunta – opas yhdenvertaisuuden edistämiseen kunnan toiminnassa

[https://yhdenvertaisuus.fi/documents/5232670/5376058/Kaikkien+kasvojen+kunta+\\_Opas+kuntien+yhdenvertaisuussuunnitteluun/74ef0f69-4453-e3d8-ff74-7f43abd14387/Kaikkien+kasvojen+kunta+\\_Opas+kuntien+yhdenvertaisuussuunnitteluun.pdf](https://yhdenvertaisuus.fi/documents/5232670/5376058/Kaikkien+kasvojen+kunta+_Opas+kuntien+yhdenvertaisuussuunnitteluun/74ef0f69-4453-e3d8-ff74-7f43abd14387/Kaikkien+kasvojen+kunta+_Opas+kuntien+yhdenvertaisuussuunnitteluun.pdf)

- Opas kertoo yhdenvertaisuuden edistämisestä kunnassa: suunnittelusta ja toteutuksesta.

”Jokainen kuntalainen on yksilö. Riippumatta mistään henkilöön liittyvästä syystä kuntalaisella on oikeus palveluihin, osallisuuteen, turvalliseen ympäristöön. Yhdenvertaisuustyö ei koske vain vähemmistöjä, vaan se tekee kunnasta paremman aivan jokaiselle.”

# Esimerkkejä kuntien tekemästä esteettömyydestä

# Esimerkkejä kuntien tekemästä esteettömyydestä

- Selvitys kunnissa tehtävästä yhdenvertaisuustyöstä vuodelta 2018  
<https://www.kuntaliitto.fi/julkaisut/2018/1907-samalle-viivalle-havaintoja-kuntien-yhdenvertaisuustyosta>
- Muutamien kuntien vammaispoliittiset ohjelmat, jokaisessa oma osio esteettömyydestä  
<https://vane.to/vammaisneuvostot/kunnalliset-vammaispoliittiset-ohjelmat>



# Esimerkkejä kuntien tekemästä esteettömyystyöstä

## Esteettömyysohjelmia / -suunnitelmia:

- Turku: [https://ah.turku.fi/kasopelk/2017/0118001x/3489251.htm#\\_Toc469657555](https://ah.turku.fi/kasopelk/2017/0118001x/3489251.htm#_Toc469657555)
- Tampere: <https://www.tampere.fi/liitteet/t/5lXselk6X/esteettomyysohjelma.pdf>
- Lappeenranta: <https://www.lappeenranta.fi/loader.aspx?id=780e835b-2ea4-4cfc-833c-fcacb1ca6db1>
- Espoo:  
[file:///C:/Users/lotta.kojo/Downloads/Esteet%C3%B6n%20Espoo%202020%20ohjelma\\_telan%20hyv%C3%A4ksym%C3%A4%20\(3\).pdf](file:///C:/Users/lotta.kojo/Downloads/Esteet%C3%B6n%20Espoo%202020%20ohjelma_telan%20hyv%C3%A4ksym%C3%A4%20(3).pdf)
- Kuopio: <https://www.theseus.fi/handle/10024/72436> → opinnäytetyönä tehty esteettömyysohjelma
- Vantaa:  
[https://www.vantaa.fi/instancedata/prime\\_product\\_julkaisu/vantaa/embeds/vantaawwwstructure/109278\\_2007\\_Vantaan\\_esteettomyysohjelma.pdf](https://www.vantaa.fi/instancedata/prime_product_julkaisu/vantaa/embeds/vantaawwwstructure/109278_2007_Vantaan_esteettomyysohjelma.pdf)
- Kouvola: <https://docplayer.fi/5836630-Perusturvapalvelut-2011-kouvolan-esteettomyysohjelma.html>
- Helsinki: [https://www.hel.fi/static/hki4all/suunnitelma/Helsingin\\_kaupungin\\_esteettomyysuunnitelma.htm](https://www.hel.fi/static/hki4all/suunnitelma/Helsingin_kaupungin_esteettomyysuunnitelma.htm)

# Esimerkkejä kuntien tekemästä esteettömyystyöstä

## Esteettömyysohjelmia / -suunnitelmia:

- Mikkelä: <https://hallinta-mikkeli.kunta-api.fi/wp-content/uploads/2018/07/Esteett%C3%B6myyssuunnitelma.pdf>
- Oulun kaupungin esteettömyyssivut: <https://www.ouka.fi/oulu/rakennusvalvonta/esteettomyys>
- Suomussalmi: <http://suomussalmi.oncloudos.com/kokous/20191631-5-1.PDF> → Tasa-arvo ja yhdenvertaisuussuunnitelma
- Sipoo: [https://www.sipoo.fi/easydata/customers/sipoo/files/1\\_keke\\_2016/kuntasuunnittelu/esteettamyysohjelma.pdf](https://www.sipoo.fi/easydata/customers/sipoo/files/1_keke_2016/kuntasuunnittelu/esteettamyysohjelma.pdf)



# Kiitos!

Johanna Hätönen  
vs. vastaava esteettömyysasiantuntija  
Invalidiliiton Esteettömyyskeskus ESKE

[johanna.hatonen@invalidiliitto.fi](mailto:johanna.hatonen@invalidiliitto.fi)  
044 7650 521

[www.invalidiliitto.fi/esteettomyys](http://www.invalidiliitto.fi/esteettomyys)







Mukana luomassa yhdenvertaista ja esteetöntä Suomea.





# Esteettömyys näkövammaisten näkökulmasta

**Juha Sylberg**

esteettömyysasiantuntija

gsm. [050 5965025](tel:0505965025)

Twitter: [@Jsylberg](https://twitter.com/Jsylberg)



7.9.2020

# HAASTEITA

Näkövammaisten kohtaamia ongelmia rakennetussa ympäristössä



- orientoitumisen eli suunnistautumisen vaikeus
- etäisyyksien arviointi
- opasteiden lukeminen
- törmääminen, kompastuminen tai putoaminen

# Väestö ikääntyy:

- Ympäristön hyvä hahmotettavuus on suoraan yhteydessä turvallisuuteen

- Haasteena tuoda hyvät ratkaisut suunnittelijoiden tietoisuuteen ja minimoida toteutusvaiheessa tapahtuvat esteettömyyttä heikentävät muutokset



*Kalasadaman metroaseman portaat*



*Kamppi*





## PORTAAT

- Havaittavuus tärkeää!

Kontrastiraita tulee olla joka askelman kohdalla.

Portaasta tulee varoittaa 600-1200 mm ennen ensimmäistä tasoeroa.

- **Askelman etureunassa tulee olla kontrastiraita**, joka muodostaa tummuuskontrastin askelman pinnan kanssa.
- Tumma kontrastiraita erottuu paremmin vaaleista askelmista kuin vaalea tummista.
- Käsijohde tulee olla molemmin puolin ja jatkua n 300 mm ennen ja jälkeen portaan.



# Kontrastit & värit



- Kontrasteilla luodaan tilaa, joka hahmottuu myös näkövammaiselle.
- Värien käyttö parantaa tilan hahmotettavuutta. Merkityksellistä on niiden suhde tumma – vaalea asteikolla.
- Näkövammaiset hyötyvät suurista väripinnoista tilanhahmotuksen apuna.
- Pääsääntöisesti suurten pintojen (katto, seinät) tulisi olla vaaleita valon heijastumisen vuoksi ja pienten väripintojen (ovet, listoitukset, kalusteet) tummempia. Lattian yleisväri on tummempi kuin seinien, jotta tila hahmottuu helpommin.
- Värien käyttö on suotavaa näkövammaisten kannalta sisustuksessa ja arkkitehtuurissa. Lasiarkkitehtuuri yhdistettynä yleiseen harmaaseen sävytykseen on näkövammaiselle haastava toimintaympäristö.
- Toivottavaa rohkeutta tulisi löytyä myös julkisissa kohteissa.

# Ongelmat valaistustilanteissa

- Suuret valaistuserot ulko- ja sisätilojen välillä aiheuttavat hankaluuksia. Sisääntuloaulojen ja eteistilojen tehokas valaistus on erityisen tärkeää.
- Valaistusvoimakkuuksien suuri vaihtelu huonetiloissa ja niiden välillä vaikeuttaa myös niiden näkemistä.
- Häikäistymistä aiheuttavat huonosti häikäisysoijatut valaisimet ja ikkunoista tulviva luonnonvalo.
- Ongelmatilanne näkövammaiselle on kirkas valopiste näkökentässä muutoin hämärässä huoneessa, joka estää kaiken muun näkemisen.





# Käytännöt vaikuttavat esteettömyyteen

- Tilankäyttötavan muutokset voivat vaikuttaa esteettömyyteen



# TUNNUSTELTAVAT OPASTEET

- Kohokarttojen muoto raideliikenteessä on määrittynyt EU-direktivin myötä



Tikkurilan aseman kohokartta on 15 asteen kulmassa.



Kohokartalle ohjaa opastava lattialista.

*Tikkurilan asema*



# TUNNUSTELTAVAT OPASTEET

- EU:n direktiiviesteettömyys raideliikenteessä säätelee näkövammaisopastusta laajasti

Tikkurilan asema



Vuoronumeron sijaan pyydetään apua avustajapainikkeesta.

Tikkurilan asemalla on avustajapiste, mutta löytyykö?



Tikkurilan asema

# Ääniopasteet



- Liikkuminen ja suunnistautuminen perustuu ensisijaisesti kuuloon ja tuntoaistiin.
- Helpottavat suunnistautumista kohteeseen kuten esim. rakennuksen pääovelle oven yläpuolelle asennettavan **äänimajakan avulla**.
- Ääntä kohti voi mennä tai siitä voi etääntyä eli sitä voi käyttää kuultavana maamerkinä.
- Myös **toimintaäänet** ovat opastavia ääniä kuten metroaseman liukuportaat.
- Äänten tunnistamista häiritsee liian suuri tai vaimea kaiku, melu tai äänen peittyminen liikenteen ääneen. Talvella lumi vaimentaa äänet ulkona.
- Opasteäänen tulisi olla ärsyttämätön esim. nakuttava tai linnunlaulua muistuttava ääni, ei jatkuvasti piippaava ääni.
- Suunnittelutoimisto WSP Finlandin tekemä ääni kuunneltavissa:

<https://drive.google.com/file/d/10HsAX5--j8H9rpO60rppFDGkH72pKXo/view?usp=sharing>



- Äänimajakan voi aktivoida älypuhelimella vain tarpeen tullen jolloin se ei häiritse sivullisia. [www.axessible.fi](http://www.axessible.fi)
- Äänillä on suuria eroja siinä, miten ne auttavat suunnistamaan niitä kohti. Tietokoneella käsitellyillä opasteäänillä ovat hyvä kuuluvuus ja suunnistautumista auttava äänen rakenne.



# OPASTEET

- Haasteita muodostuu puutteellisesta opastuksesta



- Opasteet tehdään tulosteina
- Kiinnitetään lasipintaan
- Ei yhtenäisyyttä
- Vaikeita havaita
- Muodostavat sekavan kokonaisuuden

*Esimerkkinä Kontulan terveysaseman sisääntulon opasteet*

# OPASTEET

- Haasteita



*Esimerkkinä I-liiton toimitalon kerrosopasteet*

- Opasteiden värityksen tulee olla yhtenäinen ja erottua tilan muusta värityksestä.
- Parhaiten erottuvat tummat kuviot vaalealla pohjalla.
- Tärkeintä on taustan ja kirjaimen / symbolin välinen kontrasti, mahdollisimman hyvä.
- Näkövammaisille värillä ei väliä, vain kontrastilla tumma-vaaleasteikolla.

Näin suuri kerrosnumero ei enää palvele tarkoitustaan



# Opasteet



- Huoneopasteiden (mm. wc-kyllit) tulee sijaita seinällä oven avautumispuolella silmän korkeudella.
- Sokeille on tärkeää että tekstit ja **piktogrammit** ovat koholla, jolloin opaste on tunnisteltavissa.
- Jos käytetään **pistemerkintöjä**, ne tulee sijoittaa kyltin alareunaan.

- Helsinki kaikille projektin esteettömät symbolit: osa testattu myös kohosymbolina.



Tässä RT kortissa ohjeet hyvään opastamiseen

**RT**<sup>®</sup>

**RTS 17:14**

## KIINTEISTÖN OPASTEET

Tässä ohjeessa esitetään suunnitteluohjeita opasteiden sijoituksesta, havaittavuudesta, rakenteesta, valaistuksesta, teksteistä, symboleista, opasteissa käytettävistä väriyhdistelmistä sekä tuntoon perustuvista opasteista.





# Ohjaavat /varoittavat laatat

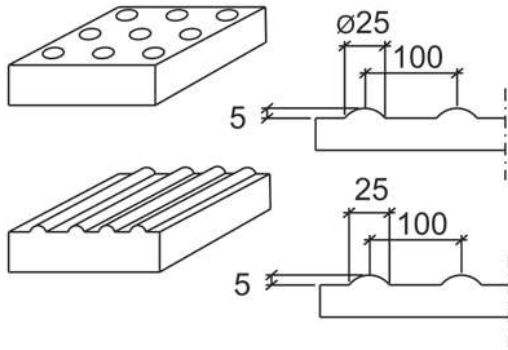

- Ohjaavissa laatoissa käytetään pitkittäistä kohoraitaa
- Varoittavissa huomiolaatoissa kupolimaista kohokuviointia.
- Opaslaattojen kohokuviointi ei saa aiheuttaa jalankulkijoille liukastumis- tai kompastumisvaaraa. Kohokuvion korkeus on 5 mm (+/- 1mm).
- Laatan tulee erottua selvästi sekä tunto- että värikontrastina ympäröivästä materiaalista, jotta sitä voi seurata valkoisella kepillä tai kulkemalla raidan päällä että katseella.
- Opaslaattoja asennetaan systemaattisesti ja vain tarkoin valittuihin kohteisiin. Liiallinen määrä opasteita aiheuttaa sekaannusta.
- Ohjaavaa laatan tulee olla mahdollisimman yhtäjaksoinen ja sen tulee johdattaa selkeästi kohteeseen, kuten sisäänkäynnin luokse tai hissien kutsunapin eteen. Ohjaavan laatan leveyden tulee olla 300–600 mm.
- Ohjaavan kuvioinnin tulee olla mieluiten koholla, sillä pitkittävät urat täyttyvät helposti roskista, jolloin niitä voi olla vaikea tunnistaa.
- Monissa kohdissa ohjaava metallilista on jälkiasennettava ratkaisu.



# Kaikilla uusilla ja korjattavilla asemilla tulee noudattaa yhtenäistä käytäntöä näkövammaisten opastuksessa



1. Varoittavat kohokuviot  
Tarkoituksena varoittaa näkövammaista esim. laiturin reunasta, risteyksestä tai portaista.

2. Ohjaavat laatat ja listat  
Tarkoituksena johdattaa näkövammaisen turvallisesti esimerkiksi laiturialueelta uloskäynnille.

3. Huomioalueet  
Tarkoituksena ilmoittaa esim. reitin risteyskohdasta, jossa ei ole putoamisen tai törmäämisen vaaraa.



*Kilon rautatieaseman laiturimerkintä*

*Glowway kohokuvaio*

# HISSI

- Hissi varustettu äänimajakalla
- Kerrosnumero kuulutetaan puheella
- Äänimerkki kertoo hissien saapumisesta kerrokseen
- Kerrospainikkeet loogisessa järjestyksessä
- Kerrospainikkeet tunnistettavissa tuntoaistin avulla
- Hälytyspainikkeen tulee erottua selkeästi



*Tunnusteltava hissien painikkeet*



*liris-talon hissit*

# SUOJATIEN MERKITSEMINEN

- Suojatien löytyminen hankalaa, jos liikennevaloissa ei ole äänimerkkiä

*Teollisuuskatu; HKR-testi*



1-kiven noppakiviraita on liian kapea havaittavaksi valkoisella kepillä

- Suojatien kohta merkitään mielellään painonapin kohdalle johtavalla tuntoon perustuvalla 3 nupukiven poikkiraidalla
- Äänimerkki on paras tapa auttaa kaikkia näkövammaisia
- Reunatuessa 40 mm korkoero on välttämätön näkövammaisille
- Keskikorokkeen puuttuminen tekee ylityksen vaaralliseksi
- **2-kiven noppakiviraita** pyöräilyn ja jalankulun erottamiseen





**Sisäänkäynti on helposti havaittavissa ja erottuu selkeästi muusta julkisivupinnasta:**

- katos sisäänkäynnin yhteyteen
- korkeampi valaistustaso sisäänkäynnin kohdalla opastaa ja estää häikäistymistä valaistustason vaihtuessa
- huomioalue sisäänkäynnin edessä
- pyörälliset apuvälineet tai opaskoiran tassut eivät saa jäädä kiinni mahdollisen ritilän tms. pintaan

# SISÄÄNKÄYNTI

**Pääsisäänkäynti on esteetön:**

- sisäänkäynnissä on automaattisesti toimivat ovet
- sisäänkäynnin yhteydessä ei ole tasoeroja
- sisäänkäynti on varustettu ääni- ja valo-opasteella



*liris-talon pääsisäänkäynti*

# ESTEETÖN REITTI

**Esteetön reitti sisäänkäynniltä hissiin, portaille ja palvelupisteisiin:**

- kulkureitti on mitoitettu riittävän leveäksi, käyttäjien tarpeet huomioiden
- pääreitti on opastettu kontrastiraidalla ja esim. metallilistalla
- selkeä kartta rakennuksesta, josta saa tietoa myös tuntoaistin välityksellä
- valaistuksella tuetaan tilan hahmottamista ja suunnistautumista
- hisseille vievä reitti on opastettu esim. metallilistalla ja tarvittaessa opastekyltein



*liris-talon pääkäytävä: kontrastiraita eroaa myös taktuaalisesti ympäröivästä lattiapinnasta*



*liris-talon hissit: opastus kutsupainikkeille*



*Puumerkki-luontopolku, Kivinokka, Helsinki*



- Käsin tunnusteltavat kartat ja opasteet
- Sanakartta alueesta ladattavissa nettisivuilla
- Esteettömät tai helppokulkuiset kulkureitit ja pysähtymispaikat

## ULKOILUALUEET

*Puumerkki-luontopolku, Kivinokka, Helsinki*



# Tuoreimmat ohjeet://www.sujuva.info/

## ASEMAYMPÄRISTÖN ESTEETTÖMYSSUUNNITTELUOHJE

- SUJUVA on asemaympäristön esteettömyyssuunnittelua sujuvoittava visualisoitu kooste esteettömyysmääräyksistä-, ohjeista ja suosituksista. Se palvelee suunnittelijoita, tilaajia sekä ylläpitäjiä. Selkeän, helppokäyttöisen, visualisoidun esteettömyysohjeistuksen tavoitteena on ohjata suunnittelijoita esteettömien ratkaisujen valintaan suunnittelutyössään sekä auttaa ylläpitämään tilojen esteettömyyttä.



### Esteetön reitti

- [Esteetön reitti](#)
- [Kulkuväylät ulkotilassa](#)
- [Taktiiliopasteet ulkotilassa](#)
- [Taktiiliopasteet sisätilassa](#)



### Liikenneyhteydet

- [Pysäkki](#)
- [Suojatie](#)
- [Pysäköinti](#)
- [Saattoliikenne](#)



### Opastus

- [Asema-alueen esteettömät opasteet](#)
- [Selkokartta](#)
- [Koho-opasteet](#)



### Valaistus

- [Valaistus ulkotilassa](#)
- [Valaistus sisätilassa](#)



### Sisäänkäynti

- [Ulko-ovi](#)
- [Tuulikaappi](#)



### Sisätilat

- [WC, sisäpuolelta](#)
- [WC, ovi](#)
- [Asiointitila, automaatti](#)



### Tasoerot



### Ääniympäristö





# Turun seudun esteettömyyskoordinaattorin tehtävät?



# Esteettömyys / Saavutettavuus

## *Esteettömyydessä tärkeää:*

Rakennettu ympäristö, kuten opasteet, kyltit, kynnykset, portaat, hissit ja hissinpainikkeet, luiskat, katukiveykset, liikennevalot ja ovet sekä joukkoliikennevälineet, laitteiden ja työkalujen muotoilu, automaattit sekä tuotepakkausten merkinnät.

## *Saavutettavuudessa tärkeää:*

Tiedon saatavuus, ymmärrettävyys ja käyttö, kuten verkkosivut, verkkopankit, sähköposti, some-sivustot, verkkolomakkeet, tietokoneohjelmat, kirjastot, puhelinpalvelut, aikataulut ja reittioppaat, kirjat ja lehdet sekä kuvailutulkkaus

## *Tehtävä:*

Esteettömyyskoordinaattorin työtehtävät kuuluvat pääasiallisesti rakentamiseen ja kiinteiden tilojen, kulkemiseen ja liikenne- ja ympäristöjen toimivuuteen liittyviin asioihin, joissa roolina on ohjata erilaisia toimijoita huomioimaan esteettömyysasioita ja valvoa lainsäädännön toteutumista.

*Esteettömyyskoordinaattorin tehtävä on ollut tähän saakka ollut erittäin positiivisesti mielenkiintoinen ja monipuolinen, mutta samalla haastavuutta on riittänyt kaikilla tasoilla.*



# Kuntien verkkosivujen saavutettavuus

- Etusivun tarkistus WCAG tason AA mukaiseksi

PORVOO

[Yhteystiedot](#) [Anna palautetta](#) [Asioi verkossa](#)

MATKAILU &  
VAPAA-AIKA

TERVEYS &  
HYVINVOINTI

ASUMINEN &  
YMPÄRISTÖ

VARHAISKASVATUS &  
KOULUTUS

ASIOINTI &  
PÄÄTÖKSENTEKO

YRITYKSET &  
ELINKEINOELÄMÄ

FT

HAKU



Kunta-Kati



Hei! Olen Kunta-Kati, Porvoon kaupungin reipas digitaalinen työharjoittelija. Vastaan mielelläni kaupunkia koskeviin kysymyksiin. Huomaathan, että olen tekoäly ja opettelen vielä työtäni. Kiitos kärsivällisyydestäs!

Miten voin auttaa?

Kirjoita kysymyksesi tähän

0/100



# Kuntien verkkosivujen saavutettavuus

- Etusivun tarkistus WCAG tason AA mukaiseksi

The screenshot displays the homepage of Sipoon SIBBO. At the top left, the logo for Sipoon SIBBO is visible. Below it is a vertical navigation menu with the following items: Kunta ja päätöksenteko, Sosiaali- ja terveyspalvelut, Koulutus ja varhaiskasvatus, Asuminen ja ympäristö, Kulttuuri ja vapaa-aika, Business Sipoon, and Asiakaspalvelu ja yhteydenotot. The main banner features a background image of a tree trunk with a red diamond-shaped lock. The text in the banner reads "Yrityssuunnistus Sipoossa 3.8.-5.9." and "Lue lisää". Below the banner is a section titled "Pikalinkkejä" (Quick links) with icons and labels for: Sähköiset palvelut & lomakkeet, Info ja aukioloajat, Myytävät tontit, Valtuuston kokoukset, Avoimet työpaikat, Esityslistat ja pöytäkirjat, Tarjouspyynnöt, WILMA, and Puhelinnumerot. At the bottom, there are two sections: "Uutiset" (News) with a headline "Sipoon kunta satsaa ulkoiluun" and "Tapahtumat" (Events) with a headline "Sipoon koulukuljetusperiaatteita on muutettu vaarallisten teiden luokituksen osalta". On the right side, there is a "Asiakaspalvelu" (Customer service) chat window with a "JA" (Yes) button and a "Terve! Kuinka voimme auttaa? Etkän jätä mieleä henkilöötietojasi. Kiitos!" message.

# Kuntien verkkosivujen saavutettavuus

## Sisällön tarkistus WCAG tason AA mukaiseksi

The screenshot shows the website for Vammaispalvelut Porvoossa. The page layout includes a navigation menu with categories like MATKAILU & VAPAA-AIKA, TERVEYS & HYVINVOINTI, ASUMINEN & YMPÄRISTÖ, VARHAISKASVATUS & KOULUTUS, ASIOINTI & PÄÄTÖKSENTEKO, and YRITYKSET & ELINKEINOELÄMÄ. The main content area is titled 'Vammaispalvelut' and contains sections for 'Ajankohtaista', 'Vaikavammaisten palveluja ovat', and 'Muita palveluita ja tukitoimia ovat'. A 'Kunta-Kati' chat window is open on the right side of the page, displaying a message from the user and a response from the chatbot. The chatbot's response is: 'Hei! Olen Kunta-Kati, Porvoon kaupungin reipas digitaalinen työharjoittelija. Vastaan mielelläni kaupunkia koskeviin kysymyksiin. Huomaathan, että olen tekoäly ja opettelen vielä työtäni. Kiitos karsivallisyystestasi!'. Below the chat window, there is a text input field with the placeholder 'Kirjoita kysymyksiä tähän' and a send button.

Vammaispalvelut Porvoossa - Po x

https://www.porvoo.fi/vammaispalvelut#28b8e5e1

Sovellukset Nordean verkkopan... Päivittäiset raha-asi... Nordea 1 - Chinese... Rahastot - Kaupank... Pörssi - Pörssikurssi... Kaupankäynti OP Rahastot Nyt Gmail Tärkeimmät ETFit... (2) info@axessible.f... OP Osakesijoittajan... Muut kirjanmerkit

MATKAILU & VAPAA-AIKA TERVEYS & HYVINVOINTI ASUMINEN & YMPÄRISTÖ VARHAISKASVATUS & KOULUTUS ASIOINTI & PÄÄTÖKSENTEKO YRITYKSET & ELINKEINOELÄMÄ FI HAKU

Etusivu > Terveys & hyvinvointi > Sosiaali- ja perhepalvelut > Vammaispalvelut

f t

Porvoon perhekeskus  
Sosiaalityö  
Työ ja toimeentulo  
**Vammaispalvelut**  
Miten palvelua haetaan  
Tukea vammaisen arkeen  
Liikkuminen  
Vammaisten asumispalvelut  
Kehitysvammaisten palvelut  
Vammaisneuvosto  
Maahanmuuttajat  
Hyvinvointi ja vapaaehtoistyö  
Mielenterveys- ja päihdepalvelut  
Sosiaaliasiamies

## Vammaispalvelut

### Ajankohtaista

> Ohjeet henkilökohtaisen avun käyttäjille ja tuottajille koronatilanteen ajaksi

Vammaispalvelut on tarkoitettu henkilöille, joilla on vammasta tai sairaudesta johtuen erityisiä ja pitkäaikaisia vaikeuksia suoriutua tavanomaisista elämän toiminnoista.

Eritysongelmat voivat liittyä esimerkiksi kommunikaatioon, omatoimisuuteen, kodinhoitoon, sosiaalisiin taitoihin, ympäristössä liikkumiseen, terveyteen, turvallisuuteen, kirjallisiin taitoihin, vapaa-aikaan ja työhön. Asiakkaalle laaditaan yksilöllinen suunnitelma palvelutarpeista.

> THL, Palvelusuunnitelman sisältö ja laadinta

### Vaikavammaisten palveluja ovat

- Kuljetus- ja saattajapalvelut
- Palveluasuminen
- Asunnon muutostyöt ja apulaitteet
- Henkilökohtainen apu
- Päivätoiminta

Löydät tietoa näistä palveluista valikosta avautuvilta sivuilta.

### Muita palveluita ja tukitoimia ovat

- päivittäisissä toiminnoissa tarvittavat välineet, koneet, laitteet
- sopeutumisvaimennus, tukivoimot, liikkumistaidonohjaus
- tuki ylimääräisiin erityisravinto- ja vaatekustannuksiin sekä tukihenkilöön
- muut tarpeelliset palvelut ja tukitoimet

Edellä mainittuja palveluja myönnetään kunnan niille varattujen määrärahojen mukaisesti harkinnan perusteella. Vammaisella henkilöllä ei ole niihin subjektiivista oikeutta.

> Sosiaali- ja terveystalautkunnan päätös (§ 122) kohdentamisperiaatteista 10/2015

### Ota yhteyttä

### Asioi verkossa

Vammaispalveluhakemus >  
Kuljetuspalveluhakemus >

Avaa karttapalvelussa

Kunta-Kati

Hei! Olen Kunta-Kati, Porvoon kaupungin reipas digitaalinen työharjoittelija. Vastaan mielelläni kaupunkia koskeviin kysymyksiin. Huomaathan, että olen tekoäly ja opettelen vielä työtäni. Kiitos karsivallisyystestasi!

Miten voin auttaa?

Kirjoita kysymyksiä tähän

Käytämme sivustollamme evästeitä. Jatkamalla hyväksyt evästeiden käytön. Lisätietoja



# Kuntien verkkosivujen saavutettavuus

Lomakkeiden tarkistus WCAG tason AA mukaiseksi

PDF lomakkeissa käytetään PDF/A muotoa

Tiedosto Muokkaa Näytä Dokumentti Kommentit Lomakkeet Työkalut Lisäasetukset Ikkuna Ohje

**VAMMAISPALVELUHAKEMUS**  
Vammaispalvelut / Kehitysvammahuollon palvelut

Sivu 1 / 4

PORVOO  BORGÅ

Saapunut \_\_\_\_/\_\_\_\_ 20\_\_\_\_

**1. HAKIJAN HENKILÖTIEDOT**

Sukunimi ja etunimet	
Henkilötunnus	Ammatti
Katuosoite	Puhelin
Postinumero ja postitoimipaikka	Sähköpostiosoite
Lähiomainen tai edunvalvoja, nimi ja yhteystiedot	Kotikunta

Kuntaliiton sivuilta löytyy opas kirjastojen saavutettavuuden parantamisesta



## Yleisten kirjastojen saavutettavuussuositus



# Näkövammaisten liiton sivuilta löytyy lisää ohjeita esteettömyydestä

## Saavutettavuus ja esteettömyys

Näkövammaisten palvelujen, liikenteen, laitteiden ja sovellusten käyttöä helpottavat saavutettavat ja esteettömät ratkaisut. Niistä on yleensä apua myös kaikkien muiden arkeen.

### Saavutettavuus →

Saavutettava verkkopalvelu tai sovellus on toimiva, selkeä ja helppo käyttää. Saavutettavat sivustot ja palvelut palvelevat paitsi näkövammaisia, myös kaikkia muita käyttäjiä.

### Esteettömyys →

Esteettömät ratkaisut takaavat turvallisen liikkumisen ja laitteiden käytön itsenäisesti, riippumatta henkilön näkökyvystä tai muista rajoituksista.

### Dokumentit ja julkaisut →

Tiedostojen saavutettavuutta voi parantaa niin kirjoitus-, taitto- kuin tallennusvaiheessakin. Näiltä sivuilta löydät ohjeita saavutettavien dokumenttien ja julkaisujen tuottamiseen.

<https://www.nkl.fi/fi/saavutettavuus-ja-esteettomyys>



# PDF esityksen käytettävyysraportti

- Kun esitys tallennetaan PDF muotoon (PDF/A suositeltu) sen käytettävyys tulee tarkistaa esim. Adoben sisäänrakennetulla käytettävyystarkistimella.
- Tämän esityksen raportti näyttää tältä:



The screenshot shows the Adobe Acrobat Pro interface with a PDF accessibility report open. The report is titled 'Käytettävyysraportti' and provides details about the document's accessibility status.

**Käytettävyysraportti**

Tiedostonimi :  
IU alueellinen esteettömyys ja saavutettavuus.pdf

Tarkistusasetus:  
Adobe PDF

Voit löytää helpokäyttöisyysvirheet tämän raportin avulla. Voit korostaa PDF-tiedoston virheen sapsauttamalla kursorin virheen kohdalla olevaa linkkiä.

**Raportin sisältö**

- [Yksityiskohtainen raportti](#)
- [Yhteenveto](#)
- [Korjausvirheet](#)
- [Tiedote](#)

**Yksityiskohtainen raportti**

**Sivujen sisältövirheet**

Sivu 1: [Seuraava sivu](#)

- Sarkainjärjestys ei ehkä vastaa rakenteen järjestystä. ([Sarkainjärjestyksen määrittäminen](#))

Sivu 10: [Seuraava sivu](#) | [Edellinen sivu](#)

- Sarkainjärjestys ei ehkä vastaa rakenteen järjestystä. ([Sarkainjärjestyksen määrittäminen](#))

Sivu 30: [Seuraava sivu](#) | [Edellinen sivu](#)

- Sarkainjärjestys ei ehkä vastaa rakenteen järjestystä. ([Sarkainjärjestyksen määrittäminen](#))

**Rakennevirheet**

- 20 kuvaelementtiä, joilla ei ole vaihtoehtoista tekstiä. ([Vaihtoehtoisen tekstin lisääminen](#))

# Saavutettavuus verkkopalveluissa

**Tapio Haanperä**

[tapio.haanpera@kvl.fi](mailto:tapio.haanpera@kvl.fi)

0505588666



**Mitä on saavutettavuus?**

**Mitä tarkoitetaan, kun sanotaan,  
että jollain on “toimintarajoite”?**

**Mitä tarkoitetaan, kun sanotaan,  
että palvelu on ”saavutettava”?**

**”GOOD DESIGN ENABLES  
BAD DESIGN DISABLES”**

# Termejä ja sanastoa

- **Saavutettavuus**: viestintä ja digitaaliset palvelut - esimerkiksi verkkosivut
- **Esteettömyys**: rakennettu ympäristö
- **Accessibility**: saavutettavuus + esteettömyys
- **Apuvälineteknologia**: avustavia laitteita ja/tai ohjelmistoja, jotka mahdollistavat tietokoneen käytön toimintarajoitteisille käyttäjille.
- **WCAG**: Web Content Accessibility Guidelines (suom. Verkkosisällön saavutettavuusohjeet)



# Ketkä hyötyvät saavutettavuudesta?

- Näköön liittyvät rajoitteet
- Kuuloon liittyvät rajoitteet
- Motoriset ja fyysiset rajoitteet
- Kognitiiviset haasteet
- Puhevammat
- Neurologiset sairaudet





# Vamma tai toimintarajoite

	Pysyvä	Tilapäinen	Tilanteeseen liittyvä
 <u>Näkö</u>	Vaikeasti heikkonäköinen, sokea, värisokea	Kaihi, silmälasit unohtuneet kotiin	Kirkas auringonpaiste, kännykän käyttö kävellessä
 <u>Kuulo</u>	Kuuro, vaikeasti heikkokuuloinen	Korvatulehdus	Kova melu, ei halua häiritä muita kirjastossa
 <u>Motorinen</u>	Pysyvä ongelma käsien ja/tai sormien kanssa	Loukkaantuminen - Käsi "paketissa"	Lapsi sylissä, tärisevä ja heiluva linja-auto

# Mitä muuta hyötyä on saavutettavuudesta?

- Iän tuomat haasteet
- Vanha teknologia
- Hitaat tietoliikenneyhteydet
- Kielelliset vaikeudet
- Sivuston kieli eri kuin oma äidinkieli
- Hyvin harvoin nettiä käyttävät
- Hakukoneoptimointi ja puhekäyttö

# Miksi panostaa saavutettavuuteen?

- **Sosiaaliset syyt:** parantaa tasa-arvoa vammaisten ja toimintarajoitteisten käyttäjien kannalta
- **Tekniset syyt:** johtaa parempilaatuiseen tekniseen toteutukseen, mikä takaa paremman toimintavarmuuden kaikilla laitteilla ja selaimilla
- **Taloudelliset syyt:** tavoitetaan koko kohdeyleisö, pienemmät ylläpitokulut (vähemmän korjaamista ja muutostarpeita), pienempi tarve tukipalveluille
- **Lainsäädäntö:** eri mailla on eritasoiset vaatimukset -> paremmat vientimahdollisuudet
- **Hyödyttää kaikkia:** johtaa parempaan suunnitteluun, tuloksena helppokäyttöisempi palvelu ihan kaikille

# Avustavat teknologiat

Avustavat teknologiat tarjoavat perustan käytölle. Loppu on kiinni siitä, miten verkkosivusto on suunniteltu ja toteutettu.

- Ruudunlukuohjelmat
  - Puhesyntetisaattorit ja pistenäyttö
- Ruudunsuurennusohjelmat
- Kytkinohjaimet + sovellukset
- Erikoisnäppäimistöt ja -hiiret
- Kuulolaitteet
- Puheohjaus
  
- Selainten lisäosat ja tietokoneen asetukset

# Saavutettavuudesta ovat vastuussa

Suunnittelijat (käyttöliittymäsuunnittelijat, graafiset suunnittelijat, yms.)

Toteuttajat (koodaajat)

Sisällöntuottajat ja viestinnästä vastaavat

Myös tilaajalla on vastuu:

Pitää osata vaatia saavutettavuutta.

# Suunnittelun eri tasot





# Mitä on saavutettavuus?

**Tekninen saavutettavuus (WCAG)**

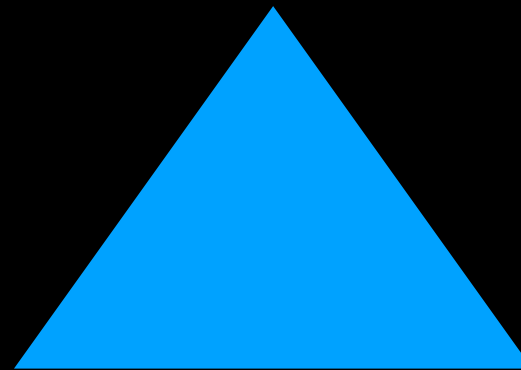

**Suunnittelu ja  
käytettävyys  
kaikille**

**Selkeät ja  
ymmärrettävät  
sisällöt**

# Verkosta löydettyä

Kela maksaa suoraan koulutuksen järjestäjälle sen osan koulumatkatesta, joka on myönnetty koulukuljetuksen perusteella. Koulutuksen järjestäjälle korvataan koulukuljetuksesta aiheutuneet kustannukset, joista on vähennetty kuukausittainen matkaosuutemme 43 euroa. Koulutuksen järjestäjälle suoraan maksettava osuus on koulumatkatukeanne.

# Selkokeskuksen versio

Kun käytät koulukuljetusta, Kela maksaa koulumatkatuen suoraan koulutuksen järjestäjälle.

Koulukuljetus maksaa sinulle itsellesi enintään 43 euroa kuukaudessa.

# Kognitiivinen saavutettavuus

Käytettävyys on saavutettavuutta:

Osalle käyttäjistä huono käytettävyys (“vaikea  
käyttöinen palvelu”) luo ylitsepääsemättömiä esteitä  
—> Palvelua ei voi käyttää - se ei ole saavutettava.

# Tekninen saavutettavuus

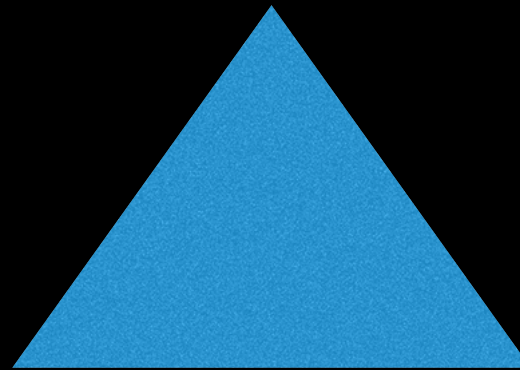

Suunnittelu ja  
helppokäyttöisyys  
kaikille

Selkeät ja  
ymmärrettävät  
sisällöt

# Kognitiiviset rajoitteet (1/2)

- **Muisti** - Työmuisti, säilömuisti (pitkäaikainen muisti), visuaalinen, visuospatiaalinen (tilan hahmottaminen suhteessa itseeseen),...
- **Toiminnanohjaus** – Tunteiden hallinta ja itsetuntemus, toiminnan suunnittelu ja toteutus; arviointi
- **Päättely** – Looginen päättely, matemaattinen älykkyys, yleistäminen
- **Keskittyminen** – valikoiva keskittyminen, pitkäaikainen keskittyminen, tarkkaavaisuus



# Kognitiiviset rajoitteet (2/2)

- **Kieli ja lukutaito** - Puheen ymmärtäminen, audittiivinen erottelu, nimeäminen, mekaaninen lukutaito
- **Visuaalinen hahmottaminen**
- **Tieto** – Kulttuuritietämys, jargon, metaforat, sanonnat

# Kognitiivinen saavutettavuus

- Selkeä ja ymmärrettävä kieli.
- Palvelun käyttö ei riipu käyttäjän muistista tai päättelykyvystä.
- Tee eri toiminnoista helposti tunnistettavia.
- Esitä eri elementit ja osiot loogisessa järjestyksessä.
- Selkeä ulkoasu ja fontti.
- Anna riittävästi palautetta suoritetuista toiminnoista.
- Käyttäjän näkökulma!

# Selkeät sivupohjat

Banneri

Haku

Päänavigaatio

Alanavigaatio

Pääsisältö

Lisätiedot  
(pääsisältöön  
liittyvät)

Alatunniste - Footer

# Kognitiivinen saavutettavuus

- Sivun eri osat tunnistettavia
  - Pääsisältö, valikot, sivun yläosa, haku, lisätiedot, alatunniste
- Perustoiminnot tunnistettavia
  - Linkit, painikkeet, lomakekentät, otsikot, sisältöteksti jne.
- Ulkoasu ja toiminta yhtenäisiä ja toimivat odotetusti
- Navigaatiovalikon järjestys looginen ja sisältää käyttäjälle tuttuja termejä

**Lainsäädäntö**

# Lainsäädäntö + saavutettavuus

Laki digitaalisten palvelujen tarjoamisesta

Yhdenvertaisuuslaki

Hallintolaki

YK:n yleissopimus vammaisten henkilöiden  
oikeuksista

Suomen Perustuslaki

EN 301 549

EU:n Esteettömyysdirektiivi

Section 508

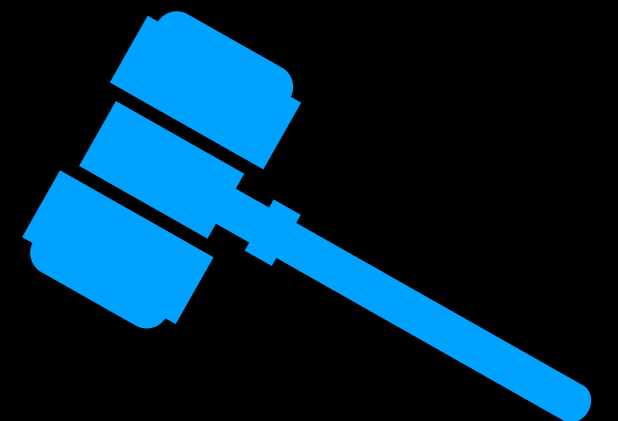



# Laki digitaalisten palvelujen tarjoamisesta

Pohjana Euroopan unionin direktiivi julkisten elinten verkkosivustojen ja mobiilisovellusten saavutettavuudesta (EU 2016/2102), "saavutettavuusdirektiivi"

Hyväksytty eduskunnassa 12.2.2019

Minimivaatimuksena Verkkosisällön saavutettavuusohjeiden noudattaminen (WCAG 2.1)

Viranomaisen on lisäksi varmistettava palvelun helppokäyttöisyys

Valvonnasta ja ohjeistamisesta vastaa Etelä-Suomen AVI

# Saavutettavuusseloste (1/2)

- Kuvaa, miten organisaatio täyttää lain vaatimukset.
- Listataan kaikki poikkeukset, miltä osin lain vaatimuksia ei täytetä.
- Organisaatiot voivat vedota kohtuuttomaan rasitteeseen, mikäli osa vaadituista kohdista olisi organisaatiolle “kohtuuton rasite”.
- Verkkosivulla tulee olla mekanismi käyttäjäpalautteen antamiseksi.

# Saavutettavuusseloste (2/2)

- Yhteystiedot yhteisöistä/yksiköistä/henkilöistä, jotka vastaavat saavutettavuudesta ja käyttäjäpalautteena lähetettyjen pyyntöjen käsittelystä.
- Vapaaehtoisesti voi myös mainita: kuvaus organisaation sitoutumisesta saavutettavuuteen, julkaisupäivämäärä, viimeisimmän suuren päivityksen aika, puhelintuen yhteystiedot, arviointiraportti.
- Selosteen pitää olla helposti saatavissa ja se on tarjottava saavutettavassa muodossa

# Lain siirtymäajat - “DEADLINET”

## **23.9.2019**

- Julkisen puolen verkkosivut, jotka on otettu käyttöön 23.9.2018 tai myöhemmin

## **23.9.2020**

- Kaikki julkisen sektorin verkkosivut (ja kaikki käytön kannalta olennaiset multimediasisällöt sekä ladattavat dokumentit)
- Kaikki multimediasisällöt, jotka on julkaistu 23.9.2020 tai sen jälkeen.
- Kaikki ladattavat dokumentit (esim PDF), jotka on julkaistu 23.9.2018 tai sen jälkeen.

## **1.1.2021**

- Lain piiriin kuuluvat yksityisen sektorin verkkosivut - pankit, vakuutusyhtiöt, energia, vesi, sähkö, yms.

## **23.6.2021**

- Mobiilisovellukset
- Ekstranetit ja intranetit, jotka on otettu käyttöön tai uudistettu perusteellisesti 23.9.2019 tai myöhemmin

# Yhdenvertaisuuslaki

Henkilökohtaiset kohtuulliset mukautukset vammaisten henkilöiden yhdenvertaisuuden toteuttamiseksi.

Mahdollisuus vaatia “kohtuullisia mukautuksia”:

“Viranomaisen, koulutuksen järjestäjän, työnantajan sekä tavaroiden tai palvelujen tarjoajan on tehtävä asianmukaiset ja kulloisessakin tilanteessa tarvittavat kohtuulliset mukautukset, jotta vammaisen henkilö voi yhdenvertaisesti muiden kanssa asioida viranomaisissa sekä saada koulutusta, työtä ja yleisesti tarjolla olevia tavaroita ja palveluita samoin kuin suoritua työtehtävistään ja edetä työuralla.”

# **WCAG 2.1 - Verkkosisällön saavutettavuusohjeet**

= Lain minimivaatimukset



# Verkkosisällön saavutettavuusohjeet (WCAG 2.1)

## WCAG 2.1 - Periaatteet

1. Havaittava (Perceivable)
2. Hallittava (Operable)
3. Ymmärrettävä (Understandable)
4. Lujatekoinen (Robust)

Taso A  
"Perus"

Taso AA  
Laki vaatii

Taso AAA  
"Tosi hyvä"

# WCAG - Rakenne

## Periaatteet

## Ohjeet

## Onnistumiskriteerit

1. Havaittava

2. Hallittava

3. Ymmärrettävä

4. Lujatekoinen



# Mitä WCAG-arviointiin kuuluu?

- Kaikkien onnistumiskriteerien (49 kpl AA-tasolla) pitää mennä läpi kaikilla sivuilla.
- Suurilla sivustoilla käytännössä yleensä arvioidaan etusivu, erilaiset sivupohjat, lomakkeet, erikoissisältö - ei jokaista yksittäistä sivunäkymää.
- Jos löydetään ongelma,
  1. kuvataan ongelma,
  2. kerrotaan missä se on ja
  3. annetaan ratkaisuehdotus

# WCAG 2 - Huomioitavaa

- Ei kata kaikkia ongelmia joita vammaiset henkilöt kohtaavat verkossa
- Kattaa heikosti oppimisen ja ymmärtämisen ongelmat, kielelliset vaikeudet, lievemmät kognitiiviset rajoitteet
- Monet kriteerit ovat tulkinnanvaraisia
- Ei huomioi palvelun käytettävyyttä: saavutetaanko tavoitteet tuloksellisesti, tehokkaasti ja tyytyväisenä

# Esimerkkejä WCAG

## 2.1 vaatimuksista

Esimerkit pohjautuvat W3C:n WCAG Easy Checks listaan

# 1. Sivun otsikko (page title)

## 2.4.2 - Sivuoitsikot

- ♦ Jokaisella verkkosivulla on otsikko, joka näkyy selainikkunan tai välilehden otsikkopalkissa
- ♦ Otsikon tulisi kuvata sivun sisältöä



# 2. Kielen määrittäminen

3.1.1 - Sivunäkymän kieli tulee määrittää HTML-koodissa.

3.1.2 - Mikäli sivulla on eri kielillä kirjoitettuja osioita, tulee näiden kieli määrittää erikseen.

```
html.no-js.js
<!DOCTYPE html>
▼ <html class="no-js js" lang="fi" > = $0
  ▼ <head>
    <meta charset="utf-8">
    <meta charset="utf-8">
```

Esimerkkisivun HTML-koodista huomataan, että sivun kieleksi on määritelty suomi - `<... lang="fi-FI" ...>`

# 3. Tekstivastineet

1.1.1 - Kaikella ei-tekstuaalisella sisällöllä tulee olla tekstivastine, joka kuvaa sen sisältöä

- ◆ **Kuvien tekstivastineet:**

- ◆ alt-attribuutissa teksti, joka kertoo, mitä kuvassa on
- ◆ tyhjä, jos kuva on koriste tai sisältö on kerrottu muualla
- ◆ jos kuva on linkki, tekstivastine kertoo linkin kohteen

- ◆ **Lomakekentille**

- ◆ kentän nimessä kerrotaan, mitä kenttään on tarkoitus syöttää

- ◆ **Kuvaajien ja infografiikoiden tekstivastineet:**

- ◆ Ei alt-attribuutissa, vaan tekstinä samalla sivulla tai linkki sisällöstä kertovalle sivulle

Yleiset Näkyminen Edistynyt

**Yleiset**

Kuvan URL

**Kuvan kuvaus**

Otsikko

**Esikatselu**

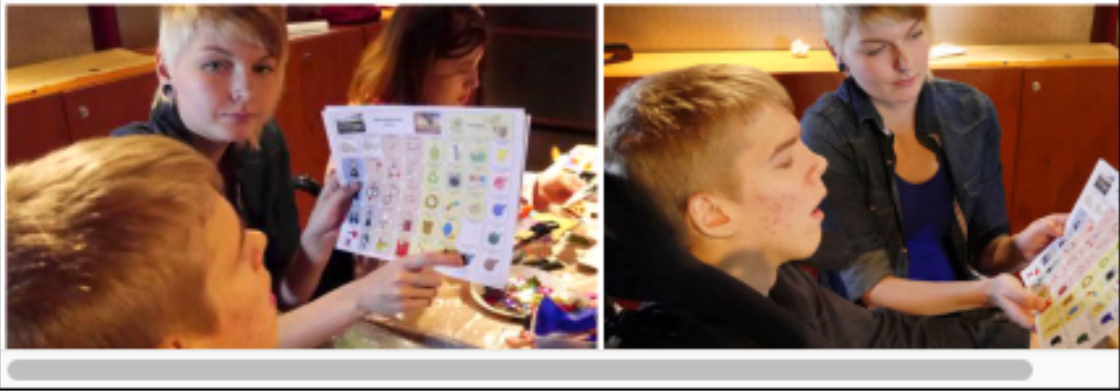

Kuvan lisääminen Drupal-sisällönhallintajärjestelmässä

 **harakka.jpg**  
13.3.2015  
25 KB  
880 x 242

URL

Otsikko

Kuvateksti

**Vaihtoehtoinen teksti**

Kuvaus

Kuvan lisääminen Wordpress-sisällönhallintajärjestelmässä

```

```

# 4. Visuaalinen merkitys myös koodissa tai tekstinä (1/2)

1.3.1 - Informaatio ja suhteet

2.4.6 Otsikot ja nimilaput

- ♦ Otsikoissa, linkeissä, painikkeissa ja muissa elementeissä, joiden ulkoasu antaa vihjeen niiden tarkoituksesta, tulisi käyttää oikeaa merkkäusta myös HTML-koodissa.
- ♦ Esimerkki: Ei siis riitä, että otsikko kirjoitetaan suuremmalla fontilla ja lihavoidaan. Se pitää myös ohjelmallisesti merkitä otsikoksi HTML-koodissa:

```
<h1>Tämä on sivunäkymän ensimmäinen otsikko</h1>
```

## 4. Visuaalinen merkitys myös koodissa tai tekstinä (2/2)

- ♦ Alla olevassa kuvassa on vihreitä neliöitä, jotka kuvaavat sitä, onko lippuja vielä saatavilla.
- ♦ Vihreiden neliöiden lisäksi sama tieto tulisi olla myös tekstinä: “Paikkoja saatavilla”.

LIPUT		KALENTERINÄKYMÄ		1	2	▶
TAPAHTUMA ▶	PAIKKAKUNNAT ▶	PÄIVÄMÄÄRÄ ▲	<input type="checkbox"/> LIPPUJA SAATAVILLA			
WE WILL ROCK YOU, ENSI-ILTA	HELSINKI Messukeskus Amfi -teatteri	pe, 17.4.2020 19:00	<input checked="" type="checkbox"/> Liput alkaen 39,00 €		<a href="#">Liput</a>	
WE WILL ROCK YOU	HELSINKI Messukeskus Amfi -teatteri	la, 18.4.2020 14:00	<input checked="" type="checkbox"/> Liput alkaen 39,00 €		<a href="#">Liput</a>	
WE WILL ROCK YOU	HELSINKI Messukeskus Amfi -teatteri	la, 18.4.2020 19:00	<input checked="" type="checkbox"/> Liput alkaen 39,00 €		<a href="#">Liput</a>	
WE WILL ROCK YOU	HELSINKI Messukeskus Amfi -teatteri	ke, 22.4.2020 19:00	<input checked="" type="checkbox"/> Liput alkaen 39,00 €		<a href="#">Liput</a>	

# 5. Tekstin ja taustan välinen tummuuskontrasti - 1.4.3

- ◆ Tekstin (tai tekstiä esittävän kuvan) ja taustan välinen tummuuskontrastisuhde on oltava vähintään **4,5:1** (normaalkokoinen teksti) tai 3:1 (suuri teksti)



EDUSKUNTA  
RIKSDAGEN

[Suomeksi](#) [På svenska](#) [In English](#)

[RSS](#) [Yhteystiedot](#) [Anna palautetta](#) [Selkosuomi](#)

Haku...



Tarkennettu haku

[Etusivu](#)

[Kansanedustajat](#)

[Lakien säätäminen](#)

[Hallituksen valvonta](#)

[EU-asiat](#)

[Talousarvio](#)

[Kansainvälinen toiminta](#)

[Tietoa eduskunnasta](#)

## Kansanedustajat

Kansanedustajan työ ja tehtävät  
Puhemiehistö  
Toimielimet  
Palkkiot ja kulukorvaukset  
Eläkkeet  
Vaalit ja vaalirahoitus  
Verkostot ja ystävyyshämät  
Nykyiset kansanedustajat  
Kansanedustajat aakkosittain  
Mieskansanedustajat  
Naiskansanedustajat

## Eduskuntaryhmät

Keskustan eduskuntaryhmä  
Kokoomuksen eduskuntaryhmä  
Sosialidemokraattinen eduskuntaryhmä  
Sininen eduskuntaryhmä  
Perussuomalaisten eduskuntaryhmä

## Valtiopäiväasiat

Hallituksen esitykset  
Valiokuntien mietinnöt  
Valiokuntien lausunnot  
Eduskunnan vastaukset  
Välikysymykset  
Kirjalliset kysymykset  
Suulliset kysymykset  
Kansanedustajien lakialoitteet  
Kansanedustajien talousarvioaloitteet  
Lisätalousarvioaloitteet  
Kansanedustajien lakialoitteet  
Keskustelualoitteet  
Kansalaisaloitteet  
Pääministerin ilmoitukset  
Valtioneuvoston selonteot  
Valtioneuvoston tiedonannot  
Valtioneuvoston kirjelmät  
Valtioneuvoston E-sehitykset

## Valiokunnat

Suuri valiokunta  
Perustuslakivaliokunta  
Ulkoasiainvaliokunta  
Valtiovarainvaliokunta  
Tarkastusvaliokunta  
Hallintovaliokunta  
Lakivaliokunta  
Liikenne- ja viestintävaliokunta  
Maa- ja metsätalousvaliokunta  
Puolustusvaliokunta  
Sivistysvaliokunta  
Sosiaali- ja terveysvaliokunta  
Talousvaliokunta  
Tulevaisuusvaliokunta  
Työelämä- ja tasa-arvovaliokunta  
Ympäristövaliokunta

## Tietoa eduskunnasta

Vierailulle eduskuntaan  
Kansalaisinfo  
Esitteet ja videot  
Medialle  
Nuorten eduskunta  
Eduskunnan hallinto  
Yhteystiedot  
Eduskuntasanasto

## Eduskunnan kirjasto

Eduskunnan arkisto  
Aineistot ja aihealueet  
Tietopaketit  
Lakihankkeiden tietopaketit  
Palvelut  
Suosittelemme  
Selma-kokoelmatietokanta  
Palautetta kirjastolle



**Tekstin ja taustan välinen tummuuskontrasti on tässä pienimillään 2.2:1**

## Mutkatonta pankkiasiointia OP- mobiilissa

Mobiiliavaimella vahvistat pankkitapahtumasi helposti ja turvallisesti OP-  
mobiilissa. Lue lisää ja kokeile!

Lue lisää ja kokeile!

Käytetyimmät palvelut

Ajankohtaista

<https://www.op.fi/henkiloasiakkaat>



# 6. Tekstin koon muuttaminen

- ◆ Käyttäjät voivat muuttaa tekstin kokoa joko muuttamalla
  - ◆ pelkän tekstin kokoa selaimesta käsin,
  - ◆ kaikkien elementtien kokoa selaimesta käsin tai
  - ◆ tekstin kokoa asetuksista.

# 7. Käyttäminen näppäimistöllä

- ♦ Kaiken toiminnallisuuden tulee olla käytettävissä näppäimistöllä (2.1.1, 2.1.2, 2.4.3, 2.4.7)
- ♦ Linkkien, painikkeiden, ja muiden toimintojen tulee olla toteutettu niin, että näppäimistökohtaisen voi siirtää niihin, kohdistin on selkeästi näkyvissä ja että komponentti reagoi kun se aktivoidaan näppäimistöllä
- ♦ Hiirellä raahaamisen tai kosketuksen avulla käytettäviä toimintoja varten täytyy olla omat käyttöliittymäkomponenttinsa (myös 2.5.1 vaatii tätä)
- ♦ Käytännössä verkkosivua tulee voida selata käyttämällä sarkainta (Tab), nuolinäppäimiä, välilyöntiä, Esc-näppäintä sekä Enter-näppäintä.

DEMO

# 8. Linkin tarkoitus

- ◆ 2.4.4 - Linkin tarkoitus tulisi selvittää linkkitekstistä siinä yhteydessä, missä linkki sijaitsee
- ◆ Linkkitekstin tulee kuvata, mihin sivulle linkki vie, tai mitä linkistä tapahtuu.

## Uutiset

Kaupparekisterissä olevien yritysten määrä kasvanut hieman viime vuodesta – osakeyhtiö yleisin yritysmuoto  
17.08.2018



OM tiedottaa: Yritystoiminnan aloittamista halutaan helpottaa poistamalla yksityisten osakeyhtiöiden vähimmäispääomavaatimus  
10.08.2018



PRH mukana Yritys 2018 - tapahtumassa 4.-5.9.2018 Helsingin Messukeskuksessa  
08.08.2018



Heinäkuun tuore tavaramerkki: SisuTeacher  
31.07.2018



Varoitus harhaanjohtavista, laskunnäköisistä tavaramerkkien tarjouskirjeistä  
12.07.2018



Suomessa tuotevääreännökset aiheuttavat vähiten taloudellista haittaa verrattuna muihin EU-maihin  
10.07.2018



Näytä lisää >

Esimerkki kriteerin läpäisevästä linkistä.

”Näytä lisää” ei välttämättä aina ole kuvaava linkkiteksti, mutta tässä se on esitetty kontekstissa, joka antaa vihjeen mitä näytetään lisää, joten teksti on riittävän kuvaava.



ICT-alan  
ammattilainen: töitä  
tarjolla juuri sinulle!  
Nyt avoinna  
erikoissuunnittelijan  
ja  
sovellussuunnittelija



Mietitkö oman  
yrityksen  
perustamista?  
Julkiset  
yrityspalvelut esillä  
4.-5.9.2018 Yritys  
2018 -tapahtuman



Avoin työpaikka  
PRH:ssa:  
sovellussuunnittelija  
. Lue lisää ja tee  
hakemus  
Valtiolle.fi:ssä:  
<https://www.prh.fi/fi>



Mietitkö oman  
yrityksen  
perustamista?  
Julkiset  
#yrityspalvelut esillä  
4.-5.9.2018  
#Yritys2018

LATAA LISÄÄ

Esimerkki hylätystä kriteeristä. ([www.prh.fi](http://www.prh.fi) - kuvan tummuuskontrastia on parannettu jälkikäteen)

Lataa lisää ei ole saman elementin sisällä kuin sen yläpuolella olevat laatikot, joten ei ole selvää mitä ladataan lisää.

Eedellisellä sisällöllä ei ole otsikkoa, joka kertoisi, mistä sisällöstä on kyse.

# Uudistettu versio samasta kohdasta

Otsikko kertoo, mitä sisältöä sen alapuolella on

## PRH sosiaalisessa mediassa



PRH:n uutiskirje on ilmestynyt!  
Pääjuttuna WIPO:n pääjohtajan Francis Gurryn haastattelu siitä, miten tekoäly haastaa datan



PRH:n uutiskirje on ilmestynyt!  
Pääjuttuna WIPO:n pääjohtajan Francis Gurryn haastattelu siitä, miten tekoäly haastaa datan



Uutiskirjeemme on ilmestynyt! Aiheina mm.  
Uuden #tavaramerkki-lain merkittävimmät muutokset, #tekoäly



Tapahtumaa voit seurata myös verkossa  
<https://t.co/SrAacHSF>  
Tw  
<https://t.co/Hyt2xSlaej>

LATAA LISÄÄ SOMESTA

Linkkiteksti kertoo käyttäjälle, mitä siitä tapahtuu

[www.prh.fi](http://www.prh.fi) - kuvan tummuuskontrastia on parannettu jälkikäteen

# 9. Lomakkeet

- ◆ Lomake-elementtien toteutuksessa (koodi) tulee ottaa saavuetavuus huomioon.
- ◆ Lomakkeet on voitava täyttää käyttäen pelkkää näppäimistöä (ilman hiirtä).
- ◆ Jos käyttäjä täyttää lomakkeen virheellisesti, tästä on ilmoitettava ja ohjeistettava käyttäjää saavutettavassa muodossa.
- ◆ 3.3.1 - Jos lomakkeella havaitaan syötevirhe, sen paikka osoitetaan ja virheen kuvaus esitetään tekstimuotoisena
- ◆ 3.3.2: Lomakekentissä tulee olla nimilaput (label), jotka kertovat, mitä tietoa kenttään on tarkoitus syöttää ja missä muodossa
- ◆ 3.3.3: Jos lomakella havaitaan virhe, käyttäjälle ehdotetaan miten sen voi korjata



[tokmanni.fi](http://tokmanni.fi) - kuvakaappaus sen jälkeen, kun käyttäjä on täyttänyt toimitustiedot puutteellisesti ja yrittänyt lähettää lomakkeen

### Toimitusosoite

Sähköpostiosoite \*

Syötä toimiva sähköpostiosoite (esim. matti.meikalainen@osoite.fi).

Voit luoda tilin kassan jälkeen.

Etunimi \*

Sukunimi \*

 Tämä on pakollinen kenttä.

Yritys

Käyttäjää ohjeistetaan jokaisen virheellisesti täytetyn lomakekentän kohdalla.

Täyttämättä jätettyjen pakollisten lomakekenttien kohdalla käyttäjälle ilmoitetaan: "Tämä on pakollinen kenttä".

Puhelinnumero \*

Syötä kelvollinen numero tähän kenttään.

Lomakekentät pitää merkitä oikein HTML-koodiin.

Alla on esitetty esimerkki muun muassa siitä, miten lomakekentän nimilappu (label) voidaan yhdistää sille kuuluvaan syötekenttään.

**Yritys** <label for="yritys">Yritys</label>

```
<input id="yritys" type="text"
autocomplete="organization">
```

**Katuosoite \*** <label for="katuosoite">Katuosoite</label>

```
<input id="katuosoite" type="text" required
autocomplete="address-line1">
```

HTML ja muut yleisesti käytössä olevat web-teknologiat mahdollistavat usein monta erilaista tapaa ratkaista sama asia. Yllä olevan kuvan esimerkki voidaan siis toteuttaa muillakin tavoilla siten, että se on edelleen saavutettava.

# 10. Liikkuva ja välkkyvä sisältö

- ◆ 2.2.2 - Automaattisesti käynnistyvän liikkuvan, välkkyvän tai vierivän sisällön voi keskeyttää, pysäyttää tai piilottaa käyttäjän toimesta
- ◆ Esimerkiksi: karusellit, rullaavat uutisvirrat, mainokset, videot, animaatiot, yms.
- ◆ Mahdollisia ongelmia käyttäjille:
  - ◆ vaikeuksia lukea itsestään muuttuvaa tai liikkuvaa sisältöä,
  - ◆ liikkuva ja välkkyvä sisältö voi häiritä verkon lukemista ja selaamista,
  - ◆ aiheuttaa kohtauksia, mikäli sisältö välkkyy yli kolme kertaa sekunnissa, vie suuren osan näytön tilasta sekä on melko kirkas.
- ◆ <https://www.alandsbanken.fi>

# 11. Multimedia (video ja ääni)

- ◆ 1.2.x - Kaikille videoille ja äänitiedostoille tulisi antaa vaihtoehtoinen esitystapa.
- ◆ Tämä auttaa henkilöitä, joilla on aistirajoitteita, havaitsemaan esimerkiksi videoissa näkyvän ja kuuluvan sisällön.
- ◆ Tämän takia WCAG 2 AA-tason läpäisemiseksi videoiden tulee olla:
  - ◆ tekstitettyjä kuulovammaisia varten sekä
  - ◆ kuvailutulkattuja näkörajoitteisia käyttäjiä varten.
- ◆ <https://www.invalidiliitto.fi/hissi-videot>
- ◆ Yle Areenasta voi katsoa Muumeja kuvailutulkattuna

# 12. Responsiivisuus

- Sivua voi selata kännykällä ilman sivusuuntaista vierittämistä.
  - Sisällöt voidaan esittää yhdellä palstalla, joka on 320 CSS-pikseliä leveä.
- Poikkeuksena tilanteet, jotka vaativat sivusuuntaista vierittämistä, kuten kartat tai suuret datataulukot.

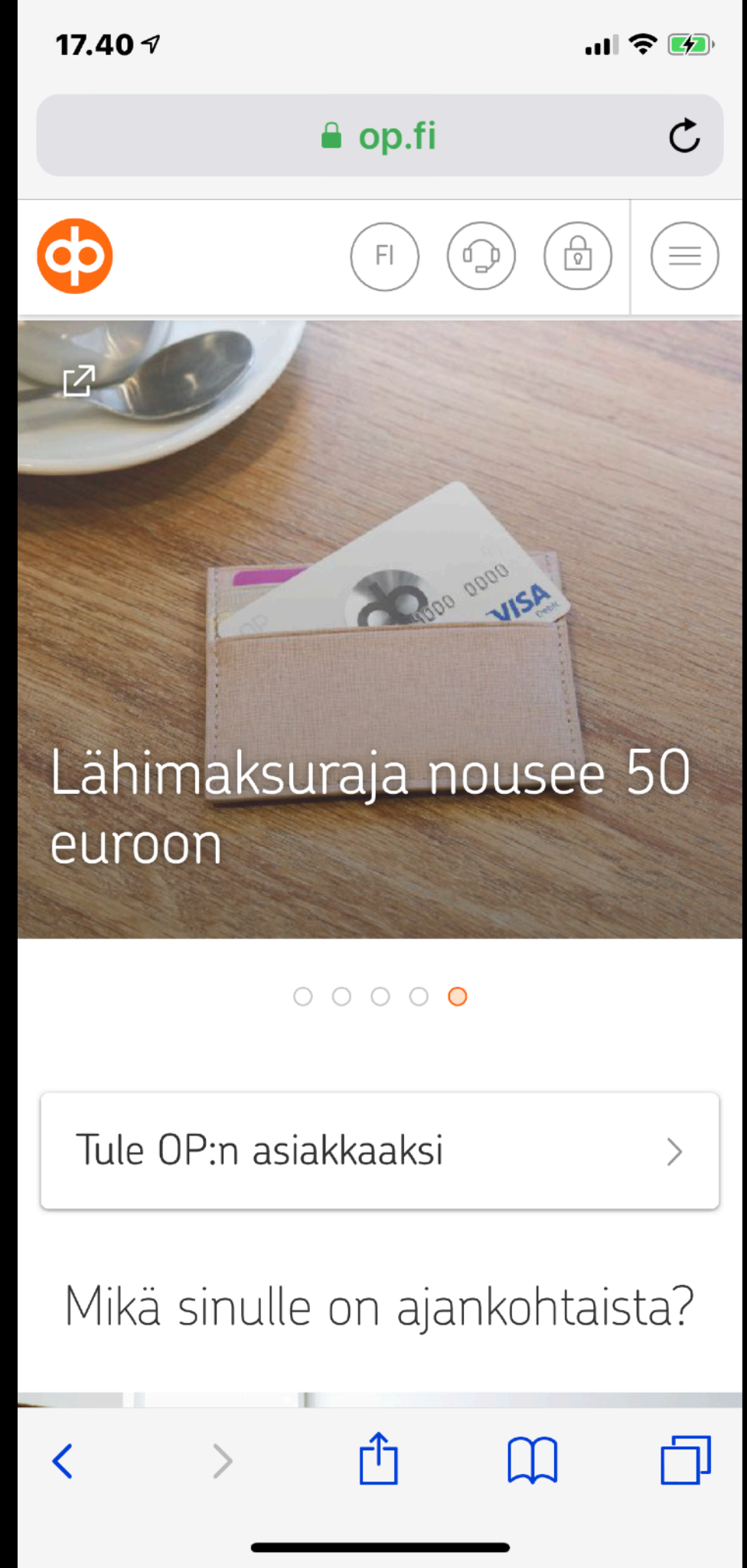

- 1.Sivun otsikko (page title)
- 2.Sivun ja sivun osien kieli (lang)
- 3.Tekstivastineet (kuvat, painikkeet, lomakkeet)
- 4.Visuaalisen ilmeen suhde koodiin (esim. otsikko ei saa vain näyttää otsikolta, se pitää olla myös ”koodattu” otsikoksi <h>)
- 5.Tekstin ja taustan välinen tummuuskontrasti
- 6.Tekstin koon muuttaminen
- 7.Käyttäminen näppäimistöllä
- 8.Linkin tarkoitus
- 9.Lomakkeet
- 10.Vilkkuva ja itsestään liikkuva sisältö
- 11.Multimedia (videot ja audio)
- 12.Responsiivisuus

Kysymyksiä?

Tapio Haanperä  
[tapio.haanpera@kvl.fi](mailto:tapio.haanpera@kvl.fi)  
tel. 0505588666

Kiitos!



# Miksi pykälien mukaan suunniteltu ei ole esteetöntä?

Minna Nyström-Järvinen

Tutkintovastaava, Rakennusarkkitehdin tutkinto-ohjelma, TAMK

Arkkitehti SAFA

1

## Minna Nyström-Järvinen

- Arkkitehti
- Suunnittelutoimistotausta
  - Lähinnä julkisia rakennuksia, logistiikkarakennuksia, toimistoja
- Lehtori Tampereen ammattikorkeakoulussa v. 2012
  - Rakennusinsinöörit, rakennusmestarit
  - V. 2014 rakennusarkkitehtikoulutus
- Lehtori, koulutuspäällikkö v. 2016
  - Tutkintovastaava, arkkitehtuurin tiimin vetäjä
- Oma toiminimi vuodesta 2014, OY alkaen 2019
- Rakennetun ympäristön esteettömyys -opintojakso

2

## Liikkumis- ja toimintaesteinen



- Liikkumisesteiset
- Näkövammaiset
- Kuulovammaiset
- Kehitysvammaiset
- Sairauden takia liikkumis- tai toimintaesteiset
- Muistisaira
- Allergiaa tai astmaa sairastavat
- Lapset, pienikasvuiset
- Ikääntyneet

On arvioitu, että kaikki ihmiset ovat elinajastaan keskimäärin 40% eri tavoin liikkumis- ja toimimisesteisiä

3



4

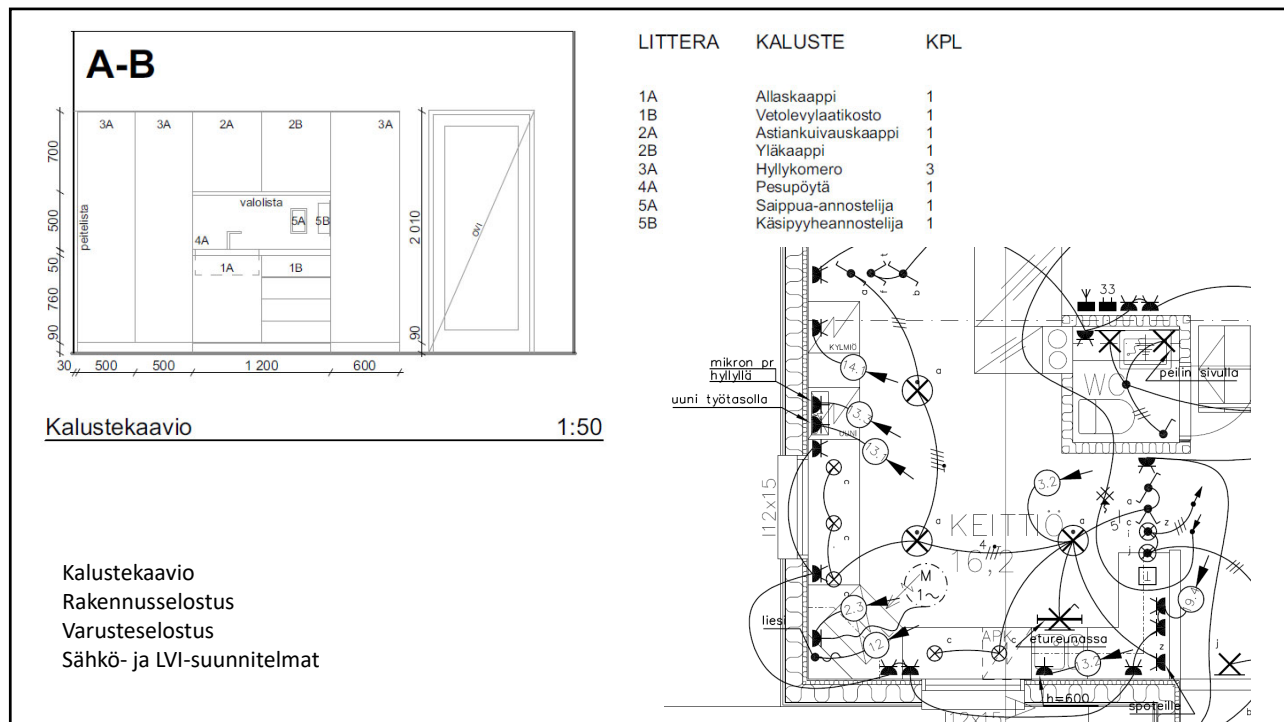

5

Viranomaisvalvonta	Suunnitelmat
<ul style="list-style-type: none"> <li>• YK:n yleissopimus</li> <li>• Perustuslaki</li> <li>• Maankäyttö- ja rakennuslaki</li> <li>• Maankäyttö- ja rakennusasetus               <ul style="list-style-type: none"> <li>• YM ohje rakennuksen esteettömyydestä</li> <li>• Esteetön rakennus</li> </ul> </li> <li>• Kunnalliset vammaisneuvostot</li> <li>• Yhdenvertaisuuskoordinaattori / RAVA</li> <li>• Invalidiliitto, ESKEH</li> <li>• SuRaKu, ulkoalueet</li> <li>• RT-kortit ja RT-Esteettömyystieto</li> <li>• Liitot, esim. Kuuloliitto, Näkövammaisten keskusliitto</li> </ul>	<ul style="list-style-type: none"> <li>• <b>Pääpiirustukset</b> <ul style="list-style-type: none"> <li>• Esteettömyys selvitys</li> </ul> </li> <li>• Rakennus selostus</li> <li>• Urakkalaskentasarja / työpiirustukset</li> <li>• Pihasuunnitelmat</li> <li>• Perustussuunnitelmat</li> <li>• Rakennesuunnitelmat</li> <li>• Irtokaluste- ja sisustus suunnitelmat</li> <li>• Talotekniset suunnitelmat               <ul style="list-style-type: none"> <li>• Sähkö</li> <li>• LVI</li> <li>• Valaistus</li> <li>• Automaatio</li> </ul> </li> <li>• Erikoissuunnitelmat               <ul style="list-style-type: none"> <li>• Akustiikka</li> <li>• Sprinkler</li> <li>• Kulunvalvonta</li> <li>• Turvasuunnitelma</li> </ul> </li> </ul>

6

## Rakennushankkeen osapuolia...

- Tilaaja
- Käyttäjä
- Rakennuttaja-konsultti
- Suunnittelijat
  - **Pääsuunnittelija**
  - **Rakennussuunnittelijat**
  - Rakennesuunnittelijat
  - Sähkösuunnittelija
  - **Valaisinsuunnittelija**
  - LVI-suunnittelija
  - Automaatiosuunnittelija
  - **Akustikko**
  - Sprinklersuunnittelija
  - Kulunvalvontasuunnittelija
  - Palotekninen suunnittelija
  - Lukitussuunnittelija
- Viranomainen
  - **Rakennusvalvonta**
  - Vammaisasiamies – yhdenvertaisuuskoordinaattori
  - Vammaisneuvosto
  - Esteettömyystyöryhmät

7

## Rakennushankkeen osapuolia

### TYÖMAAVAIHE

- Urakoitsija(t) urakkamuodosta riippuen
  - Aliurakoitsijat => asentajat (työnjohto)
- Valvoja
- Rakennuttajakonsultti
- Viranomaiskatselmukset



### KÄYTTÖ

- Käyttäjä



### YLLÄPITO

- Kolmas osapuoli?

8

## Suunnittelun A ja O HAASTEET

- Tontille päästään esteettömästi **LE-AUTOPAIKAT, PALVELUAUTO, KOTIHOITO**
- Tontin rajalta tai autopaikalta päästään sisäänkäynnin luo **MAANPINNAN KALTEVUUDET**
- Oven luo päästään esteettömästi **LUISKA**
- Ovi saadaan auki **OVIAUTOMATIikka, OVEN AVAUTUMISVOIMA**
- Oven ja tuulikaapin läpi päästään sisälle **OVEN VAPAA LEVEYS, KYNNYS, TK-MATTO**
- Infotiski ja opasteet löytyvät **ARKKITEHTUURI, OPASTEET**
- Hissi löytyy **SIJAINNIT, TOIMIVUUS, VÄRIT, KONTRASTIT**
- WC löytyy ja on käytettävissä **SIJAINNIT ESTEETTÖMÄSTI**
- Tarvittavat palvelut tai asumiselle välttämättömät tilat ovat saavutettavissa

9

## Rakennuslupa-aineisto

Viranomaisen tarkastaa

- **Pääpiirustukset**
  - Asemapiirros mk 1:500 / 1:200
  - Pohjapiirrokset mk 1:100
  - Leikkaus mk 1:100
  - Julkisivut mk 1:100
- **Liitteet**
- Esteettömyyselvytys – ei kaikissa hankkeissa
- Aineiston ennakoesittely esteettömyystyöryhmälle (merkittävät hankkeet)

10

- Tontille päästään esteettömästi
- Tontin rajalta tai autopaikalta päästään sisäänkäynnin luo
- Oven luo päästään esteettömästi

11

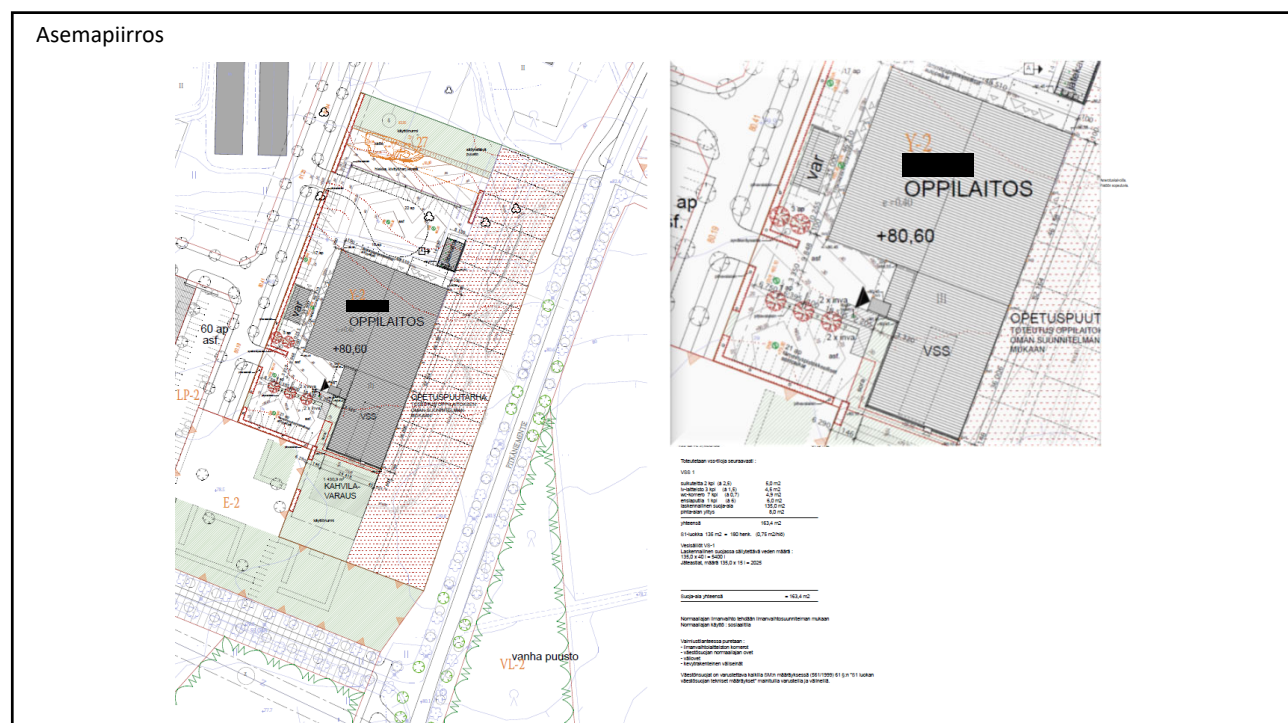

12





13



Kuva: Kaveh Rostamkhani / HS

<https://www.hs.fi/kaupunki/art-2000006229606.html>

14





15

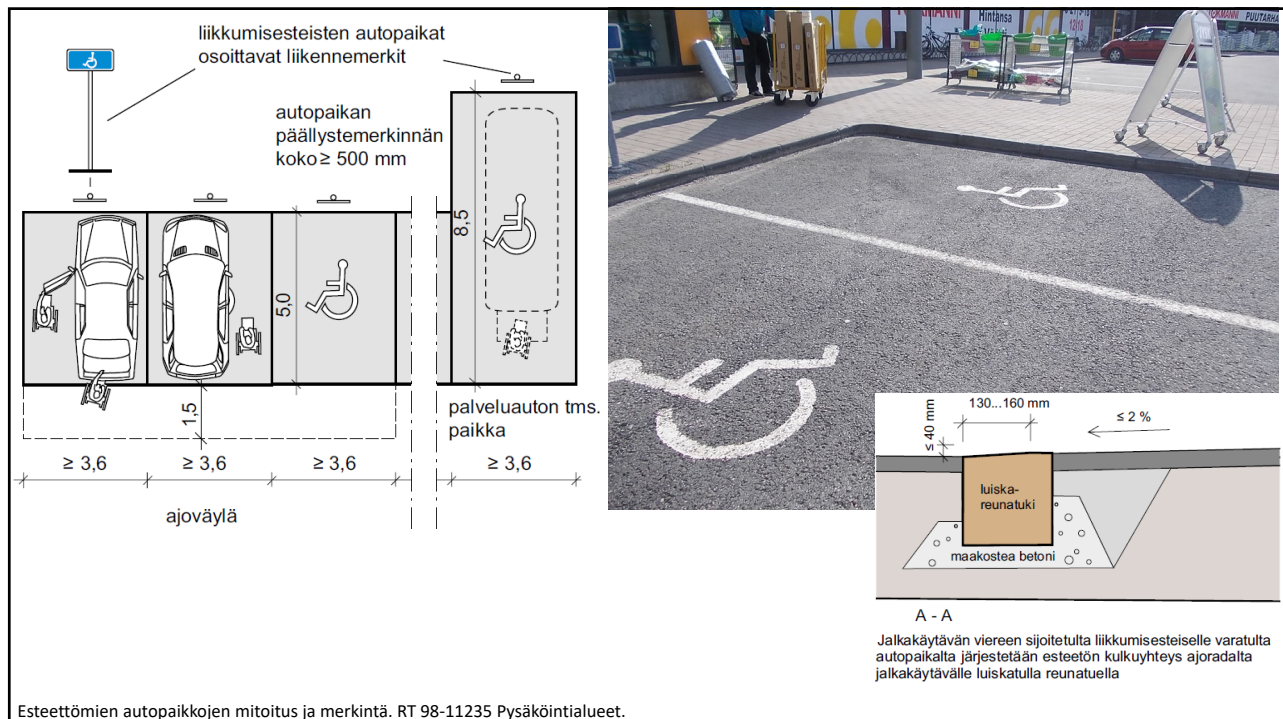

16

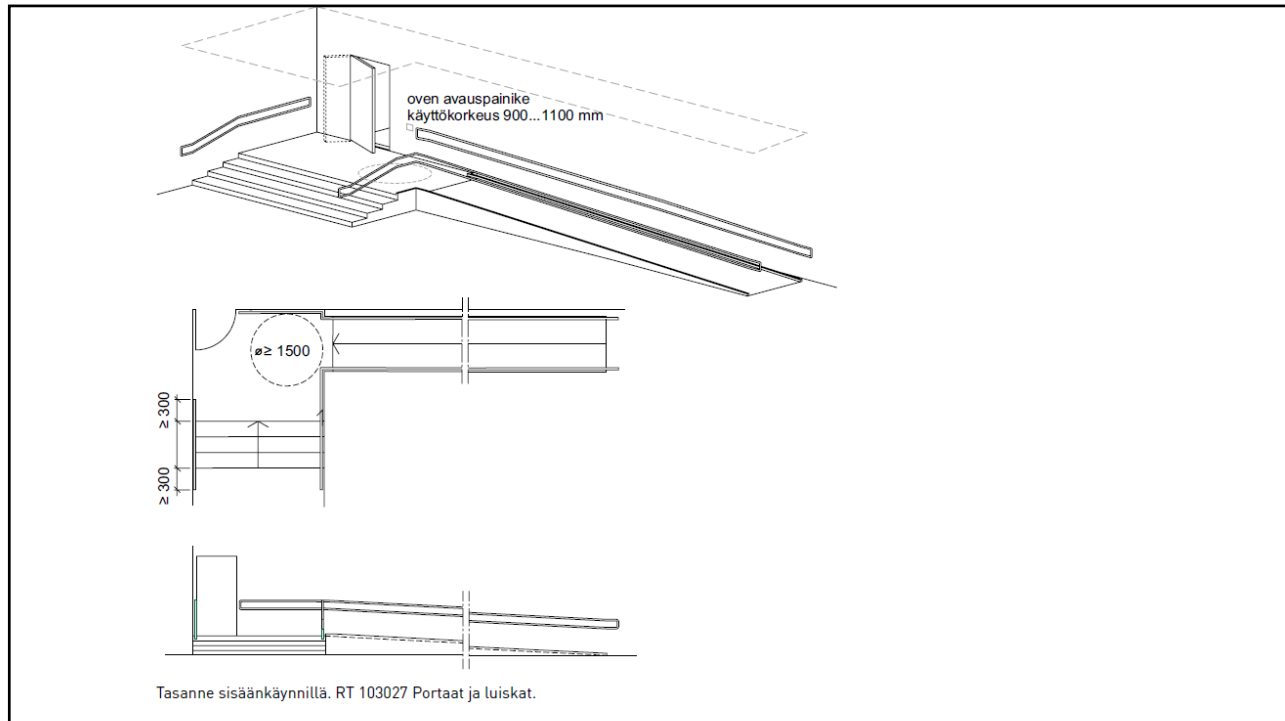

17

- Ovi saadaan auki
- Oven ja tuulikaapin läpi päästään sisälle
- WC löytyy ja on käytettävissä

18

## Ovisuunnittelun rakennussuunnittelun haasteita

- Ulkoseinärakenne on 350 – 500 mm (jos ovi ei kiinni lasiseinässä)
  - Oven aukenemiskulma
  - Monimutkainen kynnysrakenne
- Edustalla oleva laatta
  - Tasoero kosteusteknisistä syistä 300 – 400 mm
  - Kynny – ulkotilaan / laatoitettuun pesutilaan / parvekkeelle
- Ovilehden koko
  - Ovilehden (oviaukon) oltava riittävän leveä käyttötarkoituksen mukaan
- Ovilevy raskas johtuen ovilehden koosta, lämmöneristyksestä, metallirakenteesta tai lasituksesta (3k-lasitus)
- Vääräntyyppinen ovipumppu
- Oven avaaminen
  - Automatiikka vs. kulunvalvonta
  - Asunnon lukitus?
  - Avasvedin / -painike
- Tuulikaapin muoto ja koko, tuulikaappimatto

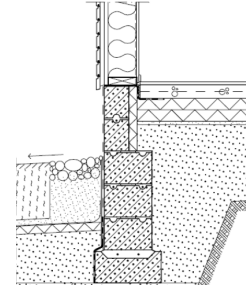

19

## Oven leveys

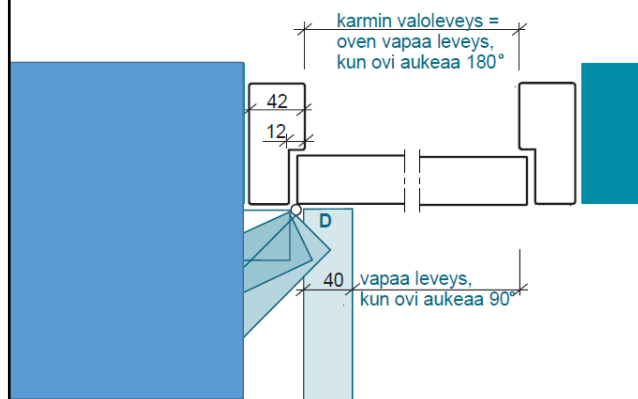

**oven vapaa leveys RakMK G1 800 mm**  
edellyttää, että ovi aukeaa vähintään 135°  
koska

**9 M ovi = 890 mm liittymismitaltaan**

**A, B** = 806 mm, kun ovi aukeaa 155°...180°

**C** = 800 mm, kun ovi aukeaa 135°

**D** = 776 mm, kun ovi aukeaa 90°

*Oven riittävä avautuminen tarkistetaan tapauskohtaisesti ovityypin ja saranoiden mukaan. Avautumiseen vaikuttavat mm. saranatyyppi, oven paksuus ja se, onko ovi huullettu.*

20



21

## Kynnykset

Esimerkkejä kynnyksistä ja kynnystä korvaavista ratkaisuista.

- Parveketaso kosteusteknisistä syistä 80...120 mm kynnyksen yläpintaa alemmaksi
- Kynnyskorkeus 20 mm saadaan irrotettavan ritilän avulla

Niina Kilpelä: Esteetön rakennus

22

### Kuva



Esimerkki 1980-luvulla valmistuneen kerrostaloasunnon kylpyhuoneen korjaustöistä. Lattia on laskettu samaan tasoon kuin asunnon muut tilat ovat. Uusitusta kylpyhuoneesta vedentulon estää ns. tulvakynnys, joka taipuu apuvälineiden pyörien alla ovesta kuljettaessa.

Lähde: Invalidiliitto

23

## Oven mitoituksen perusta

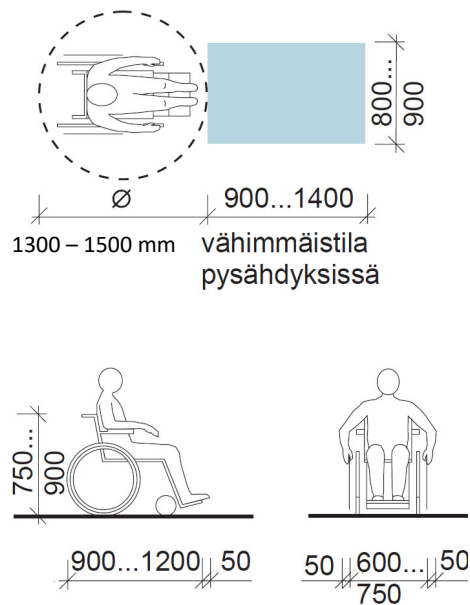

24



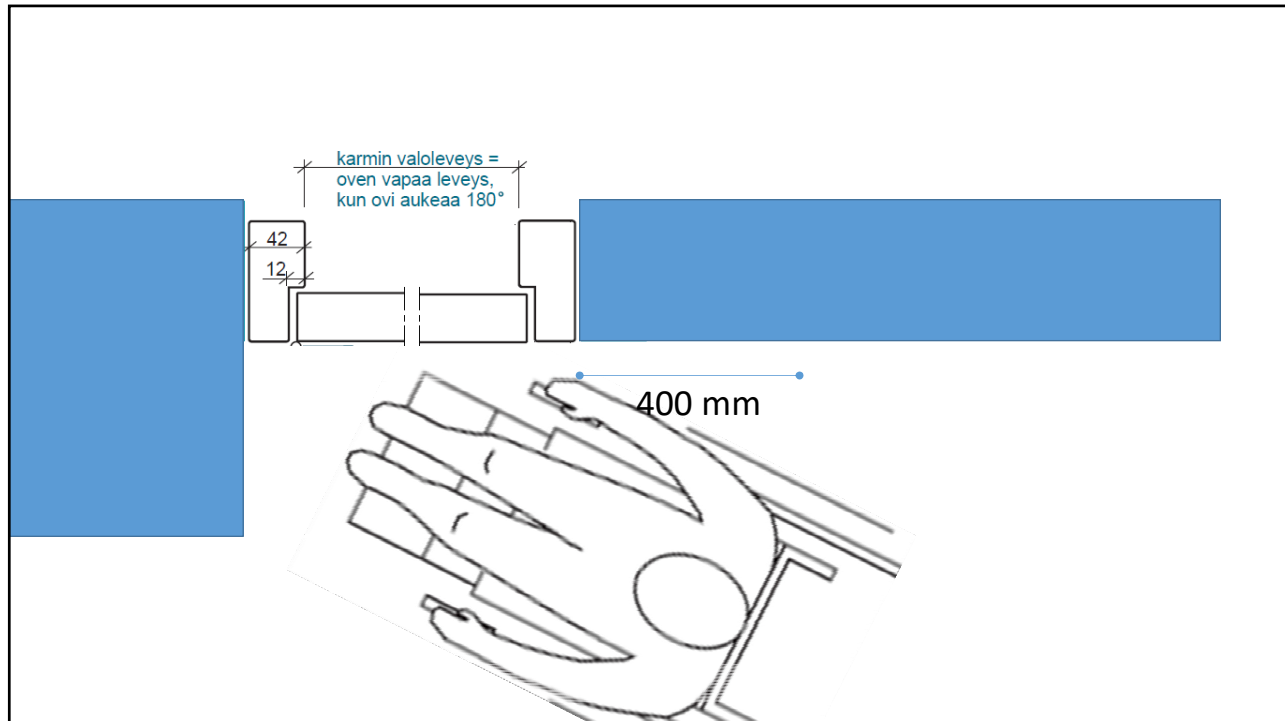

25

## Ovet ja varustus

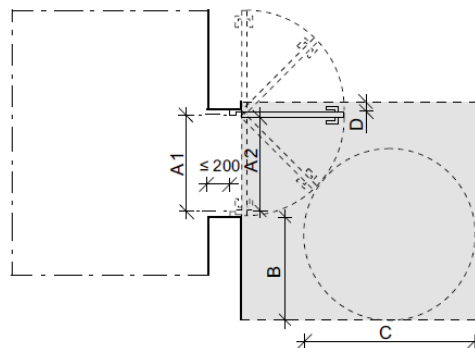

Tilantarve oven avaamiseksi pyörätuolista käsin

A oven vapaa leveys = asunnon porrashuoneeseen johtava ovi  $\geq 850$  mm, asunnon muut tilat  $\geq 800$  mm

A1 oven vapaa leveys = karmin valoleveys, ovi aukeaa 180°  
A2 oven vapaa leveys = karmin valoleveys - oven paksuus  
ovi aukeaa 90°

B  $\geq 400$  mm

C  $\geq 1500$  mm

D = ovenpainikkeen tarvitsema tila

Tilantarve oven avaamiseksi pyörätuolista käsin.

26

## Oven leveys piirustuksissa

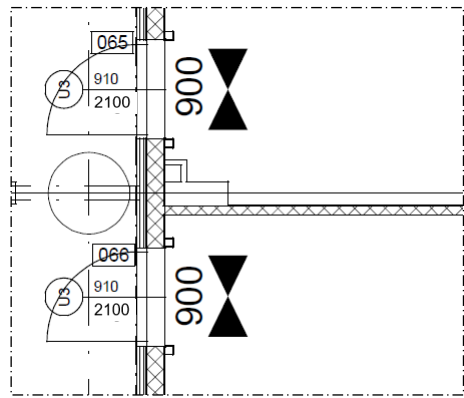

Uloskäytävä  
Palomitoitus  
Aukkomitta  
Ovityyppikoodi  
Lukkonumero

oven moduulin liittymismitta	aukon mitta seinärakenteessa mm	karmin valmistusm	
		l	l <sub>1</sub>
7Mx21M	710x2100	690±2	630±1
8MX21M	810x2100	790±2	730±1
9Mx21M	910x2100	890±2	830±1
10Mx21M	1010x2100	990±2	930±1

Esim.  
UO9 ulko-ovi 9 M  
LUO10+3 Lasiulko-ovi 10 M + vasikka 3 M

27

## Tuulikaappi

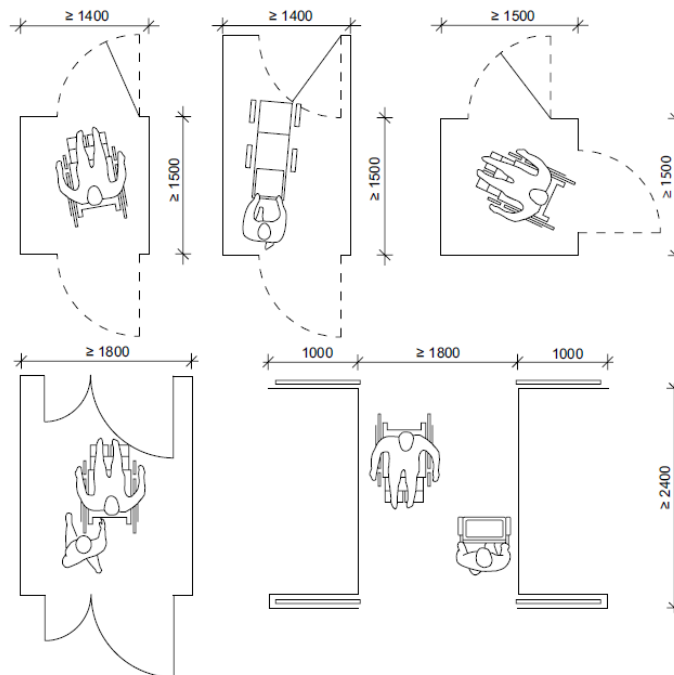

Niina Kilpelä: Esteetön rakennus

28



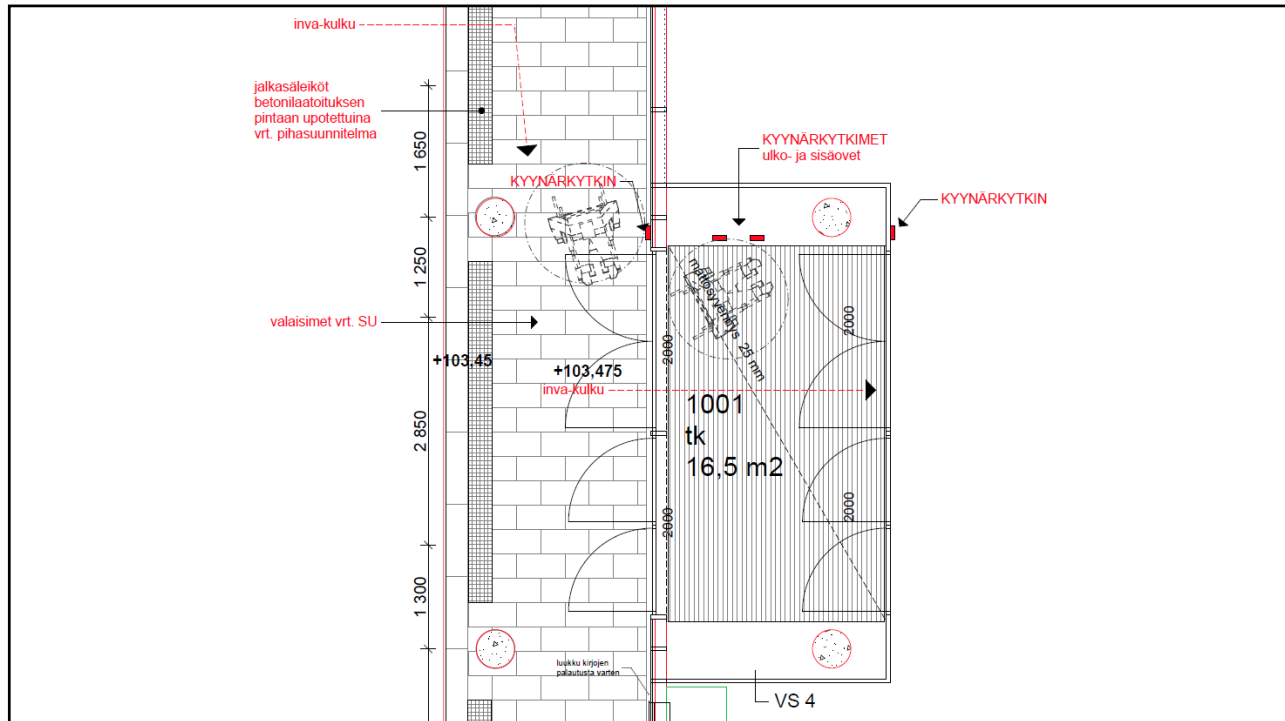

29

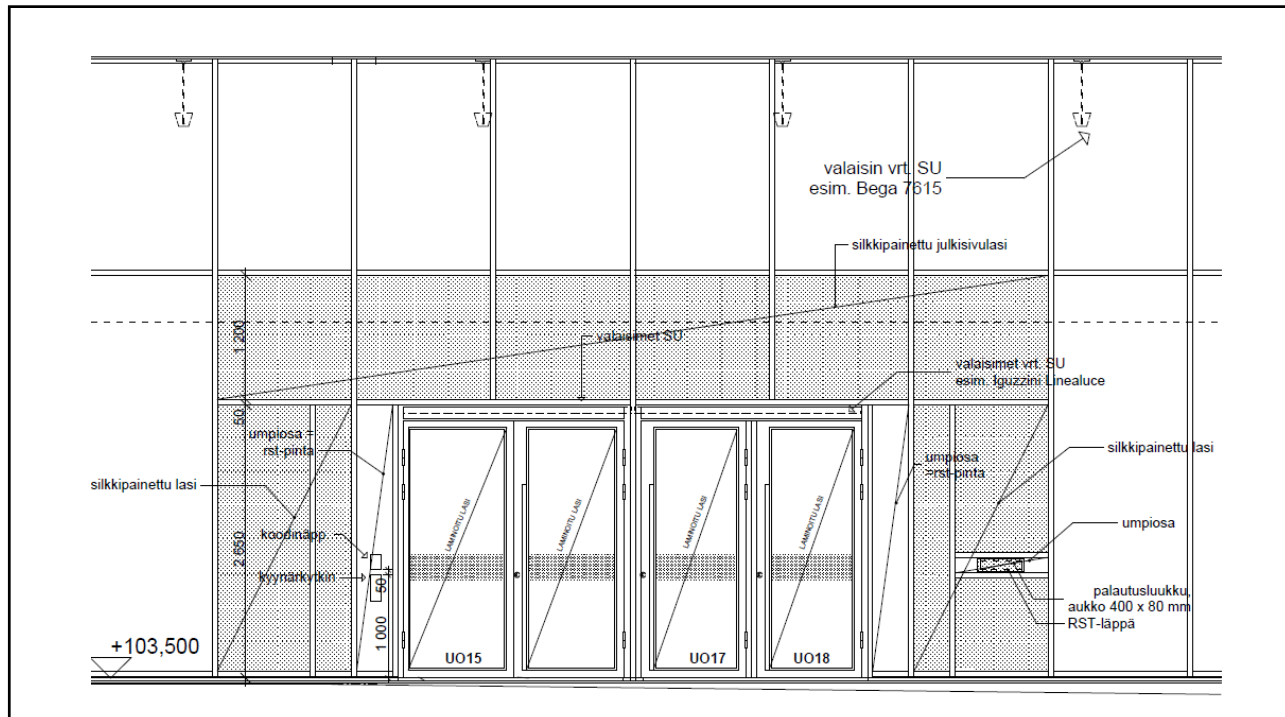

30

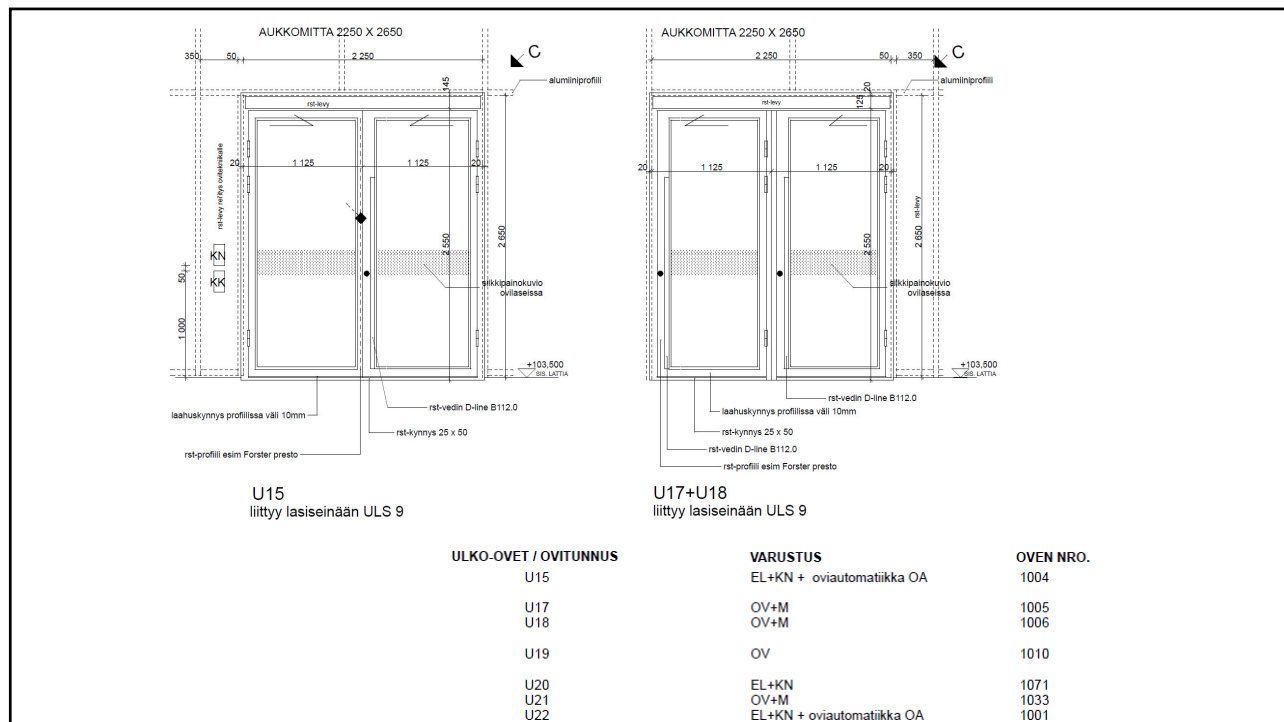

31

## Oviautomaatiikka

- Kyynärkytkin
  - Sijoitus suunniteltava järkevästi
  - Tahdistettu avaus jos tuulikaappi
    - Sopiiko myös hitaasti liikkuvalle?
  - Kulunvalvonta?
- Ovitutka
  - Suuntaus
  - Riittävä aika kulkea oven läpi
  - Väliin jäämisen estäminen



32

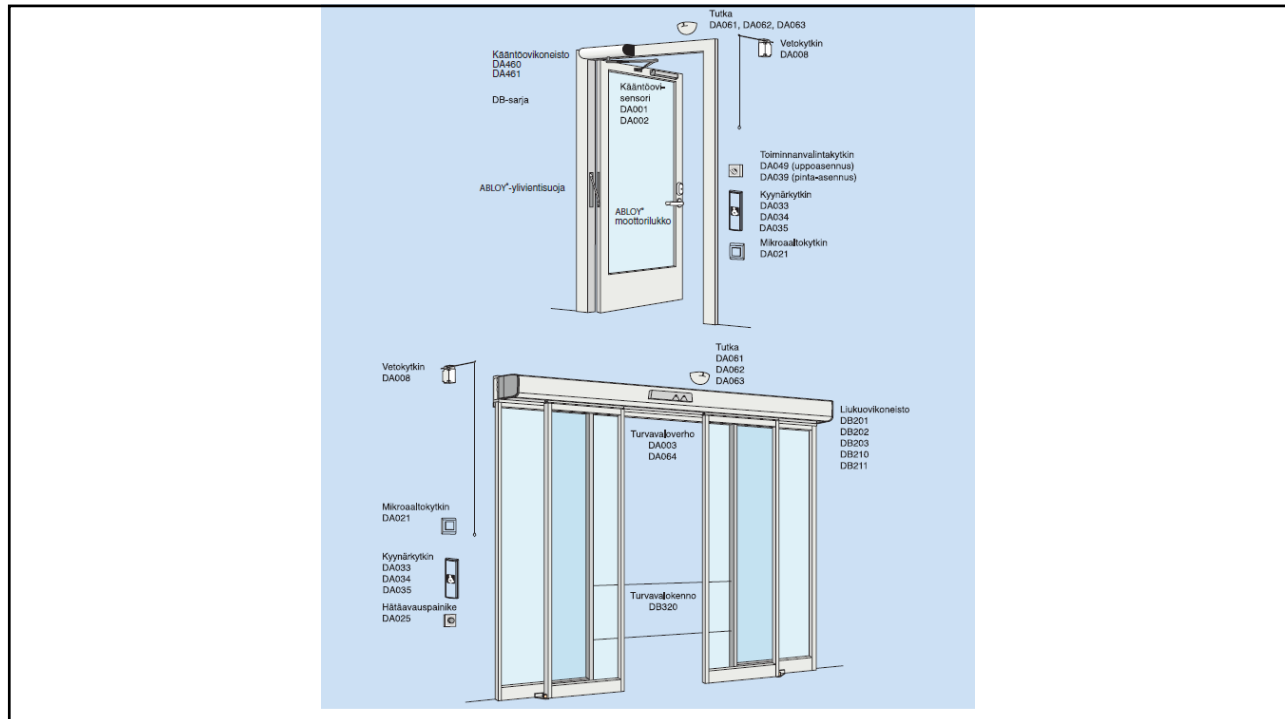

33



34



35

## Oviympäristö

- Suunnitelmat:
  - Pääpiirustukset – pohjapiirros
  - Julkisivut
  - Rakennusselostus
    - Oviselostus
  - Pohjapiirustukset (= työpiirustukset) + ovilitterat
  - Ovikaaviot
  - Oviluettelot
  - Lukitussuunnitelma
  - Kulunvalvontasuunnitelma
  - Detaljikuivat oviympäristöstä
  - Erikoissuunnitelmat
    - Sähkö, automaatio, IV yms.
  - Opastesuunnitelma

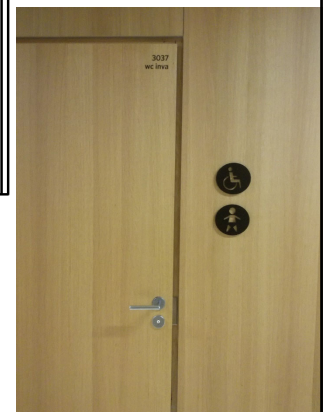
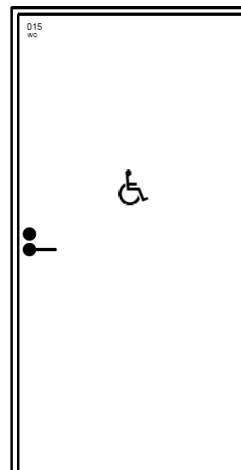

36

- Infotiski ja opasteet löytyvät
- Hissi löytyy
- WC löytyy ja on käytettävissä
- Tarvittavat palvelut tai asumiselle välttämättömät tilat ovat saavutettavissa

37



38



- INFO
- HISSIT
- WC:t

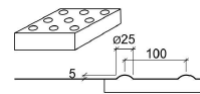

39

## Asiointi-/infotiskit, odotustilat

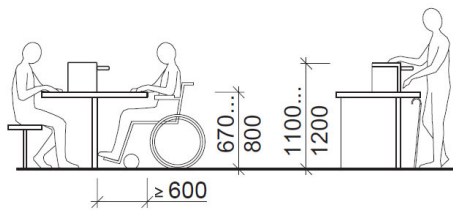

RT 09-10884



### palvelutiskin mittoja asiakaspaiikka

- leveys  $\geq 800$  mm
- etureunassa käsijohde, josta saa tukea
- koukku keppejä, sauvoja ja laukkuja varten
- istuimien tavallinen korkeus 400...440 mm
- tavallista korkeampi 500...550 mm
- istuinsyvyys 300...400 mm
- istuin vaakasuora, reunastaan pyöristetty
- poikkipuita tai umpirakenteita ei sallita

40

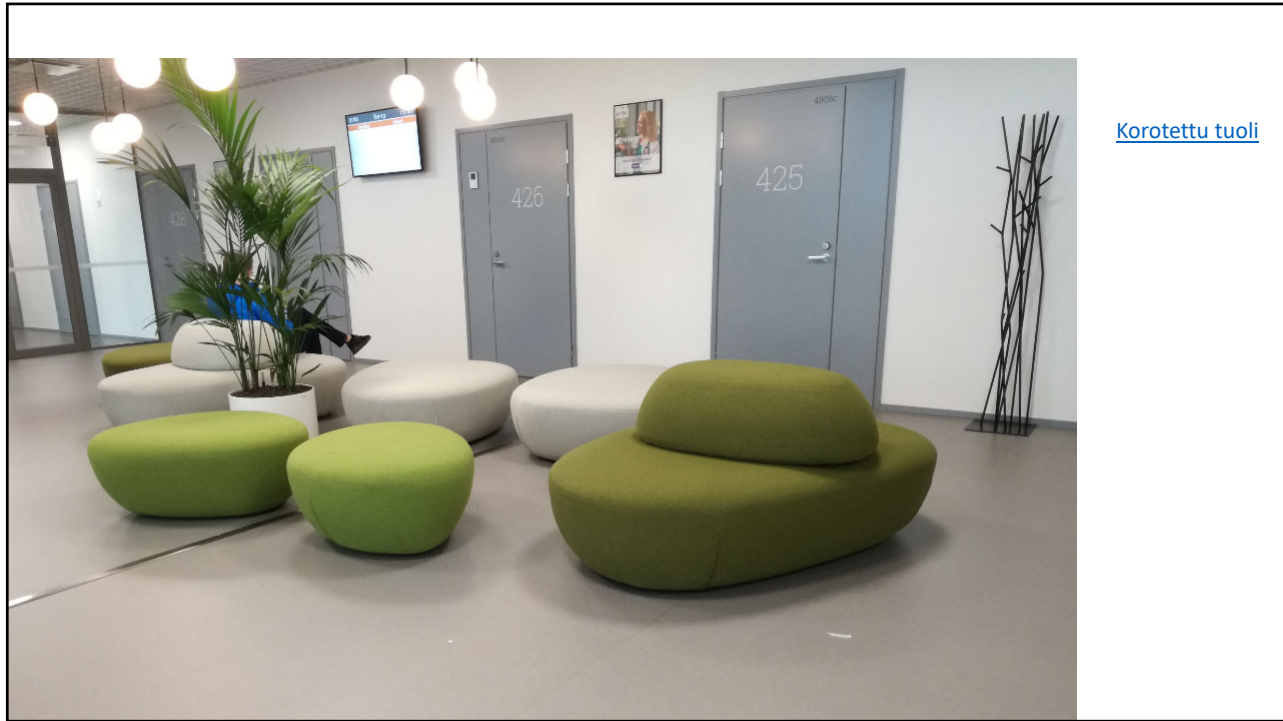

[Korotettu tuoli](#)

41



Opastusuunnitelma

42



## Mihin vessaan menisit?



Opasteiden tarkoitus on ohjata, ei olla graafista taidetta.

Kuvat: Elina Ritola

43

## WC- ja hygieniatilat

- Suunnitelmat
  - Pääpiirustukset – pohjapiirros
  - Rakennusselostus
  - Kaluste- ja varusteluettelo
  - Pohjapiirustukset (= työpiirustukset)
    - Huonekortit
  - Seinäprojektiot, detaljipiirustukset
  - Opastesuunnitelma
  - Erikoissuunnitelmat
    - **LVI**-, Sähkö, automaatio, yms.

44

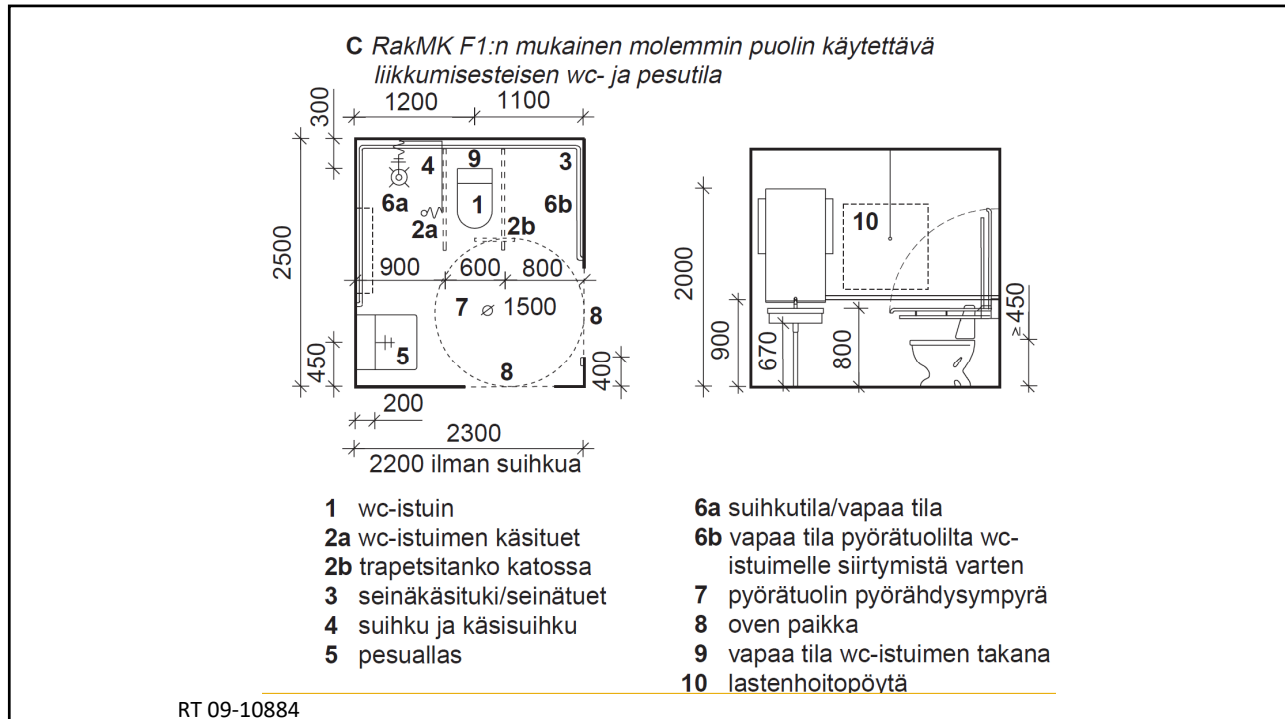

45

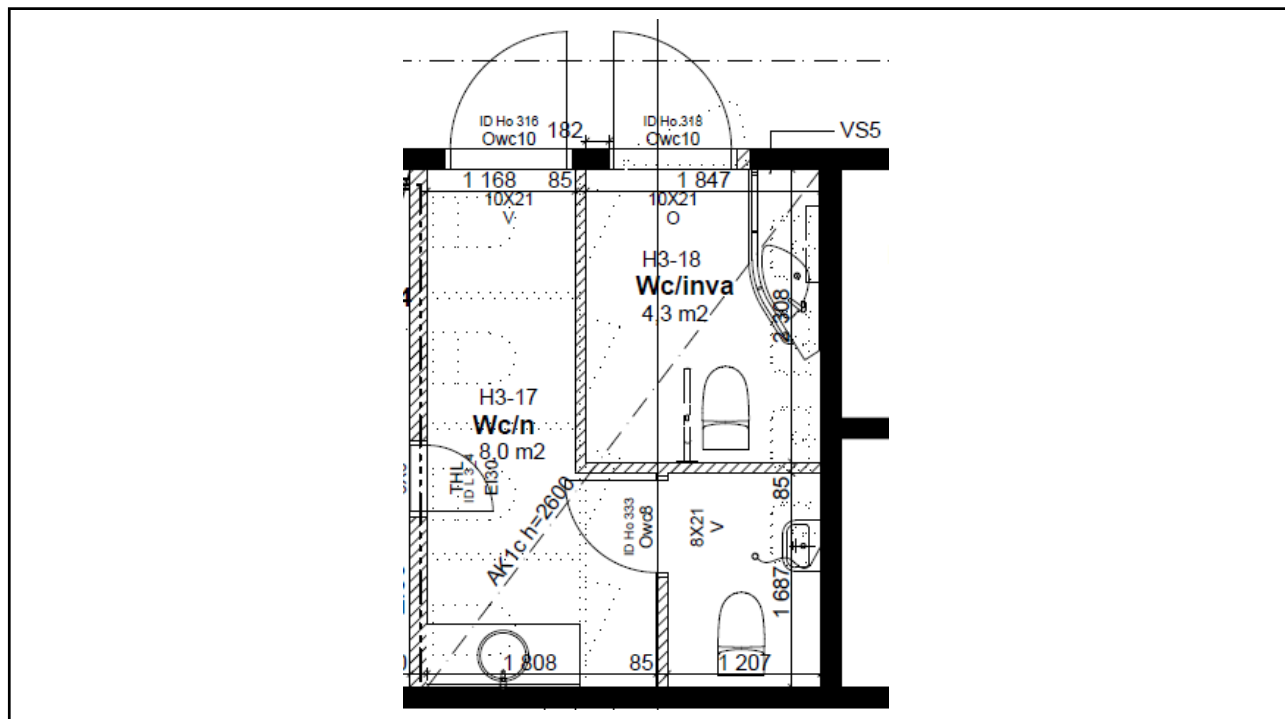

46



47



48

## HUONEKORTTITIEDOT:

Periaateseinäkaaviot varusteiden sijoittelusta

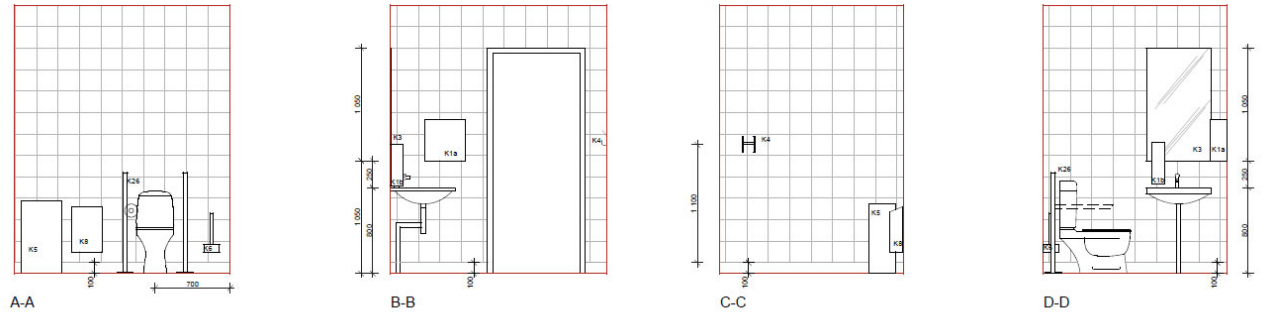

Koodien selitys varusteluettelossa  
 LVI-kalusteet LVI-kalusteluettelossa  
 Valaisimet valaisinluettelossa  
 Laattojen värit väritys suunnitelmassa

49

## LVI-kalusteet



50

## Varusteet



51

## Värit



Kuva: Paula Peräsalo

52



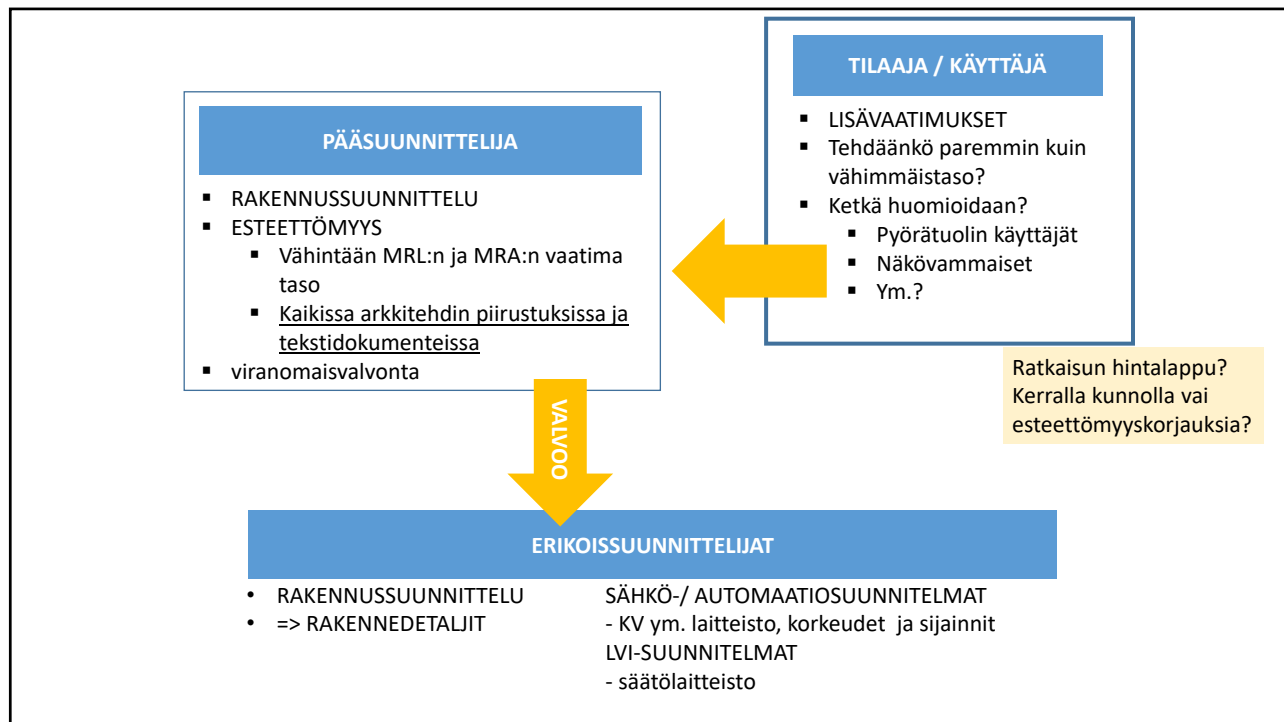

53

## Mitä pääpiirustuksista puuttuu?

- **Opasteet**
  - Opastesuunnitelma
- **Sisäpinnat, materiaalit ja niiden kiiltoaste**
  - Lattiakaaviot
- **Väritys ja kontrastit**
  - Värityssuunnitelma
- **Valaistus**
  - Alakattokaavio, valaisinluettelot
- **WC-tilojen varustus**
  - Huonekortit, seinäkaaviot, varusteluettelo, LVI-varusteluettelo
- **Irtokalusteet**
  - Sisustussuunnitelma

54



55

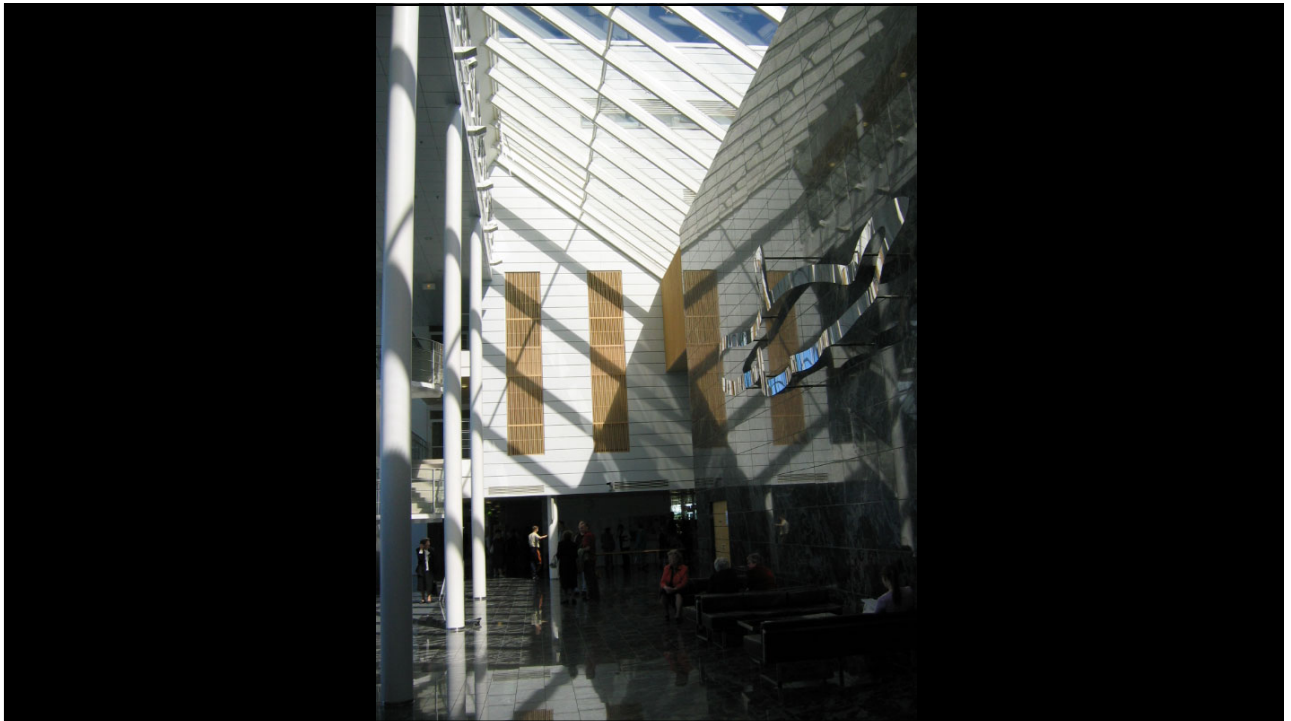

56





## Ratkaisuja

- Valistus, ymmärrys, kielenkäyttö
- Simuloinnin käyttö suunnittelussa, visualisointikuvat esteettömyysarvioinnin käyttöön
- Esteettömyyskoordinaattori suunnittelutoimistoihin?
- Esteettömyyskartoitukset
- Asiantuntijaraadit
- DESIGN => **DESIGN FOR ALL**



Valaistusratkaisu 1.



Valaistusratkaisu 2.

Kuva: Jani Mäkinen (TAMK harjoitustyö)

59



60



61

# Serviceguide

för inskolning av personal

Jämlik i samhället

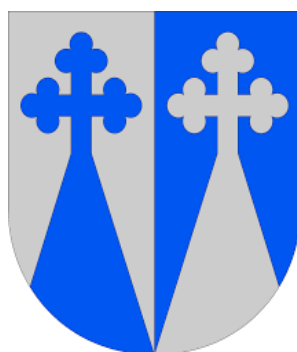
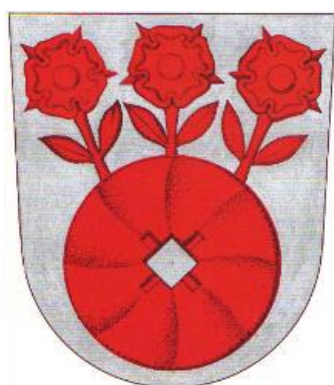

Östra Nylands regionala tillgänglighets-  
och framkomlighetsprogram 2021–2025

Börja bemötandet genom att fråga och/eller på något annat kommunikationssätt, som personen i fråga förstår.

En förutsättning för ett gott bemötande är att var och en bemöts med respekt och får sin sak tagen på allvar. Det är de små detaljerna som avgör om ett möte är lyckat eller inte. Detta är särskilt viktigt att komma ihåg när klienten är en person med en funktionsnedsättning.

Tjänsterna ska planeras och förverkligas så att personer i alla åldrar kan fungera som fullvärdiga medlemmar i samhället oberoende av funktionsnedsättningar.

Denna serviceguide ingår i Östra Nylands regionala tillgänglighets- och framkomlighetsprogram. Guiden ger råd för att uträtta ärenden med personer med funktionsnedsättningar. Ett bra bemötande ökar delaktigheten för personer med funktionsnedsättningar och förbättrar tjänsternas tillgänglighet.

## **Tio tips för ett gott bemötande**

### **Ta alltid först reda på ett eventuellt gemensamt kommunikationssätt**

- Visa respekt för människan som du möter.
- Kom ihåg att det behövs minst två personer för ett samtal. Håll inte monologer.
- Var närvarande. Håll ögonkontakt, och visa empati och intresse.
- Kom ihåg att den du talar med är den som ärendet gäller. Vänd dig till personen och tala till hen. Rikta dig inte till personens ledsagare, tolk eller personliga assistent.
- En del funktionsnedsättningar kan vara sådana att de inte syns utåt.  
Var inte rädd för att fråga.
- Försök skapa en positiv och lugn atmosfär.
- Tala och skriv enkelt och tydligt. Men överdriv inte.
- Tänk på att du också kommunicerar genom ditt kroppsspråk.
- Kontrollera att den du talar med verkligen har förstått vad du sagt. Om så inte är fallet, upprepa det du sagt på ett tydligare sätt.
- Tekniska hjälpmedel, såsom telefon eller dator, kan underlätta kommunikationen.

## **Information om olika sjukdomar och skador som orsakar funktionsnedsättningar. (individuella symtom varierar)**

### **Afasi**

- Afasi innebär att personen har problem med att tala, läsa, skriva och/eller räkna. Personen kan därför behöva lite mer tid för att förstå.
- Tala tydligt och lite långsammare än vanligt.
- Vänd dig mot den du talar med när du talar.
- Lyssna aktivt och var uppmärksam på kroppsspråket. Ge personen med afasi tid att säga det hen vill säga. Avbryt inte.
- En person med afasi kan ibland ha svårt att skilja mellan olika ord. Hen kan till exempel säga *ja* när hen menar *nej*.
- Kontrollera att ni båda har förstått det som sagts. Fråga samma sak på flera olika sätt. Du kan också skriva eller rita, eller ta hjälp av gester.
- Om du har tilläggsinformation om det ni diskuterar, ge den i skriftlig form.

### **Astma, allergier och annan överkänslighet**

- Se till att det inte finns parfym eller djurdamm i inomhusluften.
- Flytta bort eventuella blommor eller andra doftande växter ur rummet under besöket.

### **Autismspektrumet**

- Dessa personer kan vara över- eller underkänsliga för exempelvis ljud, ljus, beröring eller dofter. Beakta detta i samtals- och arbetsmiljön.
- Det är vanligt att dessa personer undviker ögonkontakt.
- Små egenheter, såsom exempelvis att vrida på händerna, kan ha en lugnande effekt på dessa personer. Uppmärksamma inte detta.
- Var tydlig och konsekvent. Ge information i en logisk ordning, gärna i skriftlig form.
- Säg vad du menar och mena vad du säger. Använd inte omskrivningar.
- Ge personen tid att förbereda sig för vad som ska hända. Gör inte plötsliga förändringar, eftersom förutsägbarhet är viktigt.
- Försök att inte stressa personen, eftersom det kan utlösa oönskat beteende.

### **Dyslexi, det vill säga lässvårigheter**



- Om en person har läs- och skrivsvårigheter, fråga om hen behöver hjälp.
- Kontrollera att personen har förstått den information du gett.
- Ge tydliga beskrivningar. Ta gärna hjälp av bilder och gester.

### **Epilepsi**

- Kraftiga ljud och blinkande ljus kan utlösa ett epileptiskt anfall.
- Misstolka inte anfallet. Om det är möjligt, kontrollera om personen bär ett armband som anger att hen har epilepsi.
- När anfallet är över, se till att personen får vakna i en lugn miljö. Om det är möjligt ska endast en person utöver personen själv då vara på plats i rummet.

### **Hörselskador och dövhet**

- Håll inte handen för munnen när du talar. Klienten behöver se din mun när du talar.
- Vänd dig alltid mot den du talar till. Ögonkontakten är särskilt viktig.
- Kom ihåg att en enda gest kan säga mer än tusen ord.
- Försök om möjligt få bort allt bakgrundsbrus, så att det du säger hörs bättre. Tala bara med en person i taget.
- Bra belysning gör det lättare för klienten att läsa dina läppar. Kom ihåg att artikulera tydligt när du talar.
- Tala till den hörselskadade, inte till tolken.
- Om du har tilläggsinformation om det ni diskuterar, ge den i skriftlig form.

### **Fysiska funktionsnedsättningar**

- När du talar till en klient som använder rullstol inomhus, sitt också själv. På så sätt är ni på samma nivå.
- Om ni är utomhus ska du aldrig böja dig över rullstolen.
- Tala till personen själv, inte till ledsagaren eller assistenten.
- Ta aldrig tag i rullstolen utan att först be om lov.
- Du kan gärna fråga hur du kan vara till hjälp. Gör dock ingenting innan du fått lov till det.
- Håll gärna upp dörren för en person som använder rullstol eller rollator.
- Om personen faller omkull, fråga hur du kan hjälpa hen upp. En del vill först ligga ner en liten stund efter att de fallit, så var försiktig när du hjälper.
- Ha en stol redo vid mottagningsdisken, så att en person med fysisk funktionsnedsättning kan sitta ner om hen vill.

### **Minnessjukdomar**

- Se personen i ögonen, tala som en vuxen till en vuxen.
- Ge tid, gör stunden stressfri.
- Agera inte som en förmyndare, gör inte saker åt personen, tvinga inte, höj inte rösten.
- Lyssna och hör.
- Tala även om klienten inte längre svarar.
- Man behöver inte alltid ord – ibland har beröring och närvaro eller exempelvis bläddrande bland fotografier större betydelse.
- Satsa på ordlös kommunikation: miner och kroppsspråk, små beröringar.
- Gör saker så som de brukar göras, håll fast vid rutiner, uppmuntra sådant som går bra.

### **Neurologiska sjukdomar**

- Var närvarande. Försök hålla ögonkontakt med den du talar med.
- Visa empati och intresse. Se och värdesätt din klient.
- Kom ihåg att det behövs minst två personer för ett samtal. Håll inte monologer.
- Tala enkelt och tydligt. Men överdriv inte.
- Kom ihåg att tala till den som saken gäller. Vänd dig mot klienten och tala till hen, inte till exempelvis handledaren, tolken eller den personliga assistenten.
- Visa respekt och respektera klientens integritet.
- Kontrollera att den du talar med verkligen har förstått vad du sagt. Om så inte är fallet, upprepa det du sagt på ett tydligare sätt.
- Försök skapa en positiv och lugn atmosfär.
- Tänk på att du också kommunicerar genom ditt kroppsspråk.

### **Synskador**

- Säg hej för att berätta att du kommit in i rummet. Presentera dig och berätta vad du ska göra.
- Tala till den som saken gäller, inte till ledsagaren.
- Om du själv är inne i rummet, gå fram för att möta klienten. Erbjud din arm och led klienten in i rummet.
- När du leder klienten, berätta vilka möbler ni går förbi.
- Om du hjälper klienten att fylla i blanketter ska du läsa alla texter på blanketterna högt.
- Kom ihåg att en ledarhund är ett arbetsredskap som måste följa klienten överallt. Man ska inte klappa eller leka med en ledarhund som arbetar.

## **Parkinsons sjukdom**

- Personer med Parkinsons sjukdom kan ha olika slags symtom. Symtomen syns inte alltid utåt. Personer med Parkinsons sjukdom har ofta väldigt dålig stresstålighet.
- Uppträd lugnt och signalera att ni har mycket tid. Stress förvärrar symtomen, såsom darrningar och muskelstelhet.

## **Psykiska funktionsnedsättningar**

- Respektera varje klients integritet.
- Kommunicera tydligt och med ett begripligt språk.
- Nedvärdera inte olika rädslor och ångestsymtom.
- Personer med social fobi kan ha väldigt svårt att tala med okända. Gå försiktigt framåt. Tala inte mer än vad som behövs.
- Lyssna på vad klienten berättar och försök skapa en lugnande atmosfär.
- Var försiktig med bildliga uttryck, skämt kan lätt misstolkas.
- Tala lugnt och tydligt. Uttryck dig så att du inte irriterar klienten.

## **Problem med talproduktionen**

- Lyssna på vad som sägs, inte hur det sägs
- Personen kanske har svårt att uttrycka sig i tal, men hen hör och förstår lika bra som andra.
- Undvik bakgrundsmusik och andra störande ljud. Om en person har svårt att tala är det viktigt att hen hör sin egen röst.

## **Stamning**

- Om din samtalspartner stammar är det viktigt att du förhåller dig så lugnt som möjligt till situationen. Om du har bråttom, försök att inte visa det.
- Försök inte fylla i den stammandes tal genom att gissa vad hen tänker säga. Hen kommer att uppleva det som stressande.

## YLEISIÄ ESTEETTÖMYTTÄ EDISTÄVIÄ SUUNNITTELUPERIAATTEITA

### 1. TAVOITTEET YLEISKAAVOITUKSESSA

- **Asutusalueet, palvelut, työpaikat ja keskustat**
  - Toimintojen suhde toisiinsa; etäisyydet
  - Maastollinen valinta
  - Hyvä ja selkeä opastus sekä rakennuksen ulkopuolella että sisäpuolella.
- **Liikenteen kasvun hillintä**
  - Päivittäisten palveluiden sijainti tiiviissä paketissa
  - Joukkoliikenteen helppo saavutettavuus
  - Tiiviit ja yhtenäiset kyläyhteisöt
- **Joukkoliikenteen edellytykset**
  - Hyvä saavutettavuus; asuinalueet, työpaikat, koulut
  - Luontevat joukkoliikennereitit
- **Moottoriväylät**
  - Eritasoratkaisut ja niissä kevyen liikenteen jatkuvat yhteydet
  - Otettava huomioon kevyen liikenteen alitus- tai ylityskohdat pääreiteillä
- **Pääväylät**
  - Asuinalueiden ja palveluyksiköiden sijoittaminen niin, etteivät ajoradat risteä kevyen liikenteen reittien kanssa samassa tasossa
  - Luodaan mahdollisuudet sijoittaa pääväylä helppokulkuiseen maastoon erityisesti kevyen liikenteen pääraitin seurattessa rinnalla
- **Kevyen liikenteen reitit**
  - Helppokulkuinen maasto
  - Toiminnallisesti tehokas yhdyskuntarakenne
  - Isojen väylien estevaikutus poistettava eritasoratkaisuilla
  - Esteettömyyden mahdollistava pääväylien sijainti ja kevyen liikenteen reittien jatkuvuus
- **Virkistysalueet**
  - Isojen kokonaisuuksien ja alueiden välisten yhteyksien säilyttäminen
  - Ulkoilureittien suunnittelussa tulee varautua myös esteettömään tarjontaan ja suunnitella useita eripituisia ja liikkumisen kannalta eri vaikeusasteisia reittivaihtoehtoja
- **Luontokohteet**
  - Yhtenäisiä alueita
  - Ekologiset yhteydet alueiden välillä
  - Tutustumiskohteisiin esteetön reitti

## 2. TAVOITTEET ASEMAKAAVOITUKSESSA JA RAKENTAMISTAPAOHJEISSA

### • **Palvelupisteet**

- Sijainti lähelle julkisia liikenneyhteyksiä
- Hyvät yhteydet eri palvelupisteiden ja asuin- ja työpaikka-alueiden välillä
- Palveluihin yhtenäiset turvalliset kevyen liikenteen reitit
- Kevyen liikenteen reitin pituuskaltevuustavoite enintään 5 %; sivukaltevuus enintään 2 %

### • **Asuinrakennukset**

- Pysyvää asutusta kiinteistölle vain, jos on mahdollista rakentaa perille asti hitaasti liikennöitävän ajoväylän vaatimukset täyttävä ajotie
- Edistetään mahdollisuutta rakentaa hissittömiin taloihin hissi
- Pihassa oltava esteetöntä oleskelutilaa ja esteetön pääsy asunnosta pysäköintipaikalle
- Varattava mahdollisuus järjestää sähköpyörätoleille / potkupyöräkelkoille ja niiden latauspisteelle paikka ulko-oven lähelle suojakatokseen tms. helppopääsyiseen paikkaan
- Sähköiset apuvälineet lisääntyvät. Tarvitaan tilaa hisseihin, pyörävarastoihin ja kääntymistilaa porrastasanteille, jotta seniorit, vammaiset nuoret ja perheet, joissa on vammaisen perheenjäsen, voivat asua kodeissaan.
- Vältettävä pysäköintipaikkojen järjestämistä niin, että moottoriajoneuvot joutuvat peruuttamaan pihalta ajoradalle kevyenliikenteenväylän yli

### • **Rakennuksen sisäänkäynnit**

- Selkeä orientoituvuus ja kulkureitit sekä riittävä valaistus tontilla
- Esteetön sisäänkäynti, portaiden yhteyteen hissi tai luiska; käsijohteet portaiden ja luiskan molemmille puolille
- Luiskan leveys vähintään 0,9 m; ja pituuskaltevuustavoite enintään 5 %
- Pitkissä luiskissa 6,0 metrin välein lepotasanne, jossa apuvälineellä kääntyminen mahdollista, ja molempiin päihin vähintään 2 metrin pituinen tasanne
- Ovien avautumissuunta määriteltävä niin, että ovi ei känny esteettömän kulkureitin eteen

### • **Pysäkkien sijoittelu**

- Pysäkit lähelle palvelupisteitä ja asuntoja
- Pysäkkien hyvä saavutettavuus kevyen liikenteen väyliä pitkin
- Pysäkin läheisyyteen selkeästi erottuvat ja helposti havaittavat suojatiet
- Pysäkiltä pitää päästä apuvälineellä matalalattiabussiin. Korkeusero ei saa estää pysäkillä pääsemistä

### • **Kokoojakadut**

- Kadun sijainti helppokulkuiseen maastoon, pituuskaltevuustavoite enintään 5 %
- Ajoväylän ja kevytliikenteen väylän risteämisen suunnittelussa maaston korkeusasemat huomioon (mahdolliset eritasoratkaisut)
- Riittävä mitoitus toimintojen erottamiselle

### • **Tonttikadut**

- Kiinteistön liittymä kadulle mielellään tasainen, pituuskaltevuustavoite enintään 5 %
- Sijoitus helppokulkuiseen maastoon; pituuskaltevuustavoite enintään 8 %
- Tontti- ja katuliittymien huomioon ottaminen

### • **Kevyen liikenteen reitit, pyörätiet**

- Kevyen liikenteen reittien jatkuvuus; turvallisen kattavan verkoston rakentaminen asuinalueilta kouluille, pysäkeille ja palvelukeskuksiin
- Yhdistetyn jalkakäytävän ja pyörätien leveys tavoite vähintään 3,5 m
- Erotuskaista jalankulkijoiden ja pyöräilijöiden välillä (mahdollisuuksien mukaan)
- Suojatiepinnoitteen oltava tasainen.

- Suojatien reunakivetyksen kaltevuus ei saa olla jyrkkä, koska se aiheuttaa ongelmia apuvälineiden kanssa liikkumiselle
  - Palveluasuntojen välittömään läheisyyteen varattava reitti "rollaattorilenkille" laadukkaaseen ympäristöön
  - Liikennevalojen painikkeiden oltava korkeudella, jolla pyörätuolistakin ylettyy painamaan. Painikkeelle ei saa olla jyrkkää korkeuseroa, kasvillisuutta, lumiesteitä.
  - Kevyenliikenteenväylille riittävä valaistus, ei vain autojen ajoradoille.
- **Kävelykadut ja aukiot**
    - Kulkuväylien leveys vähintään 2,3 m jotta koneellinen puhdistus onnistuu
    - Vapaan kulkuväylän leveys oltava vähintään 1,5 m jotta pyörätuolin käyttäjä avustajineen tai opaskoiran kanssa liikkuva mahtuvat kulkemaan; kahden pyörätuolin / lastenvaunujen kohdatessa leveyden tulee olla 1,8 m
    - Pituuskaltevuustavoite enintään 5 %, sivukaltevuustavoite enintään 2 %
- **Alikulut**
    - Riittävästi tilaa kadun molemmin puolin, jotta alikulusta ulostulevien luiskien kaltevuudet ovat riittävän loivat - mieluiten enintään 5 %
    - Valaistuksen oltava tasainen ilman katvealueita
- **Liikkumisesteisen pysäköintipaikat**
    - Sijainti palveluihin johtavan esteettömän ovien tai hissien läheisyyteen, leveys 3,6 m ja syvyys 5,0 m
    - Mitoitus: 2 liikuntaesteisen pysäköintipaikkaa jokaista alkavaa 50 autopaikkaa kohti, ja 1 lisäpaikka jokaista seuraavaa alkavaa 50 paikkaa kohti
    - Tilavaraus esteettömän sisäänkäynnin lähelle liikkumisen apulaitteille (rollaattorit, pyöräkelkat, sähköpyörätuolit, kolmipyöräpolkupyörät jne.)
    - Mielellään sininen pohjaväri, jotta eivät täyty muista ajoneuvoista
- **Puistokäytävät ja levähdyspaikat**
    - Kulkuväylien kokonaisleveys vähintään 2,3 m, jotta koneellinen puhtaanapito onnistuu
    - Vapaan kulkuväylän leveys vähintään 1,5 m
    - Levähdyspaikkojen suositeltava etäisyys toisistaan erikoistason reiteillä 50 m ja perustason reiteillä 250 metriä
    - Pituuskaltevuustavoite enintään 5 %
    - Pyörätuolin kääntymispaikaksi varattava tila on 1,5 x 1,5 m. Huomioitava, että sähköiset apuvälineet yleistyvät, ja tarvitsevat enemmän tilaa.
    - Istuinpenkeissä käsituet, penkkiryhmissä vaihtelevia istuinkorkeuksia (esim. moni rollaattorin käyttäjä pystyy ilman apua nousemaan ylös vain korotetulta istuintasolta)
    - Penkkejä myös kesäauringolta suojattuihin kohtiin
    - Roskakorien sijoitus helppopääsyiseen kohtaan
- **Julkisen tilan valaistus**
    - Valaistuksen tasaisuus ja oikea suuntaus oleellista; valaisimia sijoitettava riittävän tiheästi
    - Valaisinmallin valinnassa otettava huomioon häikäisyn estyminen
- **Talvikunnossapito**
    - Varataan pysäköintialueille, toreille ja julkisille ulkoalueille riittävästi lumenvarastointitila
    - Aurauksen yhteydessä varmistettava kevyenliikenteenväylien liittymäkohtien avaus ja hiekoitus.
    - Suojateiden kohdalta lumiauran jättämät vallit poistetaan nopeasti
    - Kevyenliikenteenväylillä ja puistoteilla aura ei saa jättää lunta pehmeäksi kerrokseksi, apuväline ei pääse siinä liikkumaan
    - Piha-alueet aurataan tasaiseksi, invataksien nostimet eivät toimi epätasaisella alustalla





## Esteettömyyskartoituksen mittausohjeet

### 1) Liikkumisesteisen autopaikka

- Liikkumisesteisen autopaikkoja tulee olla kaksi 50 autopaikkaa kohti, sen jälkeen yksi paikka lisää kutakin alkavaa 50 autopaikkaa kohti.
- Etäisyyden LE-autopaikalta sisäänkäynnille tulee olla mahdollisimman lyhyt, enintään 10 metriä.
- LE-autopaikan leveys on vähintään 3600 mm ja pituus vähintään 5000 mm.
- LE-autopaikan tulee sijaita mahdollisimman tasaisella kulkupinnalla, sillä autosta pyörätuoliin siirtyminen kaltevalla pinnalla on erittäin vaikeaa ja vaarallista (enimmäiskaltevuus on 2 % molempiin suuntiin).
- LE-autopaikat varustetaan ISA-tunnuksella, joka kiinnitetään tolppaan tai seinään ja merkitään pysyvästi myös autopaikan päällysteeseen.

### 2) Sisäänkäynti

- Sisäänkäynnin läheisyyteen, enintään 5 metrin etäisyydelle sisäänkäynnistä, varataan liikennemerkkein osoitettu saattoliikenteen pysäytymispaikka.
- Sisäänkäynnin edustan tulee olla tasainen ja siinä tulee olla vapaata, tasaista tilaa vähintään halkaisijaltaan 1800 mm:n kokoinen ympyrä.
- Oven vapaan kulkuaukon tulee olla vähintään 850 mm.
- Ovi on voitava avata ja sulkea yhdellä kädellä. Oven avaamiseen tarvittava voima ei saa ylittää 10 Newtonia, joka vastaa noin yhtä kilogrammaa ( $10 \text{ N} \approx 1 \text{ kg}$ ).
- Lasiovi-/seinä merkitään kontrastimerkinnällä 1000 mm:n ja 1400–1600 mm:n korkeudelle maasta tai lattiasta. Kontrastimerkinnän tulee erottua selkeästi lasipinnasta.

### 3) Kalusteet ja varusteet

- Koodilukko / työaikapäät / oven avaamispainike tms. sijoitetaan oven aukeamispuolelle, 850 mm:n korkeudelle, vähintään 400 mm:n etäisyydelle nurkasta. Oven avaamispainikkeen sijoittamisessa tulee ottaa huomioon, että ovesta ehtii kulkea hitaammallakin vauhdilla sen ollessa auki ja ettei oven aukeaminen aiheuta törmäysvaaraa.
- Istuimia tulee olla useammalla eri korkeudella. Tavanomainen istuinkorkeus on noin 450 mm. Normaalikorkuisten istuinten lisäksi tarvitaan myös tavallista korkeampia kalusteita. Niiden sopiva istuinkorkeus on 500–550 mm. Pyörätuolinkäyttäjät pääsee siirtymään parhaiten 500 mm:n korkuiselle istuimelle. Lapsille ja lyhytkasvuisille henkilöille sopiva istuinkorkeus on 300 mm. Istuimen sopiva syvyys on 300–400 mm. Osassa istuimia tulee olla selkänoja ja käsinojat. Istuimen on oltava vaakasuora, ei takakenossa, lisäksi etureunaltaan pyörästetty, jottei se painaisi reiden takaosaa ja vaikeuttaisi verenkiertoa jaloissa.
- Kalusteiden tulee mieluiten olla siirrettäviä, ja ainakin osan kalusteista tulee olla korkeussäädettäviä.
- Kalusteiden kohdalla tulee olla vapaata tilaa: käytävien tulee olla vähintään 900 mm leveitä ja käytävien käännöskohdissa tulee olla vähintään 1150 x 1150 mm kääntymistilaa. Jos kalusteiden kohdalla on pystyttävä kääntymään ympäri, tilaa tarvitaan halkaisijaltaan 1500 mm:n suuruinen ympyrä.
- Pöydän sopiva korkeus on noin 800 mm ja vapaan polvitilan mitat ovat vähintään: korkeus 670 mm, syvyys 600 mm ja leveys 800 mm.
- Vaatekaappien ja säilytyslokeroiden tulee olla helppokäyttöisiä ja pyörätuolista käsin käytettävissä.

Tämä on mahdollista, kun lokeroita on sijoitettu eri korkeuksille, avausmekanismi on käytettävissä yhdellä kädellä, säilytyskalusteen edessä ei ole kiinteitä penkkejä ja kalusteen sokkeli on sisäänvedetty (syvyys on 150 mm ja korkeus 200 mm), jolloin pyörätuolin jalkatuki mahtuu kalusteen alle.

- Kaappien ja lokerikkojen numeroiden tulee olla riittävän isoja ja erottua selkeästi taustastaan sekä sijaita silmän korkeudella. Myös lukollisten kaappien ja lokeroitten avainten numeroinnin tulee olla selkeä.
- Vaatetankoja ja -koukkuja on oltava eri korkeuksilla niin, että ne soveltuvat myös lapsille, lyhytkasvuaisille ja pyörätuolia käyttäville henkilöille (korkeus 1100–1200 ja 1400–1600 mm). Naulakossa tulisi olla sisäänvedetty sokkeli, jotta pyörätuolilla pääsee vaatenaulakon ääreen.

#### 4) Opasteet

- Opasteiden tulee sijaita helposti havaittavassa paikassa ja niitä tulee päästä lukemaan läheltä.
- Pintamateriaalin opasteen edessä, tulee olla kova ja tasainen, ja opasteen eteen ei saa sijoittaa kalusteita.
- Opasteen tekstin tai kuvion tulee sijaita silmänkorkeudella (1400–1600 mm:n korkeudella lattiasta tai maasta).
- Opasteen tekstin tai kuvion tulee erottua tummuuskontrastina. Parhaiten erottuvat tummat kuviot vaalealla pohjalla (sisältäpäin valaistussa opasteessa tulee olla tumma pohja ja vaaleat kuviot).
- Opasteen pinnan tulee olla himmeä ja häikäisemätön. Lasipintaisissa opasteissa tulee käyttää heijastamatonta lasia.
- Huoneopasteiden (mm. wc-kyltit) tulee sijaita seinällä, oven avautumispuolella, silmän korkeudella.

#### 5) Käsijohteet ja kaiteet

- Käsijohde asennetaan mieluiten kahdelle korkeudelle (700 mm ja 900 mm).
- Käsijohteen tulee olla muodoltaan pyöreä (halkaisija 30–40 mm) tai pyöristetty (ympärysmitta 120–160 mm). Käsijohde kiinnitetään alhaalta ja vähintään 45 mm irti seinästä niin, että kättä voi liu'uttaa johdetta pitkin.
- Käsijohteen tulee erottua ympäristöstä tummuuskontrastin avulla. Käsijohteiden päät tulee muotoilla niin, etteivät ne aiheuta kiinnitakertumisvaaraa. Käsijohteen tulee ulottua 300 mm yli portaan tai luiskan alkamis- ja päättymiskohdan, jotta portaan ja luiskan turvallinen käyttö on mahdollista.

#### 6) Tasoerot

##### Portaat

- Vapaan korkeuden portaiden alla tulee olla vähintään 2200 mm. Portaan alle joutuminen ja törmäysvaara tulee tarvittaessa estää esim. kaiteella, kalusteella tai istutuksella.
- Portaan leveyden tulee olla vähintään 1200 mm, jotta kaksi ihmistä mahtuu kohtaamaan.
- Portaat mitoitetaan askelrytmin mukaisesti siten, että etenemä on oikeassa suhteessa nousuun. Helppokulkuisen portaan mitoitus on:  $2 \times \text{nousu} + \text{etenemä} = 630 \text{ mm}$ . Porraskävelmän nousu saa olla korkeintaan 160 mm ja etenemä vähintään 300 mm.
- Portaan etenemien etureunassa tulee olla kontrastiraita, joka muodostaa tummuuskontrastin askelman etenemän varin kanssa. Kontrastiraitana voidaan käyttää esimerkiksi liukuestenauhaa.
- Tumma kontrastiraita erottuu paremmin vaaleista askelmista kuin vaalea tummista. Kontrastiraita tulee olla jokaisen askelman kohdalla.

## **Luiska**

- Luiskan suositeltava pituuskaltevuus on 5 % tai loivempi ja maksimipituuskaltevuus on 8 %. Pitkissä luiskissa, joiden pituuskaltevuus on yli 5 %, tarvitaan 6 metrin välein vähintään kahden metrin pituinen vaakasuora välitasanne.

## **Hissi**

- Hissin tulee sijaita helposti löydettävässä paikassa ja hissinnin tulee olla tarvittaessa opastettu. Hissin oven tulee erottua tummuuskontrastina ympäröivästä seinästä. Hissin löytymistä voidaan helpottaa myös äänimajakkan avulla.
- Liikkumisesteisille henkilöille soveltuvan henkilöhissin, 8 hengen standardihissin, korin vähimmäismitat ovat: syvyys 1400 mm ja leveys 1100 mm. Oviaukon vapaa leveys on tässä tapauksessa 900 mm. Jos hissinnin oven leveys on vain 850 mm, otetaan huomioon, että ovesta on voitava ajaa kohtisuoraan. Läpikulkuhissi (automaattiovet molemmilla lyhyillä sivuilla) on toimiva ratkaisu, koska hissikorissa ei tarvitse kääntyä apuvälineiden kanssa ympäri.
- Hissin kutsupainikkeen korkeus lattiasta on 900–1100 mm. Käyttöpainikkeiden tulee sijaita 900–1100 mm:n (vaakasuora painikerivi) ja 1300–1400 mm:n (pystysuora painikerivi) korkeudella lattiasta. Painikkeiden numeromerkinnän tulee aina olla koholla ja erottua tummuuskontrastin avulla taustasta. Uloskäyntikerroksen painonapin tulee olla variltaan poikkeava, esimerkiksi vihreä, ja 5 mm enemmän koholla kuin muut painonapit. Hissin painikkeissa tai niiden vieressä tulee olla myös pistemerkinnät (Braille).
- Hälytyspainikkeen tulee sijaita 900–1100 mm:n korkeudella ja erottua muista painikkeista. Tiedon hälytyksen perillemenosta tulee välittyä sekä äänimerkillä (puheyhteys) että valomerkillä.
- Hälytys tulee voida tehdä myös tekstiviestillä. Tämä on tärkeää kuulovammaisille ja kuuroille henkilöille, jotka eivät pysty käyttämään puheyhteyttä hälytyskeskukseen.
- Kokovartalopeili tulee suojata potkulevyllä (300 mm:n korkeudelle lattiasta). Seinänkorkuisia peilejä tulee välttää myös sen vuoksi, että ne voivat antaa näkövammaiselle henkilölle mielikuvan kulkuaukosta.

## **Pystyhissi ja porrashissi**

- Pystyhissit kulkevat tasolta toiselle pystysuoraan ja voivat olla kuilullisia tai kuiluttomia.
- Porrashissiiä tulisi käyttää vain väliaikaisena ratkaisuna. Porrashissi kulkee portaiden suuntaisesti eikä tarvitse omaa hissikuilua.
- Pystyhissin ja porrashissin pysähdystasolla, oven välittömässä läheisyydessä tulee olla vähintään 1500 x 1500 mm vapaata kääntymistilaa.
- Pystyhissin sekä porrashissin nimelliskuorman tulee olla vähintään 300 kg, jotta hissi kestäisi raskaankin pyörätuolin ja painavan matkustajan sekä mahdollisen avustajan.

## **7) Esteetön wc**

- Esteettömän wc-tilan opasteen tulee törmäysvaaran välttämiseksi sijaita seinässä oven avautumispuolella, silmän korkeudella (1400–1600 mm lattiasta), ei itse ovessa. Opasteessa tulee olla helppotajuinen symboli, kohokuvio ja selkeä tummuuskontrasti. Kirjaimet M ja N tai kukko ja kana eivät ole hyviä, sen sijaan helppotajuisia ovat ns. piparkakku-ukko ja -akka symbolit. Esteettömän wc:n tulee lisäksi olla merkitty kansainvälisellä pyörätuolisymbolilla (ISA-tunnus). Mahdollisen pistekirjoituksen tulee sijaita symbolin alla.
- Esteettömän wc-tilan oven vapaan kulkuaukon leveyden tulee olla vähintään 850 mm. Ovessa ei saa olla ovensulkijaa (ovipumppu), joka vaikeuttaa oven avaamista.
- Oven sisäpuolella, saranapuolella, tulee olla vaakasuuntainen lankavedin (suositus koko oven levyinen vedin, 800 mm:n korkeudella maasta), jonka avulla pyörätuolia käyttävä henkilö voi vetää oven perässään kiinni.

- Esteettömässä wc:ssä tulee olla vapaata tilaa pyörätuolin kääntymiseen tarvittava, halkaisijaltaan 1500 mm:n suuruinen ympyrä. Vapaalla tilalla tarkoitetaan vapaata tilaa myös korkeussuunnassa, eli pyörähdysympyrään ei lasketa pesualtaan tai wc-istuimen alle jäävää tilaa.
- Wc-istuimen käsitukien tulee olla tukevat ja henkilökuorman kestävät. Käsitukien tulee olla käännettävissä tai nostettavissa pois tieltä. Suositeltava on seinään kiinnitetty ja ylös salpautuva käsituki. Käsitukien tulee sijaita 800 mm:n korkeudella lattiasta tai olla korkeussäädettäviä. Käsitukien välisen tilan tulee olla 600 mm leveä. Lisäksi käsitukien tulee ulottua 200 mm wc-istuimen etureunan ohitse, jotta istuimelta ylös nouseminen olisi helpompaa.
- Käsisiuhku ja wc-paperiteline asennetaan wc-istuimelta katsottuna etuviistoon ja korkeintaan 300 mm:n päähän istuimen etureunasta.
- Saippuatelineet, käsipyyheautomaatit ym. asennetaan korkeintaan 900 mm:n korkeudelle lattiasta.
- Peilin (pesualtaan yläpuolella) alareunan korkeuden tulee olla 800–900 mm ja yläreunan korkeuden 1800–2000 mm lattiasta.
- Vaatetankoja ja -koukkuja on oltava eri korkeuksilla niin, että ne soveltuvat myös lapsille, lyhytkasvuille ja pyörätuolia käyttäville henkilöille (korkeus 1100–1200 ja 1400–1600 mm).
- Käsienspesualtaan sopiva käyttökorkeus on 800 mm. Pesualtaan edessä tulee olla riittävästi esteetöntä tilaa (vähintään 1200 x 1200 mm) ja pesualtaan alla tulee olla riittävästi vapaata polvitilaa (leveys 800 mm, syvyys 600 mm ja korkeus 670 mm).
- Wc-tilan seinäpintojen erottuminen tummuuskontrastin avulla lattiasta auttaa tilan hahmottamisessa. Lisäksi kalusteiden ja varusteiden tulee erottua tummuuskontrastina lattiasta ja seinistä.
- Lattiamateriaalin tulee olla märkänäkin luistamaton.
- Esteettömässä wc-tilassa on voitava hälyttää apua ongelmatilanteessa sekä wc-istuimelta että lattialta. Hälytyslaitteen on välitettävä tieto hälytyksen kytkeytymisestä sekä näkö- että kuulovammaisille henkilöille soveltuvalla tavalla. Oven lukituksen tulee olla avattavissa hätätilanteissa myös ulkopuolelta. Rakennuksissa, joissa on kiinteistönvalvontajärjestelmä, tulee turvahälytyksen esteettömistä wc- ja peseytymistiloista olla yhteydessä valvontaan.
- Wc-tilassa tulee olla kaksi eri hälytyspaikkaa: naru, joka kiertää seinällä koko wc-tilan ympäri noin 200 – 300 mm:n korkeudella lattiasta (ulottuminen lattialta, naru ei ole siivouksen tiellä) sekä katosta roikkuva naru, joka ulottuu wc-istuimen etupuolella noin 800 mm:n korkeudelle lattiasta (ulottuminen wc-istuimelta, naru ei ole siivouksen tiellä)
- hälytysnarun tulee erottua tummuusastekontrastina wc-tilan muusta väriyuksestä
- hälytysnarun yhteydessä tulee olla teksti-, symboli sekä pistekirjoitusopaste
- hälytysnarun yhteydessä tulee olla ääni- ja valomerkki (tieto hälytyksen onnistumisesta)
- hälytysnarun yhteydessä tulee olla matkapuhelinnumero, johon voi soittaa tai lähettää tekstiviestin hätätilanteessa (tekstiviestimahdollisuus tärkeä kuulovammaisen henkilön kannalta)
- hälytyksen kuittauspainikkeen yhteydessä tulee ilmoittaa toimintaohjeet väärän hälytyksen sattuessa
- hälytyksen tulee ohjautua rakennuksen kiinteistön valvontajärjestelmään. Työajan ulkopuolella tai jos kiinteistössä ei ole valvontajärjestelmää, hälytyksen tulee ohjautua kiinteistön ulkopuolelle esim. vartiointiliikkeeseen.

## 8) Induktiosilmukka

- Induktiosilmukka on kuulokojeen käyttäjälle suunniteltu kuuntelun apuväline. Sen avulla siirretään ääni langattomasti vahvistettuna suoraan kuulokojeelle. Silmukan kautta kuuluu vain mikrofoniin puhuttu puhe eivätkä ympäristön häiriöäänet häiritse kuuntelua. Kuulokojeen käyttäjä voi siis kuunnella vahvistettua ääntä ilman taustahälyä ja juuri itselle sopivalla äänen voimakkuudella ilman, että normaalikuuloiset häiriintyvät äänen voimakkuudesta.

Induktiosilmukoita on erilaisia käyttötärpeita varten. Induktiosilmukalla varustetut tilat tai palvelutiskit merkitään siitä kertovalla symbolilla (T-merkki).

- Palvelupistesilmukka on joko kiinteä tai siirrettävä yhden palvelupisteen kattava induktiosilmukka esim. pankissa, postissa, hotellin vastaanotossa tai vastaavassa palvelupisteessä. Palvelupistesilmukka on tarkoitettu kuulon apuvälineeksi kahden ihmisen väliseen kommunikointiin.
- Kokoustilassa hyvä ratkaisu on jokaisen osallistujan edessä oleva pöytämikrofoni. Lähellä puhujaa olevan mikrofoni kerää puhujan äänen paremmin kuin kauempana, esim. kattoon kiinnitetty tai keskellä pöytää oleva mikrofoni, jonka tarkoituksena on kerätä kaikkien osallistujien äänet. Häiriöäänet (paperien rapina, kalusteiden siirtelyn äänet, kahvikupin kilinä) ovat suhteellisesti kauempana lähellä puhujaa olevasta mikrofonista kuin keskeisellä paikalla olevasta mikrofonista.

Lähellä puhujaa olevalla mikrofonilla on siis parempi signaali-kohinasuhde. Jos esim. kokoustilassa on kiinteä kalustus, johdollisilla mikrofoneilla saadaan yhtä hyvin toimiva ratkaisu kuin käytettäessä langattomia mikrofoneja. Mikrofonien langattomuus/johdollisuus kannattaa harkita aina tilanteen mukaan.

## 9) Valaistussuositukset

- sisääntuloaulat 200 lx (säädettyvä valaistus 100–500 lx)
- asiakaspalvelupisteet, palvelutiskit 500–750 lx
- odotustilat, aulat, käytävät ym. 200–300 lx
- ilmoitustaulut 500 lx (pystytasossa)
- vaatesäilytys 300 lx (valo myös naulakon yläosaan ja hattuhyllylle)
- portaat, luiskat 300 lx (portaan alku- ja loppupäässä 500 lx)
- hissi 300 lx
- opetustilat 500 lx
- ruokailutilat 300 lx
- henkilökuntatilat 300 lx
- kahvihuoneet 200 lx
- toimistotilat 500 lx
- wc-tilat 300 lx (yleisvalaistus ja peilivalaistus kasvojen korkeudella)

**Rakennetun ympäristön esteettömyyskartoitus**

Tiedonkeruulomake

**Esteettömyyskartoituksen ajankohta**

Päivämäärä \_\_\_\_\_  
 Aika \_\_\_\_\_  
 Sää \_\_\_\_\_

**Kartoituskohteen tiedot**

Nimi \_\_\_\_\_  
 Osoite \_\_\_\_\_  
 Postinumero \_\_\_\_\_  
 www-sivut \_\_\_\_\_  
 Onko rakennuksesta aikaisempaa esteettömyystietoa esim. nettisivuilla?  
 \_\_\_\_\_  
 \_\_\_\_\_

Miksi kohde kartoitetaan?  
 \_\_\_\_\_  
 \_\_\_\_\_  
 \_\_\_\_\_

**Kartoituskohteen yhteyshenkilö**

Nimi \_\_\_\_\_  
 Osoite \_\_\_\_\_  
 Sähköposti \_\_\_\_\_  
 Puhelinnumero \_\_\_\_\_

**Kartoituksen tekijöiden yhteystiedot**

Nimi \_\_\_\_\_  
 Sähköposti \_\_\_\_\_  
 Puhelinnumero \_\_\_\_\_  
 Organisaatio \_\_\_\_\_  
 Tehtävä \_\_\_\_\_

Nimi \_\_\_\_\_  
 Sähköposti \_\_\_\_\_  
 Puhelinnumero \_\_\_\_\_  
 Organisaatio \_\_\_\_\_  
 Tehtävä \_\_\_\_\_

**1 SISÄÄNKÄYNTI**

Sijainti: \_\_\_\_\_

	Mitta	K	E	Ek	Kriteeri
1.0 Onko sisäänkäynti helposti havaittava?		<input type="checkbox"/>	<input type="checkbox"/>	<input type="checkbox"/>	
1.1 Onko sisäänkäynti katettu?		<input type="checkbox"/>	<input type="checkbox"/>	<input type="checkbox"/>	
1.2 Onko sisäänkäynti valaistu?		<input type="checkbox"/>	<input type="checkbox"/>	<input type="checkbox"/>	
• sisäänkäynnin valaistusvoimakkuus	<input type="text"/> lx				≥ 50-200 lx
1.3 Onko sisäänkäynti merkitty opasteella?		<input type="checkbox"/>	<input type="checkbox"/>	<input type="checkbox"/>	

**Opasteet sisäänkäynnissä kartoitetaan lomakkeiden Opasteet ulkona ja Opasteet sisällä avulla****Sisäänkäynnin edusta**

1.4 Onko ulko-oven edessä tasanne?		<input type="checkbox"/>	<input type="checkbox"/>	<input type="checkbox"/>	
<i>tasanteen koko: suositus 1800 x 1800 mm ja määräys 1500 mm x 1500 mm</i>					
tasanteen pituus	<input type="text"/> mm				1800 mm
tasanteen leveys	<input type="text"/> mm				1800 mm
1.5 Onko sisäänkäynnin edustassa sulanapitojärjestelmä?		<input type="checkbox"/>	<input type="checkbox"/>	<input type="checkbox"/>	
1.6 Onko sisäänkäynnin läheisyydessä pyöräpysäköinti?		<input type="checkbox"/>	<input type="checkbox"/>	<input type="checkbox"/>	
• onko pyörien säilytysalue kulkuväylän ulkopuolella?		<input type="checkbox"/>	<input type="checkbox"/>	<input type="checkbox"/>	
• erottuuko säilytysalue tummuuskontrastilla ympäristöstä?		<input type="checkbox"/>	<input type="checkbox"/>	<input type="checkbox"/>	
1.7 Onko sisäänkäynnin edustalla istuimia? (esim. taksin odottamista varten)		<input type="checkbox"/>	<input type="checkbox"/>	<input type="checkbox"/>	
• sijaitsevatko istuimet katoksessa (sateen suoja)?		<input type="checkbox"/>	<input type="checkbox"/>	<input type="checkbox"/>	
• onko istuimet sijoitettu kulkuväylän ulkopuolelle?		<input type="checkbox"/>	<input type="checkbox"/>	<input type="checkbox"/>	
• erottuuko istuinten alue materiaali- tai tummuuskontrastina?		<input type="checkbox"/>	<input type="checkbox"/>	<input type="checkbox"/>	
• erottuvatko kalusteet tummuuskontrastina ympäristöstä?		<input type="checkbox"/>	<input type="checkbox"/>	<input type="checkbox"/>	
• istuinkorkeus/-korkeudet	<input type="text"/> mm				300 mm
	<input type="text"/> mm				450 mm
	<input type="text"/> mm				500-550 mm
• onko osassa istuimia selkänoja?		<input type="checkbox"/>	<input type="checkbox"/>	<input type="checkbox"/>	
• onko osassa istuimia käsinojat?		<input type="checkbox"/>	<input type="checkbox"/>	<input type="checkbox"/>	
• onko istuinosa suora? (ei taaksepäin kallistunut)		<input type="checkbox"/>	<input type="checkbox"/>	<input type="checkbox"/>	
• onko istuimen jalkatila avoin?		<input type="checkbox"/>	<input type="checkbox"/>	<input type="checkbox"/>	
1.8 Onko ulko-oven yhteydessä jalkasäleikköä / ritilä?		<input type="checkbox"/>	<input type="checkbox"/>	<input type="checkbox"/>	
• jalkasäleikön tasoeron korkeus	<input type="text"/> mm				≤ 20 mm
• jalkasäleikön rakojen leveys	<input type="text"/> mm				≤ 5 mm

**Sisäänkäyntiin liittyvät portaat kartoitetaan lomakkeilla Portaat ulkona tai Portaat sisällä****Sisäänkäyntiin liittyvät luiskat kartoitetaan lomakkeilla Luiska ulkona tai Luiska sisällä****Ovikello ja -puhelin**

	Mitta	K	E	Ek	Kriteeri
1.9 Onko ulko-oven yhteydessä ovikello (summeri)?		<input type="checkbox"/>	<input type="checkbox"/>	<input type="checkbox"/>	
• erottuuko ovikello tummuuskontrastin avulla taustasta?		<input type="checkbox"/>	<input type="checkbox"/>	<input type="checkbox"/>	
• ovikellon keskikohdan sijoituskorkeus maasta	<input type="text"/> mm				900-1100 mm
• ovikellon etäisyys nurkasta	<input type="text"/> mm				≥ 400 mm
• onko ovikellon yhteydessä opaste?		<input type="checkbox"/>	<input type="checkbox"/>	<input type="checkbox"/>	
• tekstin kirjainkoko	<input type="text"/> mm				≥ 15 mm
• onko ovikello valaistu?		<input type="checkbox"/>	<input type="checkbox"/>	<input type="checkbox"/>	
• kuuluuko oven avautumisesta äänimerkki?		<input type="checkbox"/>	<input type="checkbox"/>	<input type="checkbox"/>	



	• onko oven avautumisen äänimerkin yhteydessä valo-opaste?		<input type="checkbox"/>	<input type="checkbox"/>	<input type="checkbox"/>	
1.10	Onko oven yhteydessä ovipuhelin?		<input type="checkbox"/>	<input type="checkbox"/>	<input type="checkbox"/>	
	• erottuuko ovipuhelin tummuuskontrastin avulla taustasta?		<input type="checkbox"/>	<input type="checkbox"/>	<input type="checkbox"/>	
	• ovipuhelimen korkeus maasta	<input type="text"/> mm				900-1100 mm
	• ovipuhelimen etäisyys nurkasta	<input type="text"/> mm				≥ 400 mm
	• onko ovipuhelin varustettu					
	• äänimerkillä?		<input type="checkbox"/>	<input type="checkbox"/>	<input type="checkbox"/>	
	• valomerkillä?		<input type="checkbox"/>	<input type="checkbox"/>	<input type="checkbox"/>	
	• onko ovipuhelimen yhteydessä opaste?		<input type="checkbox"/>	<input type="checkbox"/>	<input type="checkbox"/>	
	• tekstin kirjainkoko	<input type="text"/> mm				≥ 15 mm
	• onko summeri/ovipuhelin valaistu?		<input type="checkbox"/>	<input type="checkbox"/>	<input type="checkbox"/>	
<b>Ulko-ovi</b>		<b>Mitta</b>	<b>K</b>	<b>E</b>	<b>Ek</b>	<b>Kriteeri</b>
1.12	Onko ovi helposti hahmotettavissa? (erottuu tummuuskontrastin avulla)		<input type="checkbox"/>	<input type="checkbox"/>	<input type="checkbox"/>	
1.13	Onko oven vieressä avautumispuolella vapaa tila?		<input type="checkbox"/>	<input type="checkbox"/>	<input type="checkbox"/>	
	• oven ulkopuolella	<input type="text"/> mm				≤ 400 mm
	• oven sisäpuolella	<input type="text"/> mm				≤ 400 mm
	<i>määräys 400 mm ulkopuolella ja suositus 400 mm myös sisäpuolella</i>					
1.14	Oven kulkuaukon vapaa leveys?	<input type="text"/> mm				≥ 850 mm
1.15	Onko ovi kynnyksetön?		<input type="checkbox"/>	<input type="checkbox"/>	<input type="checkbox"/>	
1.16	Kynnyksen korkeus?	<input type="text"/> mm				≤ 20 mm
1.17	Kynnyksen malli					
	• suorareunainen		<input type="checkbox"/>	<input type="checkbox"/>	<input type="checkbox"/>	
	• porrastettu		<input type="checkbox"/>	<input type="checkbox"/>	<input type="checkbox"/>	
	• viistetty		<input type="checkbox"/>	<input type="checkbox"/>	<input type="checkbox"/>	
	• pyörästetty		<input type="checkbox"/>	<input type="checkbox"/>	<input type="checkbox"/>	
	• luiskattu (lisätty kynnysluiska tai -kiila)		<input type="checkbox"/>	<input type="checkbox"/>	<input type="checkbox"/>	
	• kynnyksessä olevan luiskan kaltevuus	<input type="text"/> mm				≤ 8 %
	• muu (esim. alas laskeutuva tiivistekynnys tai magneetikynnys)	<input type="text"/>				
1.18	Onko ulko-ovi					
	• käsin avattava kääntyvä saranaovi?		<input type="checkbox"/>	<input type="checkbox"/>	<input type="checkbox"/>	
	• käsin avattava liukuovi?		<input type="checkbox"/>	<input type="checkbox"/>	<input type="checkbox"/>	
	• sähköisesti avattava ovi?		<input type="checkbox"/>	<input type="checkbox"/>	<input type="checkbox"/>	
	• automaattisesti avautuva ovi?		<input type="checkbox"/>	<input type="checkbox"/>	<input type="checkbox"/>	
	• pyöröovi?		<input type="checkbox"/>	<input type="checkbox"/>	<input type="checkbox"/>	
1.19	Käsin avattava ovi					
	• painikkeen / vetimen käyttökorkeus	<input type="text"/> mm				900-1100 mm
	• erottuuko oven painike / vedin tummuuskontrastina taustasta?		<input type="checkbox"/>	<input type="checkbox"/>	<input type="checkbox"/>	
	• oven avaamiseen tarvittava voima	<input type="text"/> N				≤ 10 N (1 kg)
	• onko ovi avattavissa yhdellä kädellä?		<input type="checkbox"/>	<input type="checkbox"/>	<input type="checkbox"/>	
1.20	Sähköisesti avattava ovi					
	• onko avauspainike helposti käytettävässä kohdassa?		<input type="checkbox"/>	<input type="checkbox"/>	<input type="checkbox"/>	
	• erottuuko avauspainike tummuuskontrastina taustasta?		<input type="checkbox"/>	<input type="checkbox"/>	<input type="checkbox"/>	
	• onko avauspainike merkitty pyörätuolisymbolilla?		<input type="checkbox"/>	<input type="checkbox"/>	<input type="checkbox"/>	
	• onko avauspainikkeessa kohomerkinä?		<input type="checkbox"/>	<input type="checkbox"/>	<input type="checkbox"/>	
	• avauspainikkeen sijoituskorkeus	<input type="text"/> mm				900-1100 mm
	• avauspainikkeen etäisyys nurkasta	<input type="text"/> mm				≥ 400 mm
	• onko ovenssa turvatunnistin, ettei ovi tule päälle?		<input type="checkbox"/>	<input type="checkbox"/>	<input type="checkbox"/>	
	• kuinka kauan ovi pysyy auki	<input type="text"/> s				≥ 25 s

**TILAN PERUSLOMAKE****Sijainti:**

Opastus tilaan kartoitetaan lomakkeella Opastus sisällä

Tilaopaste	Mitta	K	E	Ek	Kriteeri
1 Onko huoneet / tilat merkitty opasteilla? • onko opasteet sijoitettu seinään oven aukeamispuolelle?		<input type="checkbox"/>	<input type="checkbox"/>	<input type="checkbox"/>	
2 Opasteen informaatioalueen keskikohdan korkeus maasta?	<input type="text"/> m				1,4 m -1,6 m
3 Opasteen tekstin kirjainkoko suhteessa katseluetäisyyteen (RT 91-11282) • noin 1 metrin etäisyydeltä katsottavassa opasteessa kirjaimien korkeus?	<input type="text"/> mm				15 mm
• noin 2 metrin etäisyydeltä katsottavassa opasteessa kirjaimien korkeus?	<input type="text"/> mm				25-40 mm
• yli 3 metrin etäisyydeltä katsottavissa opasteissa kirjaimien korkeus?	<input type="text"/> mm				70 -100 mm
• onko opasteessa käytetty helppolukuista kirjaintyyppiä?		<input type="checkbox"/>	<input type="checkbox"/>	<input type="checkbox"/>	
• onko opasteessa käytetty symboleja?		<input type="checkbox"/>	<input type="checkbox"/>	<input type="checkbox"/>	
• onko kohomerkitöjä (tekstiä tai symboleja) ?		<input type="checkbox"/>	<input type="checkbox"/>	<input type="checkbox"/>	
• onko opasteessa pistekirjoitusta? • onko pistekirjoitus sijoitettu opasteen alareunaan?		<input type="checkbox"/>	<input type="checkbox"/>	<input type="checkbox"/>	
• onko opasteessa tummuuskontrasti merkintöjen ja taustan välillä?		<input type="checkbox"/>	<input type="checkbox"/>	<input type="checkbox"/>	
• onko opasteen pinta himmeä? (ei aiheuta häikäisyä)		<input type="checkbox"/>	<input type="checkbox"/>	<input type="checkbox"/>	
• onko opaste tasaisesti valaistu?		<input type="checkbox"/>	<input type="checkbox"/>	<input type="checkbox"/>	
<b>Ovi</b>					
Ovi kartoitetaan lomakkeella Sisäovi					
Tilan ominaisuudet / yleistä	Mitta	K	E	Ek	Kriteeri
4 Erottuuko tilan lattia seinistä tummuuskontrastiltaan? • onko tilan lattia tasavärinen? (pinnassa ei ole raitoja tai kuvioita, jotka voivat aiheuttaa vaikutelman mm. tasoerosta)		<input type="checkbox"/>	<input type="checkbox"/>	<input type="checkbox"/>	
5 Erottuvatko kalusteet tummuuskontrastina taustastaan?		<input type="checkbox"/>	<input type="checkbox"/>	<input type="checkbox"/>	
6 Tilassa olevan vapaan kääntymistilan koko?	<input type="text"/> mm				Ø ≥ 1500 mm
7 Tilassa olevien kulkuväylien vapaa leveys kalusteidenkin kohdalla?	<input type="text"/> mm				≥ 900 mm
8 Onko käytävän läpinäkyvissä lasiseinissä vaakajaot / kontrastimerkinnät? • onko lasi jaettu vaakasunnassa? • onko lasissa kontrastimerkinnät? • kontrastimerkintöjen sijoituskorkeus lattiasta? (suositus kahdella korkeudella)	<input type="text"/> mm <input type="text"/> mm	<input type="checkbox"/> <input type="checkbox"/> <input type="checkbox"/>	<input type="checkbox"/> <input type="checkbox"/> <input type="checkbox"/>	<input type="checkbox"/> <input type="checkbox"/> <input type="checkbox"/>	1000 ja 1400-1600 mm
<b>Kalusteet</b>					
9 Ovatko kalusteet siirrettäviä?		<input type="checkbox"/>	<input type="checkbox"/>	<input type="checkbox"/>	
10 Tuolit • tuolien istuinkorkeus/-korkeudet	<input type="text"/> mm <input type="text"/> mm <input type="text"/> mm				300 mm 450 mm 500-550 mm
• onko osassa istuimia selkänoja?		<input type="checkbox"/>	<input type="checkbox"/>	<input type="checkbox"/>	
• onko osassa istuimia käsinojat?		<input type="checkbox"/>	<input type="checkbox"/>	<input type="checkbox"/>	
• onko istuinosa suora?		<input type="checkbox"/>	<input type="checkbox"/>	<input type="checkbox"/>	

• onko istuimen jalkatila avoin?		<input type="checkbox"/>	<input type="checkbox"/>	<input type="checkbox"/>	
• onko tuolit säädettäviä? ( <i>korkeus, istuinosa, selkänoja</i> )		<input type="checkbox"/>	<input type="checkbox"/>	<input type="checkbox"/>	
<b>11 Pöydät</b>					
• pöytien korkeudet?	<input type="text"/> mm				
( <i>suositeltavat pöydän korkeudet ovat 500 (lapset) / 700-750 / 750-800</i> )	<input type="text"/> mm	<input type="text"/> mm			
• vapaa polvitila?		<input type="checkbox"/>	<input type="checkbox"/>	<input type="checkbox"/>	
• korkeus?	<input type="text"/> mm				670 mm
• leveys?	<input type="text"/> mm				800 mm
• syvyys?	<input type="text"/> mm				600 mm
• onko pöydät korkeussäädettäviä?		<input type="checkbox"/>	<input type="checkbox"/>	<input type="checkbox"/>	
<b>12 Pistorasiat</b>					
• pistorasioiden sijoituskorkeus seinissä?	<input type="text"/> mm				400-1100 mm
• onko seinissä oleviin pistorasioihin vapaa pääsy pyörätuolillakin?		<input type="checkbox"/>	<input type="checkbox"/>	<input type="checkbox"/>	
• onko pöydissä pistorasioita?		<input type="checkbox"/>	<input type="checkbox"/>	<input type="checkbox"/>	
<b>Ääniympäristö</b>	<b>Mitta</b>	<b>K</b>	<b>E</b>	<b>Ek</b>	<b>Kriteeri</b>
<b>13 Onko tila varustettu induktiosilmukalla?</b>		<input type="checkbox"/>	<input type="checkbox"/>	<input type="checkbox"/>	
• onko tilassa induktiosilmukkaopaste?		<input type="checkbox"/>	<input type="checkbox"/>	<input type="checkbox"/>	
• onko tilassa induktiosilmukan kuuluvuuskartta?		<input type="checkbox"/>	<input type="checkbox"/>	<input type="checkbox"/>	
• onko tilassa induktiosilmukan käyttöohje?		<input type="checkbox"/>	<input type="checkbox"/>	<input type="checkbox"/>	
• toimiiko induktiosilmukka kuuluvuusalueella?		<input type="checkbox"/>	<input type="checkbox"/>	<input type="checkbox"/>	
<b>14 Onko tilassa muu äänensiirtojärjestelmä tai kuulon apuvälineitä?</b>		<input type="checkbox"/>	<input type="checkbox"/>	<input type="checkbox"/>	
• mikä tai mitä?	<input type="text"/>				
<b>15 Onko istumapaikoissa mikrofonit?</b>		<input type="checkbox"/>	<input type="checkbox"/>	<input type="checkbox"/>	
<b>16 Onko tilaa vapaa kuuntelemista vaikeuttavasta taustamelusta?</b>		<input type="checkbox"/>	<input type="checkbox"/>	<input type="checkbox"/>	
( <i>taustamelua voi aiheuttaa ilmanvaihto, ulkoa tulevat äänet esim. liikenne</i> )					
• taustamelutaso?	<input type="text"/> dB				≤ 45 dB
<b>17 Onko tila vapaa puheen kuulemista haittavasta kaikuisuudesta?</b>		<input type="checkbox"/>	<input type="checkbox"/>	<input type="checkbox"/>	
<b>18 Onko tilassa käytetty vaimentavaa materiaaleja?</b>		<input type="checkbox"/>	<input type="checkbox"/>	<input type="checkbox"/>	
• seinissä?		<input type="checkbox"/>	<input type="checkbox"/>	<input type="checkbox"/>	
• lattiassa? ( <i>kokolattiamatto</i> )		<input type="checkbox"/>	<input type="checkbox"/>	<input type="checkbox"/>	
• katossa?		<input type="checkbox"/>	<input type="checkbox"/>	<input type="checkbox"/>	
• kalusteissa?		<input type="checkbox"/>	<input type="checkbox"/>	<input type="checkbox"/>	
( <i>matto vaimentaa, mutta liian pehmeä matto vaikeuttaa kulkemista pyörällisillä apuvälineillä</i> )					
<b>Valaistus</b>	<b>Mitta</b>	<b>K</b>	<b>E</b>	<b>Ek</b>	<b>Kriteeri</b>
<b>19 Tilan valaistusvoimakkuus?</b>	<input type="text"/> lx				200-500 lx
<b>20 Onko valaistus</b>		<input type="checkbox"/>	<input type="checkbox"/>	<input type="checkbox"/>	
• tasainen? (tilassa ei ole hämääriä katvealueita)		<input type="checkbox"/>	<input type="checkbox"/>	<input type="checkbox"/>	
• häikäisemätön?		<input type="checkbox"/>	<input type="checkbox"/>	<input type="checkbox"/>	
<b>21 Voiko tilan valaistusta säätää?</b>		<input type="checkbox"/>	<input type="checkbox"/>	<input type="checkbox"/>	
<b>22 Valokytkimen</b>					
• sijoituskorkeus lattiasta?	<input type="text"/> mm	<input type="checkbox"/>	<input type="checkbox"/>	<input type="checkbox"/>	900-1100 mm
• etäisyys nurkasta?	<input type="text"/> mm	<input type="checkbox"/>	<input type="checkbox"/>	<input type="checkbox"/>	≥ 400 mm
• erottuuko valokatkaisija tummuuskontrastina seinästä?		<input type="checkbox"/>	<input type="checkbox"/>	<input type="checkbox"/>	



**Rakennetun ympäristön esteettömyyskartoitus**

Tiedonkeruulomake

**Esteettömyyskartoituksen ajankohta**

Päivämäärä \_\_\_\_\_  
Aika \_\_\_\_\_  
Sää \_\_\_\_\_

**Kartoituskohteen tiedot**

Nimi \_\_\_\_\_  
Osoite \_\_\_\_\_  
Postinumero \_\_\_\_\_  
www-sivut \_\_\_\_\_  
Onko rakennuksesta aikaisempaa esteettömyystietoa esim. nettisivuilla?  
\_\_\_\_\_  
\_\_\_\_\_

Miksi kohde kartoitetaan?  
\_\_\_\_\_  
\_\_\_\_\_  
\_\_\_\_\_

**Kartoituskohteen yhteyshenkilö**

Nimi \_\_\_\_\_  
Osoite \_\_\_\_\_  
Sähköposti \_\_\_\_\_  
Puhelinnumero \_\_\_\_\_

**Kartoituksen tekijöiden yhteystiedot**

Nimi \_\_\_\_\_  
Sähköposti \_\_\_\_\_  
Puhelinnumero \_\_\_\_\_  
Organisaatio \_\_\_\_\_  
Tehtävä \_\_\_\_\_

Nimi \_\_\_\_\_  
Sähköposti \_\_\_\_\_  
Puhelinnumero \_\_\_\_\_  
Organisaatio \_\_\_\_\_  
Tehtävä \_\_\_\_\_

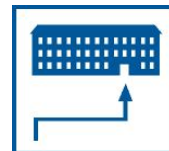

## 1 KULKUVÄYLÄ RAKENNUKSEEN

Kulkuväylä tontin tai rakennuspaikan rajalta sisäänkäynnille

Kulkuväylät tontilla, jotka johtavat rakennusta palveleviin tiloihin tai alueille

Sijainti: \_\_\_\_\_

	Mitta	K	E	Ek	Kriteeri
1.1. Onko kulkuväylä helposti havaittava? (määräys)		<input type="checkbox"/>	<input type="checkbox"/>	<input type="checkbox"/>	
• rajautuuko kulkuväylä selkeästi?		<input type="checkbox"/>	<input type="checkbox"/>	<input type="checkbox"/>	
1.2 Kulkuväylän vapaa leveys?	<input type="text"/> m				≥ 1,5 m
(määräys ≥ 1,2 m, suositus SuRaKu ≥ 1,5 m; talvikunnossapito ≥ 2,3 m)					
1.3 Kulkuväylän vapaa korkeus? (määräys ≥ 2,2 m)	<input type="text"/> m				≥ 2,2 m
1.4 Kulkuväylän pituuskaltevuus? (määräys 5 %)	<input type="text"/> %				≤ 5 %
1.5 Kulkuväylän sivukaltevuus? (SuRaKu 3%)	<input type="text"/> %				≤ 2 %
1.6 Kulkuväylä on vapaa törmäyksen tai kompastumisen aiheuttavista esteistä?		<input type="checkbox"/>	<input type="checkbox"/>	<input type="checkbox"/>	
ei ole kiinteitä rakennusosia (alle 600 mm korkeatkin huomioidaan) tai tilapäisiä esteitä esim. polkupyöriä					
<b>Tasoerot kulkuväylällä</b>					
1.7 Kulkuväylä on vapaa putoamisvaaran aiheuttavista tasoeroista?		<input type="checkbox"/>	<input type="checkbox"/>	<input type="checkbox"/>	
kulkuväylän varrella ei ole ≥ 500 mm tasoeroa tai putoamisvaara estetty					
1.8 Onko kaltevilla osuuksilla yhtenäinen käsijohde? (suositus)		<input type="checkbox"/>	<input type="checkbox"/>	<input type="checkbox"/>	
• onko käsijohde kahdella korkeudella (900 mm ja 700 mm )?	<input type="text"/> mm	<input type="text"/> mm			
<b>Kulkuväylällä olevat luiskat kartoitetaan lomakkeen Luiskat ulkona avulla</b>					
1.9 Onko kulkuväylällä portaat?		<input type="checkbox"/>	<input type="checkbox"/>	<input type="checkbox"/>	
• onko portaan yhteydessä luiska tai kiinteä nostolaite? (määräys)		<input type="checkbox"/>	<input type="checkbox"/>	<input type="checkbox"/>	
• soveltuuko nostolaite pyörätuolin tai rollaattorin käyttäjälle? (määräys)		<input type="checkbox"/>	<input type="checkbox"/>	<input type="checkbox"/>	
<b>Kulkuväylällä olevat portaat kartoitetaan lomakkeen Portaat ulkona avulla</b>					
<b>Kulkuväylän pinta</b>					
1.10 Mikä kulkuväylän pintamateriaali on?	<input type="text"/>				
1.11 Onko kulkuväylän pinta tasainen? (määräys)		<input type="checkbox"/>	<input type="checkbox"/>	<input type="checkbox"/>	
• kulkuväylällä olevien kuoppien syvyys?	<input type="text"/> mm				≤ 20 mm
1.12 Onko kulkuväylän pinta kova? (määräys)		<input type="checkbox"/>	<input type="checkbox"/>	<input type="checkbox"/>	
1.13 Onko kulkuväylä pinnaltaan märkänäkin luistamaton? (määräys)		<input type="checkbox"/>	<input type="checkbox"/>	<input type="checkbox"/>	
1.14 Onko kulkuväylän pinta on tasavärinen?		<input type="checkbox"/>	<input type="checkbox"/>	<input type="checkbox"/>	
pinnassa ei ole raitoja tai kuviota, jotka voivat aiheuttaa vaikutelman mm. tasoerosta					
1.15 Kulkuväylän pinta on vapaa irtohiekasta, lumesta ja jäästä?		<input type="checkbox"/>	<input type="checkbox"/>	<input type="checkbox"/>	
1.16 Onko kulkuväylä lämmitetty?		<input type="checkbox"/>	<input type="checkbox"/>	<input type="checkbox"/>	
<b>Sadevesikourut ja -kaivot</b>					
1.17 Onko kulkuväylä vapaa avoimista sadevesikouruista?		<input type="checkbox"/>	<input type="checkbox"/>	<input type="checkbox"/>	
• avokourujen leveys? (SuRaKu ≥ 400 mm (ET), ≥ 200 mm (PT))	<input type="text"/> mm				
• avokourujen syvyys? (SuRaKu: ≤ 20 mm (ET), 15-20 mm (PT))	<input type="text"/> mm				
1.18 Onko kulkuväylä vapaa kannellisista sadevesikouruista?		<input type="checkbox"/>	<input type="checkbox"/>	<input type="checkbox"/>	
• ovatko kannet samassa tasossa kulkuväylän pinnan kanssa?		<input type="checkbox"/>	<input type="checkbox"/>	<input type="checkbox"/>	